

Corberó

CCSD635022PD

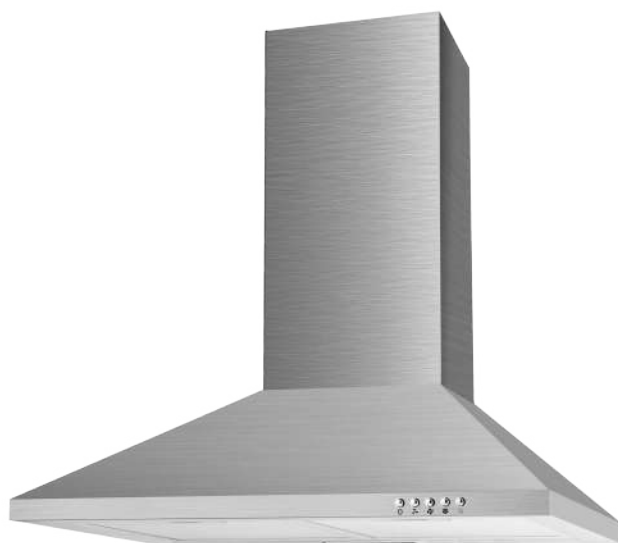

ES.....Page 1

POR.....Page 14

Corberó

CAMPANA EXTRACTORA

CCSD635022PD



Manual de instrucciones

CE

Introducción

Gracias por escoger nuestro producto. Esperamos que disfrute utilizando el aparato.

Símbolos utilizados en este manual de instrucciones

La información importante para su seguridad está señalada adecuadamente. Es esencial que cumpla con estas instrucciones para evitar accidentes y prevenir daños en el aparato:

ADVERTENCIA:

Le advierte sobre los riesgos para su salud e indica posibles riesgos de lesiones.

PRECAUCIÓN:

Hace referencia a posibles peligros en el aparato u otros objetos.

NOTA: Destaca consejos e información.

Información general

Lea atentamente las instrucciones de funcionamiento antes de poner en marcha el aparato y conserve las instrucciones y el recibo. Si entrega el aparato a otra persona, debe entregarle también las instrucciones de funcionamiento.

- Este aparato está diseñado exclusivamente para uso privado y para el objetivo previsto. No está pensado para uso comercial.
- Debe utilizarse exclusivamente como se describe en el manual del usuario. No lo use para ninguna otra finalidad. Cualquier otro uso se considerará contrario a lo previsto y puede causar daños materiales o personales.
- El aparato debe utilizarse exclusivamente cuando esté **correctamente instalado**.
- No lo utilice en exterior. Manténgalo alejado de las fuentes de calor, la luz solar directa y la humedad. No lo toque con las manos húmedas.
- **No** utilice el aparato sin supervisión.
- Cuando no use el aparato, por ejemplo para su limpieza, para trabajos de mantenimiento del usuario o cuando haya una avería, apáguelo y, si es posible, desconecte el enchufe (estire sujetando por el propio enchufe y no del cable) o desconecte el fusible.
- El aparato y, si es posible, el cable de alimentación eléctrica, deben inspeccionarse regularmente para detectar posibles daños. Si se encuentra algún daño, el aparato no debe utilizarse.
- Por motivos de seguridad, está prohibido modificar o manipular el aparato.
- Para garantizar la seguridad de los niños, deben mantenerse fuera de su alcance todos los elementos de embalaje (bolsas de plástico, cajas, piezas de poliestireno, etc.).

ADVERTENCIA:

No permita que los niños pequeños jueguen con la bolsa de plástico. **¡Existe peligro de asfixia!**

Desembalaje del aparato

1. Extraiga el aparato de su embalaje.
2. Extraiga todo el material de embalaje como bolsas de plástico, material de relleno, abrazaderas y embalaje de cartón.
3. Para evitar peligros, inspeccione el aparato para detectar daños de transporte.
4. Si hay algún daño, no ponga en servicio el aparato. Contacte con su distribuidor.

i NOTA:

Pueden haberse acumulado en el aparato residuos de producción o polvo. Recomendamos limpiar el aparato de acuerdo con el capítulo “Limpieza y mantenimiento”.

Visión general del aparato

i NOTA: Los aparatos originales pueden diferir de los ilustrados aquí.



1	Conducto telescópico, 2 partes
2	Panel de control
3	Filtro de aluminio para grasa
4	Luz

Piezas suministradas

- 1 conducto exterior (inferior) sin ranuras de ventilación
- 1 pieza de conexión con válvulas antirretorno
- 1 conductor interior (superior) con ranuras de ventilación
- 1 tubo flexible de extracción
- Material de montaje incluida plantilla para taladrar

Instalación

Debe dejarse una distancia de seguridad entre la placa de cocción y la parte inferior de la campana:

La distancia debe ser entre 60 – 75 cm. En el caso de los aparatos de gas, la distancia debe ser de un mínimo de 65. Si las instrucciones de instalación de la cocina de gas especifican una distancia mayor, debe tenerse en cuenta esta distancia.

Seleccionar la salida de humos

Puede utilizar la campana extractora en dos modos:

Modo extractor

ADVERTENCIA:

- El aire extraído no puede evacuarse a través de un tubo de salida que se utiliza para el gas residual de aparatos que funcionen con gas o con otros combustibles.
- Cuando se ventile el aire extraído, deben cumplirse las regulaciones de las autoridades locales relevantes.

La campana tiene una salida de aire en la parte superior para extraer al exterior los olores de cocina.

- Normalmente, el aire extraído se evacúa verticalmente. Si existe un espacio hueco apropiado encima de su cocina, el aire extraído se evacúa a través de los módulos de pared y por el suelo de ese espacio hueco y va hacia el exterior.
- Si existe en su cocina un conducto debajo de los módulos de pared, el tubo extractor puede instalarse de modo que el aire extraído pueda evacuarse horizontalmente a través de la pared.

Modo de recirculación

Si no tiene una abertura de extracción directa al exterior, la campana puede funcionar también en el modo de recirculación (es decir, sin una abertura de extracción al exterior, el aire filtrado se devuelve al ambiente). En este caso, debe usarse un filtro de carbón activado como se describe en “Instalación del filtro de carbón activado para el modo de circulación”.

El filtro de carbón activado no se suministra. Puede solicitarlo a su distribuidor o en su tienda de accesorios.

Montaje

ADVERTENCIA:

- Cuando se monte o inserte el filtro extractor y el filtro de carbón, el aparato no debe estar conectado a la red.
- Si no se utilizan los accesorios de montaje, existe **riesgo de electrocución**.

PRECAUCIÓN:

- Antes del montaje, compruebe que la pared o el módulo de pared tenga una capacidad de carga suficiente para soportar la campana.
- Al taladrar los agujeros en la pared, debe asegurarse siempre de que no haya cables eléctricos u otros objetos que puedan dañarse.

Compruebe que las aberturas de ventilación estén libres de obstáculos y no estén obstruidas.

¡ NOTA: Recomendaciones para la instalación

- Durante la instalación, pida que le ayude otra persona.
- Use guantes protectores para evitar lesiones debido a los bordes afilados.

1	2	3	
4	5	6	7
	 x3 (4 x 30mm)	 x6 (4 x 30mm)	 x6 (4 x 8mm)

- Determine la posición de la campana extractora centrada sobre la placa de cocción, cumpliendo con las distancias de seguridad especificadas.
- Marque los agujeros necesarios para el montaje en la pared usando la plantilla para taladrar suministrada y compruébelos con un nivel de burbuja.

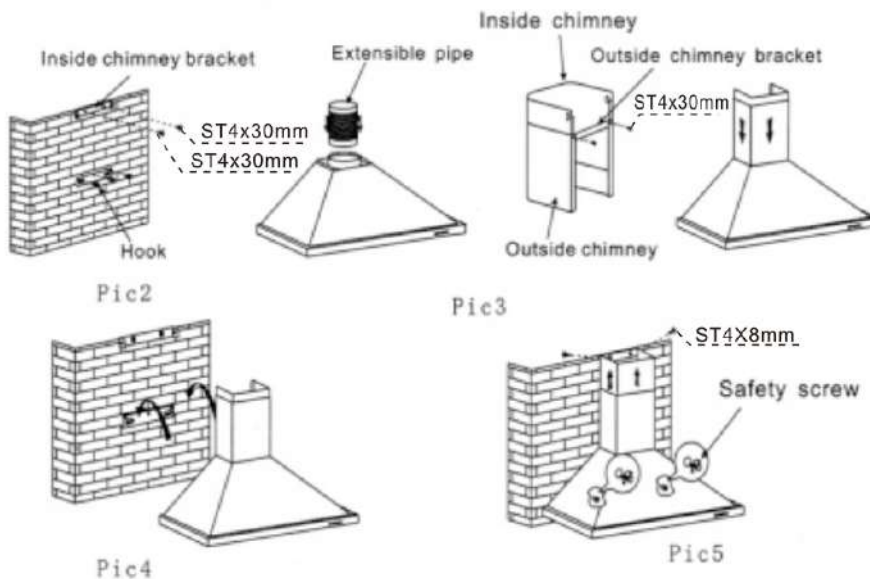

- Taladre en la pared los agujeros de montaje para las abrazaderas respectivas (1+2+3). Introduzca los tacos (4) y apriete las abrazaderas con los tornillos (5/6).
- Instale la guía de suspensión (1) para el cuerpo de la campana, así como la guía de montaje con la abrazadera (2) en el borde superior, paralela a la guía (1). ¡Determine previamente la longitud de extensión de la cubierta del conducto!
- Antes de colgar, inserte la pieza de conexión con las válvulas antirretorno sobre el conducto de extracción desde arriba. Compruebe que los ganchos de montaje de la pieza de conexión encajen en su lugar.

Para el modo de extracción:

- Debe conectarse el tubo flexible de extracción suministrado con un diámetro interior de Ø 150 mm (Fig. B) y conectarse al exterior por medio de la salida de extracción.
- Enganche la campana extractora en la guía de suspensión (1) . Compruebe que esté segura y nivelada horizontalmente.

- Extraiga el plástico protector del conducto telescópico.
- Fije el conducto exterior (inferior) con la guía de montaje, sin la abrazadera (3). La guía está fijada a los agujeros proporcionados desde el interior del conducto. Atornille dos tornillos (7) desde la parte posterior .
- Coloque el conducto exterior con la guía fija (3) en la campana extractora. Fije la guía (3) en la pared, paralela a las otras guías (1+2).
- Deslice el conducto interior (superior) a lo largo del accesorio deslizante, dentro del conducto exterior (inferior). Compruebe que el conducto interior esté alineado con los agujeros de ventilación de la parte superior. Determine la longitud de extensión de la cubierta del conducto tirando hacia arriba del conducto interior o deslizando hacia atrás dentro del conducto exterior.
- Para el modo de extracción, posicione correctamente el tubo flexible de extracción.
- Tire hacia arriba de la cubierta del conducto interior y fije la unidad del conducto sobre la parte lateral de la guía (2) montada anteriormente, atornillando las tornillos (6+7).

Instalación del filtro de carbón activado para el modo de recirculación

- Extraiga el filtro de aluminio para grasas.
- Coloque el filtro de carbón sobre la entrada de aire del conducto de extracción. Compruebe que las clavijas de montaje del conducto de extracción encajen en las ranuras de montaje del filtro de carbón. Gire el filtro respectivo en sentido horario hasta que encaje en su lugar.
- Instale de nuevo el filtro de aluminio para grasas.

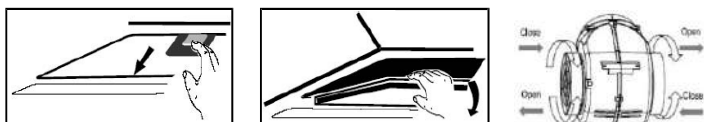

¡NOTA:

El filtro de carbón activado absorbe olores y debe sustituirse cada seis meses, como mínimo, con independencia de su uso.

Conexión eléctrica

ADVERTENCIA:

- La conexión al suministro de red debe cumplir con las normas y regulaciones locales.
 - ¡La conexión incorrecta puede causar **electrocución!**
 - No modifique el enchufe del aparato. Si el enchufe no encaja correctamente en la toma, encargue a un técnico autorizado que instale una toma correcta.
 - Debe garantizarse la accesibilidad al enchufe de alimentación, para poder desconectar el aparato de la alimentación eléctrica en caso de emergencia.
- Asegúrese de que su red eléctrica coincida con las especificaciones del aparato. Las especificaciones se indican en la placa de características.
 - Conecte el cable de alimentación eléctrica a una toma de pared correctamente instalada y puesta a tierra.

Puesta en servicio / funcionamiento

Campana extractora

El diámetro de la parte inferior de las cazuelas y cacerolas debe ajustarse al tamaño de la zona de cocción. Use cazuelas y cacerolas con la parte inferior plana, si es irregular aumenta el consumo de energía.

Compruebe que exista un suministro de aire suficiente para el funcionamiento de la campana extractora. Ajuste la potencia del ventilador a la evolución de generación de vapor durante el proceso de cocción. Para lograr el rendimiento óptimo de la campana extractora, instálela de acuerdo con las instrucciones de instalación.

Mantenga la distancia entre el borde superior de la cocina y el borde inferior de la campana.

Limpie regularmente el filtro.

Revise regularmente el filtro de carbón activo y cámbielo, si es necesario.

Apague la campana extractora después de usarla.

Si su campana extractora cuenta con desconexión con temporizador, active esta función.

Apague la luz después de cocinar.

Recomendamos usar limpiadores biológicos.

La campana extractora se utiliza por medio de teclas. Los ajustes de la luz y del ventilador deben encenderse y apagarse con los interruptores correspondientes.

 Ventilador

0 Encendido/apagado  Potencia baja  Potencia media  Potencia alta

 Luz encendida/apagada:

 Potencia baja:

El motor empieza a funcionar a baja velocidad. Este ajuste es apropiado para cocinar con fuego bajo o para platos que no producen vapor o muy poco, para circular el aire por la cocina.

 Potencia media:

El motor funciona a velocidad moderada. Este ajuste es apropiado para una cocción normal.

 Potencia alta:

El motor funciona a alta velocidad. El ajuste es apropiado si es necesario extraer o filtrar grandes cantidades de humo y vapor (por ejemplo, al freír).

NOTA:

Si hay mucho vapor, el ventilador debe ponerse en marcha unos minutos después de cocinar. Sólo utilice el ventilador en caso necesario, sino gastará mucha energía.

Limpieza y mantenimiento

El aparato y el funcionamiento del mismo se mantendrán en perfecto estado si se realiza una limpieza regular de la campana extractora, así como del filtro. La campana extractora y los accesorios deben limpiarse también regularmente por motivos de higiene.

ADVERTENCIA:

- Antes de realizar trabajos de limpieza o mantenimiento, el aparato debe apagarse siempre y desconectarse la clavija de alimentación eléctrica o desconectar el fusible.
- Antes de limpiar el aparato, deje que se enfríe.
- No use limpiadores de vapor para limpiar el aparato, puede entrar humedad en los componentes eléctricos. **¡Existe riesgo de electrocución!** El vapor caliente puede dañar las piezas de plástico. El aparato debe estar seco antes de ponerse de nuevo en funcionamiento.

PRECAUCIÓN:

- No use un cepillo de alambre ni otros elementos abrasivos, afilados.
- No use ningún ácido ni limpiadores abrasivos.
- Para limpiar la superficie de la cubierta, use un detergente suave y un paño suave para evitar rayarla.
- El aparato puede volver a usarse después de que todo se haya secado correctamente.
- Si utiliza su campana extractora en el modo de recirculación, debe reemplazar regularmente el filtro de carbón activado (véase “Sustitución del filtro de carbón activado”).

Limpeza del filtro de aluminio para grasas

ADVERTENCIA: ¡Riesgo de incendio!

Los residuos de grasa en el filtro de aluminio para grasas pueden inflamarse si se exponen a altas temperaturas. Por lo tanto, es importante que el filtro para grasas se limpie/ reemplace regularmente.

Limpeza del filtro de aluminio para grasa

La grasa y los vapores se depositan en el filtro y pueden acumularse si no se limpian regularmente. Le recomendamos que limpie mensualmente el filtro de grasa:

- Extraiga el filtro de aluminio para grasas deslizando hacia atrás el cierre situado en el hueco, empuje suavemente el filtro y estire hacia delante.
- Lave el filtro para grasas en una solución de agua caliente y detergente neutro. Sumerja el filtro en la solución.
- Después limpie con un cepillo suave, aclare a fondo con agua caliente y deje que se seque.
- Alternativamente, el filtro para grasas puede lavarse también en el lavavajillas (hasta 60°C). En el lavavajillas puede producirse una ligera decoloración. Esto no afecta al funcionamiento del filtro para grasas.

Sustitución del filtro de carbón activado

El filtro de carbón activado absorbe los olores y debe reemplazarse cada seis meses, como mínimo, dependiendo del uso. Solicite el filtro de carbón a su distribuidor o su tienda de accesorios. Para efectuar pedidos, use el número de referencia que se indica en los "Datos técnicos".

- Véase "Instalación del filtro de carbón activado para el modo de recirculación".
- Extraiga el filtro de carbón antiguo girándolo en sentido antihorario.

Sustitución de la bombilla

ADVERTENCIA:

Antes de cambiarla, deje que la bombilla se enfríe. **¡Existe riesgo de quemaduras!**

- Use una bombilla correcta: **1x1.5 W**
- Extraiga el filtro de aluminio para grasas
- Extraiga la bombilla fundida y ponga la nueva.
- Instale de nuevo el filtro de aluminio para grasas.

Reparaciones

Una reparación incorrecta o mal realizada puede poner en peligro al usuario.

Las reparaciones en los electrodomésticos deben ser realizadas, exclusivamente, por un especialista autorizado. Un cable de alimentación eléctrica dañado solo debe ser cambiado por un electricista cualificado.

Solución de problemas

Antes de ponerse en contacto con un especialista autorizado

Los problemas siguientes pueden ser solucionados por Ud. comprobando la causa posible.

Problema	Causa posible	Solución
El aparato no funciona o no lo hace correctamente	<ul style="list-style-type: none">- ¿Está conectado el aparato a la red eléctrica?- ¿Ha ajustado el nivel de potencia?	<ul style="list-style-type: none">- Enchufe la clavija correctamente en la toma de corriente Revise el fusible.- Compruebe el ajuste.
El aparato no funciona eficientemente	<ul style="list-style-type: none">- ¿Ha ajustado correctamente el nivel de potencia?- ¿Está sucio el filtro de grasa?- ¿Es necesario el filtro de carbón para la recirculación (correctamente) instalada?- ¿Está despejada la salida de aire para el modo extractor?	<ul style="list-style-type: none">- Compruebe el ajuste. La cocina no está correctamente ventilada.- Limpie el filtro de grasa (véase “Limpieza del filtro de aluminio para grasas”).- Compruebe el filtro de carbón (véase “Sustitución del filtro de carbón activado”).- Compruebe la salida de aire.
La luz no funciona	La bombilla es defectuosa, se instaló incorrectamente, no está bien colocada en su soporte.	Revise la bombilla (véase “Sustitución de la bombilla”).
Goteo de aceite en el aparato	El filtro de grasa está sucio.	Limpie el filtro de grasa.

¡ NOTA: Si un problema persiste después de seguir los pasos anteriores, contacte con su distribuidor o con un técnico autorizado.

Datos técnicos

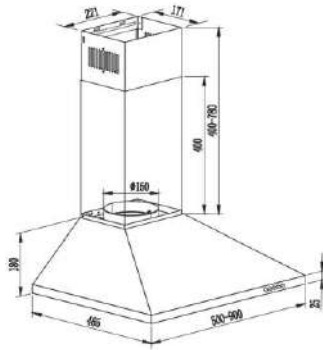
Modelo	CCSD635022PD
Tubo de salida	60 cm ancho
Fuente de alimentación	220-240 V~, 50 Hz
Bombillas	1 x 1.5 W
Potencia nominal	66.5 W
Clase de protección	I
Peso neto	aprox. 7,3kg
Resumen de dimensiones, cifras en mm	
Filtro de carbón activado para el modo de recirculación (no suministrado)	

Se reserva el derecho a realizar modificaciones técnicas y en el diseño para incorporar el desarrollo continuo del producto.



Eliminación

Significado del símbolo “Cubo de basura”

Proteja nuestro medio ambiente; no deseche los equipos eléctricos en la basura doméstica.

Devuelva el equipo eléctrico que ya no utilice a los puntos de recogida previstos para su eliminación.

Esto ayuda a evitar los efectos potenciales de la eliminación incorrecta sobre el medio ambiente y la salud humana.

Esto contribuirá al reciclaje y otras formas de reutilización del equipo eléctrico y electrónico.

Contacte con las autoridades locales competentes para informarse sobre cómo eliminar su equipo.

ADVERTENCIA: Si pone el aparato fuera de servicio o si va a deshacerse de él, extraiga o inhabilite los cierres a presión y pernos existentes.

KURBIN LANE S.L.
Pº FERROCARRIL, 335
08860 CASTELLDEFELS
(ESPAÑA)
TELF: 902 107 122
NIF: B-65050288

Corberó

EXAUSTOR

CCSD635022PD



Manual de Instruções

Introdução

Obrigado por escolher o nosso produto. Esperamos que goste de usar o aparelho.

Símbolos utilizados neste manual de instruções

As informações importantes para a sua segurança estão devidamente assinaladas. É essencial que cumpra estas instruções para evitar acidentes e evitar danos no aparelho:

**ADVERTÊNCIA:**

Avisa sobre riscos de saúde e indica possíveis riscos de ferimentos.

**CUIDADO:**

Refere-se a possíveis perigos no aparelho ou outros objetos.

NOTA: Destaca dicas e informações.

Informações gerais

Leia atentamente o manual de instruções antes de utilizar o aparelho e guarde as instruções e o recibo. Se entregar o aparelho a outra pessoa, também deve entregar o manual de instruções.

- Este aparelho foi concebido exclusivamente para uso privado e para a finalidade pretendida. Não se destina a uso comercial.
- Só deve ser utilizado conforme descrito no manual do utilizador. Não o utilize para qualquer outro fim. Qualquer outro uso será considerado contrário ao uso pretendido e poderá causar danos materiais ou danos pessoais.
- O aparelho só pode ser utilizado quando estiver **corretamente instalado**.
- Não usar ao ar livre. Manter afastado de fontes de calor, luz solar direta e humidade. Não tocar com as mãos molhadas.
- Não utilize o aparelho sem vigilância.
- Quando não estiver em uso, por exemplo, para limpeza, manutenção do utilizador ou quando houver uma falha, desligue o aparelho e, se possível, desligue a ficha (puxe pela própria ficha e não pelo cabo) ou desligue o fusível.
- O aparelho e, se possível, o cabo elétrico devem ser inspecionados regularmente para detetar danos. Se for encontrado algum dano, o aparelho não deve ser utilizado.
- Por razões de segurança, é proibido modificar ou adulterar o aparelho.
- Para garantir a segurança das crianças, todos os elementos da embalagem devem ser mantidos fora do seu alcance (sacos plásticos, caixas, peças de poliestireno, etc.).

ADVERTÊNCIA:

Não permita que crianças pequenas brinquem com o saco plástico. **Existe o perigo de asfixia!**

Desembalar o aparelho

1. Retire o aparelho da sua embalagem.
2. Remova todo o material de embalagem, como sacos plásticos, material de enchimento, braçadeiras e embalagens de papelão.
3. Para evitar perigos, inspecione o aparelho para verificar se há danos no transporte.
4. Se houver algum dano, não opere o aparelho. Contacte o seu distribuidor.

i NOTA:

Podem ter-se acumulado no aparelho resíduos de produção ou pó. Recomendamos a limpeza do aparelho de acordo com o capítulo "Limpeza e manutenção".

Visão geral do aparelho

NOTA: Os dispositivos originais podem ser diferentes dos aqui ilustrados.



1	Conduta telescópica, 2 peças
2	Painel de Controlo
3	Filtro de alumínio para gordura
4	Luz

Peças fornecidas

- 1 conduta exterior (inferior) sem ranhuras de ventilação
- 1 peça de ligação com válvulas antirretorno
- 1 condutor interno (superior) com ranhuras de ventilação
- 1 tubo flexível de extração
- Material de montagem incl. molde para perfurar

Instalação

Deve ser deixada uma distância de segurança entre a placa e a parte inferior do exaustor:

A distância deve ser entre 60 - 75 cm. No caso de aparelhos a gás, a distância deve ser no mínimo de 65. Se as instruções de instalação do fogão a gás especificarem uma distância maior, esta distância deve ser tida em conta.

Selecionar a saída de fumos

Pode usar o exaustor em dois modos:

Modo extrator

ADVERTÊNCIA:

- O ar extraído não pode ser evacuado através de um tubo de escape utilizado para o gás residual de aparelhos alimentados a gás ou outros aparelhos alimentados a outros combustíveis.
- Quando o ar de exaustão é ventilado, os regulamentos das autoridades locais relevantes devem ser cumpridos.

O exaustor tem uma saída de ar na parte superior para extrair odores de cozinha para o exterior.

- Normalmente, o ar extraído é evacuado verticalmente. Se houver um recesso adequado acima da sua cozinha, o ar de exaustão é evacuado através dos módulos de parede e através da base deste recesso para o exterior.
- Se a sua cozinha tiver uma conduta por baixo dos módulos de parede, a conduta de exaustão pode ser instalada de modo a que o ar de exaustão possa ser descarregado horizontalmente através da parede.

Modo de recirculação

Se não tiver uma abertura de exaustão direta para o exterior, o exaustor também pode ser operado em modo de recirculação (ou seja, sem uma abertura de exaustão para o exterior, o ar filtrado é devolvido à sala). Neste caso, deve ser utilizado um filtro de carvão ativado como descrito em "Instalação do filtro de carvão ativado para modo de circulação".

O filtro de carvão ativado não é fornecido. Pode encomendá-lo no seu revendedor ou loja de acessórios.

Montagem

ADVERTÊNCIA:

- Ao montar ou inserir o filtro extrator e o filtro de carvão vegetal, o aparelho não deve estar ligado à fonte de alimentação.
- Se os acessórios de montagem não forem utilizados, existe o **risco de eletrocussão**.

CUIDADO:

- Antes da instalação, verifique se a parede ou módulo de parede tem capacidade de carga suficiente para suportar o exaustor.
- Ao fazer furos na parede, deve sempre certificar-se de que não há fios elétricos ou outros objetos que podem ser danificados.

Verifique se as aberturas de ventilação estão desobstruídas.

NOTA: Recomendações para a instalação

- Durante a instalação, peça a outra pessoa para o ajudar.
- Use luvas de proteção para evitar ferimentos causados por arestas afiadas.

1	2	3	
4	5	6	7
	 x3 (4 x 30mm)	 x6 (4 x 30mm)	 x6 (4 x 8mm)

- Determine a posição do exaustor centrado sobre a placa de cozedura, respeitando as distâncias de segurança especificadas.
- Marque os furos necessários para a montagem na parede usando o modelo de perfuração incluído e verifique-os com um nível de bolha.

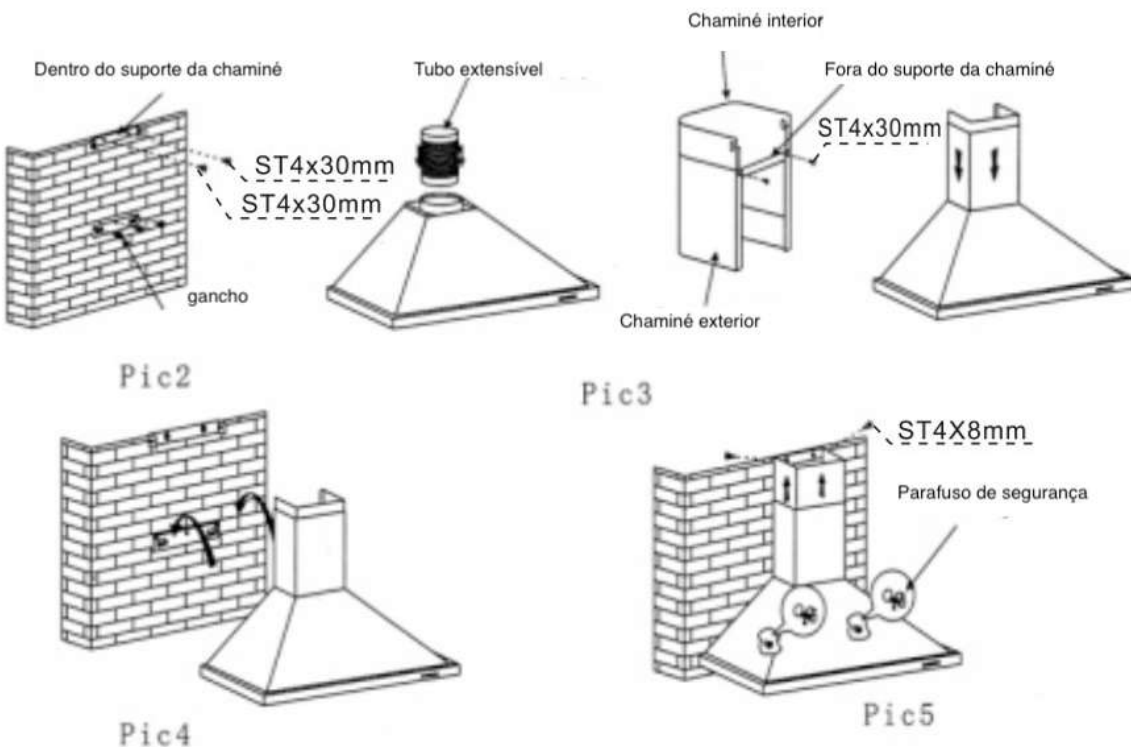

- Faça furos de montagem na parede para as respectivas braçadeiras (1+2+3). Insira as buchas (4) e aperte as braçadeiras com os parafusos (5/6).
- Instale a calha de suspensão (1) para o corpo do exaustor, bem como a calha de montagem com a braçadeira (2) no bordo superior, paralela à calha (1). Determine previamente o comprimento da extensão da cobertura da conduta!
- Antes de pendurar, inserir a peça de ligação com as válvulas antirretorno sobre a conduta de exaustão desde cima. Verifique se os ganchos de montagem do conector encaixam no lugar.

Para o modo de extração:

- Deve ligar o tubo flexível de extração fornecido com um diâmetro interior a \varnothing 150 mm (Fig. B) e ligado ao exterior através da saída de extração.
- Fixe o exaustor à calha de suspensão (1) . Verifique se está seguro e nivelado horizontalmente.

- Retire o plástico de proteção da conduta telescópica.
- Fixe a conduta exterior (inferior) com a calha de montagem, sem a braçadeira (3). A calha está presa aos orifícios fornecidos a partir do interior da conduta. Aparafuse dois parafusos (7) a partir da parte de trás.
- Coloque a conduta exterior com a calha fixa (3) sobre o exaustor. Fixe a calha (3) na parede, paralela às outras calhas (1+2).
- Deslize a conduta interior (superior) ao longo do encaixe deslizante, para a conduta exterior (inferior). Verifique se a conduta interior está alinhada com os orifícios de ventilação da parte superior. Determine o comprimento da extensão da cobertura da conduta, puxando a conduta interior para cima ou deslizando de volta para a conduta exterior.
- Para o modo de extração, posicione o tubo flexível de extração corretamente.
- Puxe para cima a tampa da conduta interior e fixe a unidade da conduta no lado da calha anteriormente montada (2) aparafusando os parafusos (6+7).

Instalação do filtro de carbono ativado para o modo de recirculação

- Retire o filtro de alumínio para gorduras.
- Coloque o filtro de carvão vegetal sobre a entrada de ar da conduta de extração. Verifique se os pinos de montagem da conduta de extração encaixam nas ranhuras de montagem do filtro de carvão vegetal. Rode o respetivo filtro no sentido dos ponteiros do relógio até que ele encaixe.



- Instale novamente o filtro de alumínio para gorduras.

NOTA:

O filtro de carvão ativado absorve odores e deve ser substituído pelo menos a cada seis meses, independentemente do uso.

Ligação elétrica

ADVERTÊNCIA:

- A ligação à rede elétrica deve estar em conformidade com as regras e regulamentos locais.
- Uma ligação incorreta pode causar **eletrocussão!**
- Não modifique a ficha do aparelho. Se a ficha não encaixar corretamente na tomada, tenha a tomada correta instalada por um técnico de assistência autorizado.
- A acessibilidade à tomada deve ser assegurada para que o dispositivo possa ser desligado da alimentação em caso de emergência.
- Assegure-se de que a sua fonte de alimentação está de acordo com as especificações do aparelho. As especificações estão indicadas na placa de características.
- Ligue o cabo de alimentação a uma tomada de parede devidamente instalada e com ligação à terra.

Operação/ funcionamento

Exaustor

O diâmetro do fundo dos tachos e panelas deve ser ajustado ao tamanho da zona de cozedura. Use tachos e panelas com fundos planos, pois fundos irregulares aumentam o consumo de energia.

Verifique se existe uma fonte de ar suficiente para que o exaustor funcione.

Ajuste a potência do ventilador à evolução da geração de vapor durante o processo de cozedura. Para um ótimo desempenho do exaustor, instale-o de acordo com as instruções de instalação.

Mantenha a distância entre a borda superior da cozinha e a borda inferior do exaustor.

Limpe o filtro regularmente.

Verifique regularmente o filtro de carvão ativado e substitua-o, se necessário.

Desligue o exaustor após o uso.

Se o seu exaustor tiver um temporizador desligado, ative esta função.

Apague a luz depois de cozinhar.

Recomendamos o uso de produtos de limpeza biológicos.

O exaustor é operado por meio de botões. A luz e o ventilador devem ser ligados e desligados com os respectivos interruptores.

 Ventilador

0 Ligado/Desligado  Baixa Potência  Média Potência  Alta Potência

 Luz ligada/desligada:

 Baixa potência:

O motor começa a funcionar a baixa velocidade. Esta configuração é adequada para cozinhar com pouco calor ou para pratos que produzem pouco ou nenhum vapor para circular o ar em torno do fogão.

 Potência média:

O motor funciona a uma velocidade moderada. Esta configuração é adequada para uma cozedura normal.

 Alta potência:

O motor funciona a alta velocidade. O ajuste é apropriado se for necessário extrair ou filtrar grandes quantidades de fumo e vapor (por exemplo, ao fritar).

NOTA:

Se houver muito vapor, o ventilador deve ser colocado a funcionar alguns minutos após terminar de cozinhar. Use o ventilador apenas se necessário, caso contrário vai consumir muita energia.

Limpeza e manutenção

O aparelho e o seu funcionamento serão mantidos em perfeito estado se o exaustor e o filtro forem limpos regularmente. O exaustor e os acessórios também devem ser limpos regularmente por razões higiénicas.

ADVERTÊNCIA:

- Antes dos trabalhos de limpeza ou manutenção, o aparelho deve ser sempre desligado e a ficha da alimentação deve ser desligada ou o fusível deve ser desligado.
- Deixe o aparelho arrefecer antes de o limpar.
- Não utilize produtos de limpeza a vapor para limpar o aparelho, pois a humidade pode entrar nos componentes eléctricos. **Risco de eletrocussão!** O vapor quente pode danificar as peças de plástico. O aparelho deve estar seco antes de ser usado novamente.

CUIDADO:

- Não utilize uma escova de arame ou outros itens afiados e abrasivos.
- Não utilize produtos de limpeza ácidos ou abrasivos.
- Para limpar a superfície da tampa, utilize um detergente suave e um pano macio para evitar riscá-la.
- O aparelho pode ser usado novamente depois de tudo ter secado devidamente.
- Se utilizar o exaustor em modo de recirculação, deve substituir regularmente o filtro de carvão ativado (consulte "Substituição do filtro de carvão ativado").

Limpeza do filtro de alumínio para gorduras

ADVERTÊNCIA: Risco de incêndio!

Os resíduos de gordura no filtro de alumínio podem inflamar-se se expostos a altas temperaturas. Portanto, é importante que o filtro para gorduras seja limpo/ substituído regularmente. **Limpeza do filtro de alumínio para gorduras**

A gordura e os fumos são depositados no filtro e podem acumular-se se não forem limpos regularmente. Recomendamos que limpe o filtro de gordura mensalmente:

- Remova o filtro de alumínio para gorduras deslizando o trinco para trás no encaixe, empurre suavemente o filtro e puxe-o para a frente.
- Lave o filtro de gorduras numa solução de água quente e detergente neutro. Mergulhe o filtro na solução.
- Depois limpe com uma escova macia, enxague bem com água morna e deixe secar.
- Alternativamente, o filtro de gorduras também pode ser lavado na máquina de lavar louça (até 60 °C). Pode ocorrer uma ligeira descoloração na máquina de lavar louça. Isto não afeta a função do filtro para gorduras.

Substituição do filtro de carvão ativado

O filtro de carvão ativado absorve odores e deve ser substituído pelo menos a cada seis meses, dependendo do uso. Encomende o filtro de carvão vegetal no seu revendedor ou loja de acessórios. Para encomendar, utilize o número de referência indicado nos "Dados técnicos".

- Consulte a "Instalação do filtro de carvão ativado para o modo de recirculação".
- Retire o filtro de carvão velho girando-o no sentido contrário ao dos ponteiros do relógio.

Substituição da lâmpada

ADVERTÊNCIA:

Deixe a lâmpada arrefecer antes de a substituir. **Existe o risco de queimaduras!**

- Use a lâmpada correta: **1x 1,5 W**
- Retire o filtro de alumínio para gorduras
- Retire a lâmpada fundida e insira a nova.
- Instale novamente o filtro de alumínio para gorduras.

Reparações

Reparações incorretas ou mal executadas podem colocar o utilizador em perigo.

As reparações dos eletrodomésticos só devem ser efetuadas por um especialista autorizado. Um cabo de alimentação danificado só deve ser substituído por um electricista qualificado.

Resolução de problemas

Antes de contactar um especialista autorizado

Os seguintes problemas podem ser resolvidos por si através da verificação da possível causa.

Problema	Causa Possível	Solução
O aparelho não funciona ou não funciona corretamente	<ul style="list-style-type: none">- O aparelho está ligado à rede elétrica?- Já ajustou o nível de potência?	<ul style="list-style-type: none">- Ligue a ficha corretamente à tomada. Verifique o fusível.- Verifique o ajuste.
O aparelho não funciona bem	<ul style="list-style-type: none">- O nível de potência foi ajustado corretamente?- O filtro para gorduras está sujo?- O filtro de carbono é necessário para a (correta) recirculação instalada?- A saída de ar está livre para o modo extrator?	<ul style="list-style-type: none">- Verifique o ajuste. A cozinha não está devidamente ventilada.- Limpe o filtro de gorduras (consulte "Limpar o filtro de alumínio para gorduras").- Verifique o filtro de carvão (consulte "Substituição do filtro de carvão ativado").- Verifique a saída de ar.
A luz não funciona	A lâmpada está defeituosa, mal instalada, não está bem posicionada no seu suporte.	Verifique a lâmpada (consulte "Substituição da lâmpada").
Pingos de óleo no aparelho	O filtro de gorduras está sujo.	Limpe o filtro de gorduras.

NOTA: Se um problema persistir depois de seguir os passos acima, contacte o seu distribuidor ou um técnico autorizado.

Dados técnicos

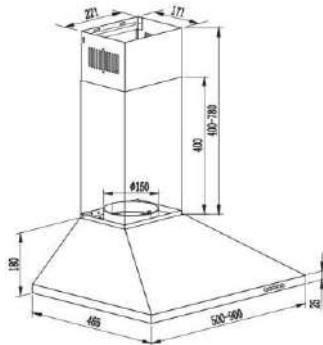
Modelo	CCSD635022PD
Tubo de saída	60 cm largura
Fonte de alimentação	220-240 V~, 50 Hz
Lâmpadas	1 x 1,5 W
Potência nominal	66.5W
Classe de proteção	I
Peso líquido	aproximadamente 7,3kg
Resumo das dimensões, números em mm	
Filtro de carvão ativado para modo de recirculação (não fornecido)	

Reservamo-nos o direito de fazer alterações técnicas e de design para incorporar o desenvolvimento contínuo do produto.



Eliminação

Significado do símbolo "Caixote do lixo"

Proteja o nosso meio ambiente; não deite fora equipamentos elétricos no lixo doméstico. Devolva o equipamento elétrico que já não esteja a ser utilizado aos pontos de recolha designados para eliminação.

Isto ajuda a evitar os potenciais efeitos ambientais e sanitários da eliminação inadequada.

Isto irá contribuir para a reciclagem e outras formas de reutilização de equipamentos elétricos e eletrónicos. Contacte as autoridades locais competentes para obter informações sobre como eliminar o seu equipamento.

ADVERTÊNCIA: Se o aparelho tiver de ser retirado de serviço ou eliminado, remova ou desative os fechos e parafusos existentes.

KURBIN LANE S.L.
Pº FERROCARRIL, 335
08860 CASTELLDEFELS
(ESPANHA)
TELF: 902 107 122
NIF: B-65050288

CERTIFICADO DE GARANTÍA

Imprescindible la presentación de la factura de compra acompañada del presente certificado de garantía.

Riesgos cubiertos.

Este aparato está garantizado contra cualquier defecto de funcionamiento, siempre que se destine a uso doméstico, procediéndose a su reparación dentro del plazo de garantía y sólo por la red de SAT autorizados.

Nuestros electrodomésticos Corberó cuentan con la garantía legal del fabricante que cubre cualquier avería o defecto durante 36 meses, desde su fecha factura de 1 de enero del 2022. En caso de que fuera necesario, nosotros nos ocupamos de cualquier posible incidencia siempre que se deba a un componente defectuoso o fallo de fabricación.

Excepciones de garantía.

- Que la fecha del certificado no coincida con la fecha de venta de la factura original.
- Averías producidas por golpe, por caída o cualquier otra causa de fuerza mayor.
- Si el aparato ha sido manipulado por personal no autorizado.
- Las averías producidas o derivadas como consecuencia de un uso inadecuado, por defectos de instalación, por introducir modificaciones en el aparato que alteren su funcionamiento.
- Puestas en marcha, mantenimiento, limpiezas, componentes sujetos a desgaste, lámparas, piezas estéticas, oxidaciones, plásticos, gomas, carcasas y cristales.
- Los hornos microondas (a excepción de los integrables) y los hornos sobremesa en el caso de cualquier incidencia de funcionamiento, deben de llevarse al servicio técnico más próximo por parte del cliente. No se recojen ni reparan en el domicilio.
- Garantía termos eléctricos. Garantía de 3 años incluyendo los costes de desplazamiento y mano de obra que correspondan de la reparación del producto, teniendo que tener un mantenimiento una vez cada 12 meses. Especialmente si Ud. ha instalado un aparato a gas, tenga presente como titular de la instalación, la obligatoriedad de realizar una revisión completa de los equipos, (según Real Decreto 238 / 2013, del 5 Abril. RITE. IT3, M. Lo termos eléctricos y calderas que incluyen depósitos acumuladores de agua caliente, para que se aplique la prestación de la Garantía, es obligatorio que el ánodo de magnesio esté operativo y que realice la función de protección adecuadamente. Para ello es recomendable que el ánodo se revise bianualmente por el Servicio Oficial y sea renovado cuando fuera necesario. Periodicidad que deberá ser anual en aquellas zonas con aguas críticas (contenido de CaCO₃ superiores a 200mg/L, es decir a partir de 20ºfH de dureza). Depósitos sin el correcto estado del ánodo de protección, no tienen la cobertura de la garantía. Independientemente del tipo de depósito o producto, todas las válvulas de sobrepresión de calefacción o a.c.s., deberán ser canalizadas para evitar daños en la vivienda por descargas de agua. La garantía del producto no asume los daños causados por la no canalización del agua derramada por esta válvula.

“ESTAS EXCEPCIONES ANULAN LA GARANTÍA, SIENDO LA REPARACIÓN CON CARGO AL CLIENTE”

Periodo amparado en aparatos según ley de garantías en la venta de bienes de consumo Ley vigente es “RD 7/2021”

Servicio Técnico Oficial: 911 08 08 08

CERTIFICATE OF GUARANTEE

The presentation of the purchase invoice accompanied by this guarantee certificate is essential.

Covered Risks.

This appliance is guaranteed against any malfunction, provided that it is intended for domestic use, proceeding to its repair within the warranty period and only by the authorized SAT network.

Our Corberó appliances have the manufacturer's legal warranty that covers any breakdown or defect for 36 months, from the invoice date of January 1, 2022. If necessary, we take care of any possible incident whenever it is due to a defective component or manufacturing fault. Warranty Exceptions

Warranty Exceptions

- That the date of the certificate does not coincide with the date of sale of the original invoice.
- Faults produced by blow, by fall or any other cause of force majeure.
- If the device has been manipulated by unauthorized personnel.
- Faults produced or derived as a consequence of improper use, installation defects, or modifications to the device that alter its operation.
- Start-up, maintenance, cleaning, components subject to wear, lamps, aesthetic parts, oxidation, plastics, rubbers, housings and crystals.
- Microwave ovens (with the exception of built-in ones) and tabletop ovens in the event of any incident of operation, they must be taken to the nearest technical service by the customer. They are not collected or repaired at home.
- Electric thermos guarantee. 3-year warranty including travel and labor costs that correspond to the repair of the product, having to have maintenance once every 12 months. Especially if you have installed a gas appliance, keep in mind as the owner of the installation, the obligation to carry out a complete review of the equipment, (according to Royal Decree 238 / 2013, of April 5. RITE. IT3, M. Lo thermos electrical and boilers that include hot water storage tanks, for the benefit of the Guarantee to apply, it is mandatory that the magnesium anode is operational and that it performs the protection function adequately. For this, it is recommended that the anode be checked biannually by the Official Service and is renewed when necessary. Periodicity that must be annual in those areas with critical waters (CaCO₃ content greater than 200mg/L, that is, from 20°fH of hardness) Deposits without the correct state of the protection anode are not covered by the warranty. Regardless of the type of tank or product, all heating or DHW overpressure valves must be channeled to avoid damage and in the house due to water discharges. The product warranty does not cover damages caused by not channeling the water spilled by this valve.

“THESE EXCEPTIONS VOID THE WARRANTY, THE REPAIR BEING CHARGED TO THE CUSTOMER”

Period covered in devices according to the law of guarantees in the sale of consumer goods Current law is “RD 7/2021”

Official Technical Service: 911 08 08 08