

# ***Corberó***

## **AIRE ACONDICIONADO TIPO SPLIT**

### **MANUAL DE INSTRUCCIONES**



CSP09GREGAL  
CSP12GREGAL  
CSP18GREGAL  
CSP24GREGAL

Por favor lea este manual detenidamente antes de poner en marcha la unidad. El correcto uso del aparato le brindará mayor seguridad y un funcionamiento óptimo más prolongado. Guarde este manual en lugar seguro para futuras referencias.

Gracias

# CONTENIDOS

PRECAUCIONES DE SEGURIDAD .....	1
NOMBRE DE PIEZAS .....	4
MANDO A DISTANCIA .....	6
INSTRUCCIONES DE FUNCIONAMIENTO .....	13
INSTRUCCIONES PARA MANTENIMIENTO (R32) .....	14
PRECAUCIONES DE INSTALACIÓN .....	19
INSTALACIÓN DE LA UNIDAD INTERIOR.....	22
INSTALACIÓN DE LA UNIDAD EXTERIOR .....	27
OPERACIÓN DE PRUEBA .....	31
MANTENIMIENTO .....	33
SOLUCIÓN DE PROBLEMAS .....	34

\* El diseño y las especificaciones están sujetos a cambios sin previo aviso para la mejora del producto.  
Consulte a la agencia de ventas o al fabricante para más detalles.

\* La forma y la posición de los botones e indicadores pueden variar según el modelo, pero su función es la misma.

# PRECAUCIONES DE SEGURIDAD

## NORMAS DE SEGURIDAD Y RECOMENDACIONES PARA EL INSTALADOR

1. **L**ea esta guía antes de instalar y usar el dispositivo.
2. **D**urante la instalación de las unidades interiores y exteriores, el acceso al área de trabajo debe estar prohibido para los niños. Accidentes imprevisibles podrían ocurrir.
3. **A**segúrese de que la base de la unidad exterior esté firmemente fijada.
4. **C**ompruebe que el aire no puede entrar en el sistema de refrigerante y verifique si hay fugas de refrigerante al mover el aire acondicionado.
5. **R**éalice un ciclo de prueba después de instalar el aire acondicionado y registre los datos de funcionamiento.
6. **P**roteja la unidad interior con un fusible de capacidad adecuada para la corriente de entrada máxima o con otro dispositivo de protección contra sobrecarga.
7. **A**segúrese de que la tensión de alimentación corresponda a la indicada en la placa de identificación. Mantenga limpio el interruptor o el enchufe de alimentación. Inserte la clavija de alimentación correcta y firmemente en el tomacorriente, evitando así el riesgo de descarga eléctrica o incendio debido a un contacto insuficiente.
8. **C**ompruebe que el tomacorriente es adecuado para la clavija; de lo contrario, cambie el tomacorriente.
9. **E**l aparato deberá estar equipado con medios de desconexión de la alimentación, teniendo un aislamiento de contacto en todos los polos que proporcionen una desconexión completa en condiciones de sobretensión de categoría III, y estos medios deben incorporarse en el cableado fijo de acuerdo con las reglas de cableado.
10. **E**l aire acondicionado debe ser instalado por personas profesionales o cualificadas.
11. **N**o instale el aparato a menos de 50 cm de sustancias inflamables (alcohol, etc.) o de recipientes presurizados (por ejemplo, aerosoles).
12. **S**i el aparato se usa en áreas sin posibilidad de ventilación, se deben tomar precauciones para evitar que cualquier fuga de gas refrigerante permanezca en el medio ambiente y cause peligro de incendio.
13. **L**os materiales de embalaje son reciclables y deben eliminarse en los contenedores de residuos separados.  
Lleve el aire acondicionado al final de su vida útil a un centro especial de recogida de desechos para su disposición.
14. **S**olo use el aire acondicionado como se indica en este folleto. Estas instrucciones no están destinadas a cubrir todas las condiciones y situaciones posibles. Al igual que con cualquier electrodoméstico, siempre se recomienda el sentido común y la precaución para su instalación, operación y mantenimiento.
15. **E**l aparato debe instalarse de acuerdo con las regulaciones nacionales aplicables.
16. **A**ntes de acceder a los terminales, todos los circuitos de alimentación deben estar desconectados de la fuente de alimentación.
17. **E**l aparato debe ser instalado de acuerdo con las regulaciones nacionales de cableado.
18. **E**ste aparato puede ser manipulado por niños de 8 años o más y personas con capacidades físicas, sensoriales o mentales reducidas o sin experiencia y conocimiento si se les ha dado supervisión o instrucciones sobre el uso del aparato de manera segura y entienden los peligros involucrados. Los niños no deben jugar con el aparato. La limpieza y el mantenimiento no deben ser realizados por niños sin supervisión.

# PRECAUCIONES DE SEGURIDAD

## NORMAS DE SEGURIDAD Y RECOMENDACIONES PARA EL INSTALADOR

19. **N**o intente instalar el acondicionador solo; contacte siempre con el técnico especializado.
20. **L**a limpieza y el mantenimiento deben ser realizados por técnico especializado. En cualquier caso, desconecte el aparato de la alimentación antes de realizar cualquier limpieza o mantenimiento.
21. **A**segúrese de que la tensión de alimentación corresponda a la indicada en la placa de identificación. Mantenga limpio el interruptor o el enchufe de alimentación. Inserte la clavija de alimentación correcta y firmemente en el tomacorriente, evitando así el riesgo de descarga eléctrica o incendio debido a un contacto insuficiente.
22. **N**o desconecte el enchufe para apagar el aparato cuando esté en funcionamiento, ya que esto podría crear una chispa y provocar un incendio, etc.
23. **E**ste aparato ha sido fabricado para los ambientes domésticos con aire acondicionado y no debe utilizarse para ningún otro propósito, como para secar la ropa, enfriar alimentos, etc.
24. **U**tilice siempre este aparato con el filtro de aire montado. El uso del acondicionador sin filtro de aire podría causar una acumulación excesiva de polvo o desechos en las partes internas del dispositivo con posibles fallos posteriores.
25. **E**l usuario es responsable de tener el aparato instalado por un técnico cualificado, que debe comprobar que esté conectado a tierra de acuerdo con la legislación vigente e insertar un disyuntor termomagnético.
26. **L**as baterías en el mando a distancia deben reciclarse o desecharse adecuadamente. Disposición de las baterías de desecho --- Deseche las baterías como basura municipal clasificada en el punto de recogida accesible.
27. **N**unca permanezca expuesto directamente al flujo de aire frío durante mucho tiempo. La exposición directa y prolongada al aire frío podría ser peligrosa para su salud. Se debe tener especial cuidado en las habitaciones donde hay niños, ancianos o enfermos.
28. **S**i el aparato emite humo o un olor a quemado, corte inmediatamente la alimentación y comuníquese con el Centro de Servicio.
29. **E**l uso prolongado del dispositivo en tales condiciones podría provocar incendios o electrocución.
30. **L**as reparaciones solo pueden ser realizadas por un Centro de Servicio autorizado del fabricante. La reparación incorrecta podría exponer al usuario al riesgo de descarga eléctrica, etc.
31. **D**esenganche el interruptor automático si usted prevé no utilizar el dispositivo durante mucho tiempo. La dirección del flujo de aire debe ajustarse adecuadamente.
32. **L**as aletas deben dirigirse hacia abajo en el modo de calefacción y hacia arriba en el modo de refrigeración.
33. **A**segúrese de que el aparato esté desconectado de la fuente de alimentación cuando permanecerá inactivo durante un período prolongado y antes de realizar cualquier limpieza o mantenimiento.
34. **S**eleccionar la temperatura más adecuada puede evitar daños a este aparato.

# PRECAUCIONES DE SEGURIDAD

## NORMAS DE SEGURIDAD Y PROHIBICIONES

1. **N**o doble ni tire ni comprima el cable de alimentación, ya que esto podría dañarlo. Las descargas eléctricas o incendios probablemente se deban a un cable de alimentación dañado. Solo los técnicos profesionales deben reemplazar los cables de alimentación dañados.
2. **N**o use extensiones o ladrones.
3. **N**o toque el aparato con los pies descalzos o el cuerpo parcialmente mojado o húmedo.
4. **N**o obstruya la entrada o salida de aire de la unidad interior o exterior. La obstrucción de estas aberturas causa una reducción en la eficiencia operativa del acondicionador con posibles fallos o daños consecuentes.
5. **D**e ninguna manera altere las características del aparato.
6. **N**o instale el aparato en entornos donde el aire pueda contener gas, petróleo o azufre o cerca de fuentes de calor.
7. **E**ste aparato no está diseñado para ser usado por personas (niños incluidos) con capacidades mentales, físicas o sensoriales reducidas o limitadas, o carentes de experiencia y conocimiento, a no ser que hayan recibido formación o supervisión sobre el uso del aparato por una persona responsable de su seguridad.
8. **N**o suba al aparato ni coloque objetos pesados o calientes sobre el.
9. **N**o deje las ventanas o puertas abiertas por mucho tiempo cuando el aire acondicionado esté funcionando.
10. **N**o dirija el flujo de aire hacia plantas o animales.
11. **U**na larga exposición directa al aire frío del acondicionador podría tener efectos negativos en plantas y animales.
12. **N**o ponga el aire acondicionado en contacto con el agua. El aislamiento eléctrico podría dañarse y causar electrocución.
13. **N**o suba a la unidad exterior ni coloque objetos sobre ella.
14. **N**unca inserte palo u objeto similar en el aparato. Podría causar lesiones.
15. **L**os niños deben ser vigilados para asegurarse de que no jueguen con el aparato. Si el cable de alimentación está dañado, debe ser reemplazado por el fabricante, su agente de servicio o profesionales similares con el fin de evitar peligros.

# NOMBRE DE PIEZAS

## Unidad interior

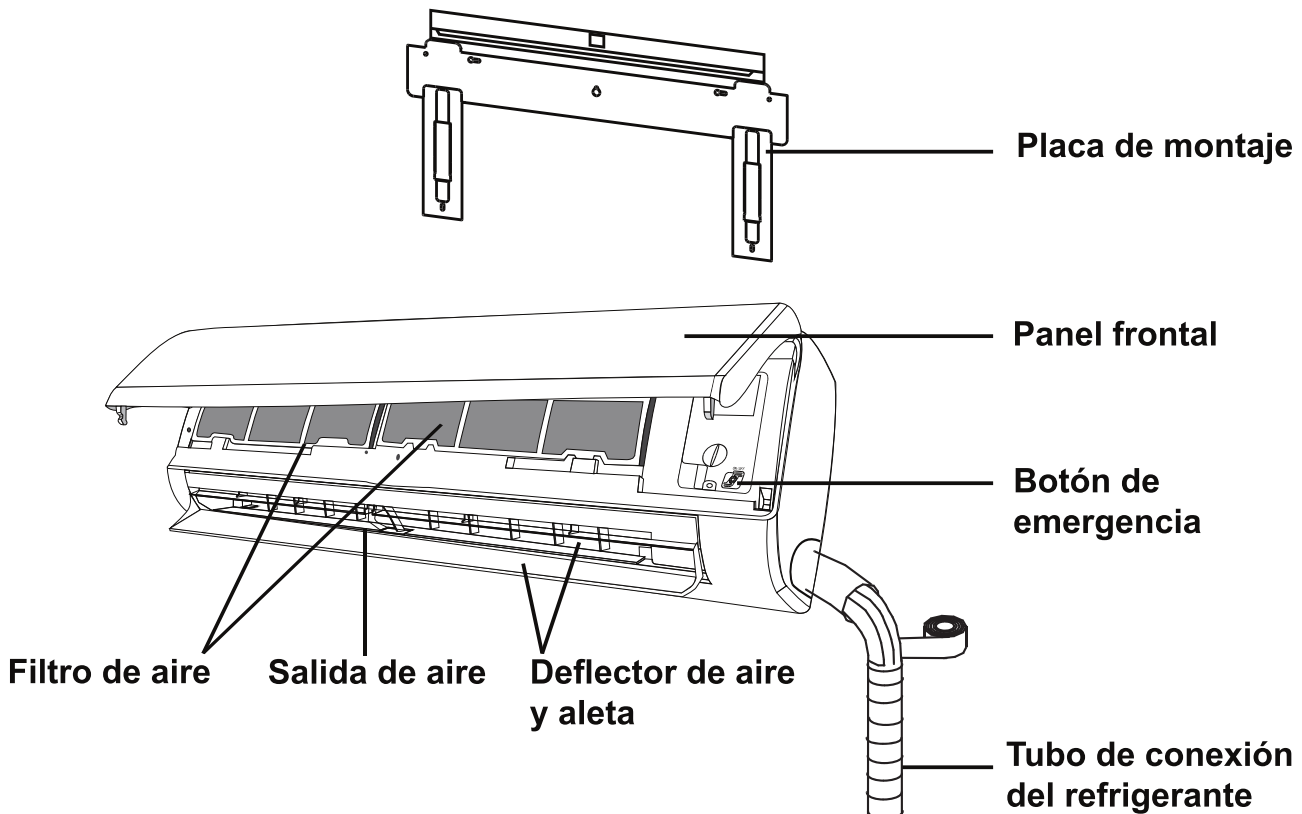

## Unidad exterior

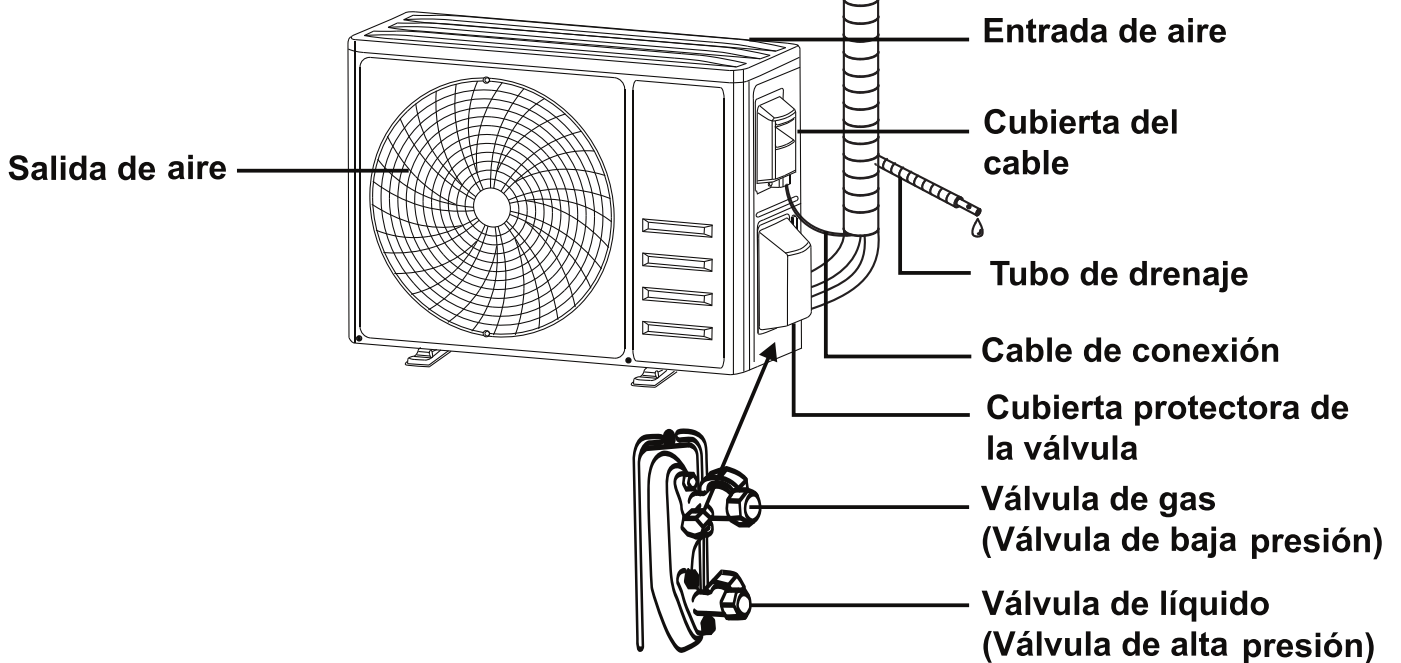



Con la cubierta protectora quitada

Nota: Esta figura mostrada puede ser diferente del objeto real. Por favor, tome este último como estándar.

# NOMBRE DE PIEZAS

## Pantalla interior



Número	LED	Función
1		Indicador para el temporizador, la temperatura y los códigos de error.
2		Se ilumina durante el funcionamiento del temporizador.
3		Modo de sueño.



La forma y la posición de los interruptores e indicadores pueden ser diferentes según el modelo, pero su función es igual.

# REMOTE CONTROL (MANDO A DISTANCIA)

## Pantalla del mando a distancia

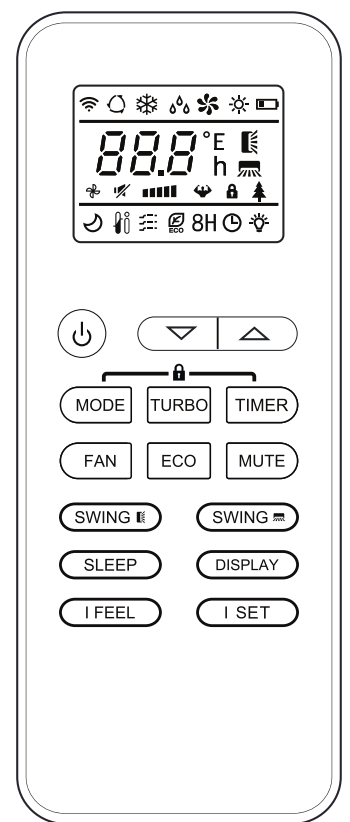

Número	Símbolos	Significado
1		Indicador de batería
2		Modo Automático
3		Modo Refrigeración
4		Modo Desumidificación
5		Modo de solo ventilador
6		Modo Calefacción
7		Modo ECO
8		Temporizador
9		Indicador de temperatura
10		Velocidad de Ventilador: Automática/baja/media/alta
11		Función de silencio
12		Función de turbo
13		Oscilación automática de arriba a abajo
14		Oscilación automática izquierda-derecha (Opcional)
15		Función de sueño
16		Función de salud
17		Función de I FEEL (YO SIENTO)
18		Función de calefacción a 8°C
19		Indicador de señal
20		Viento suave
21		Bloqueo de niños
22		Pantalla encendida/apagada



 La pantalla y algunas funciones del mando a distancia pueden variar según el modelo.



## REMOTE CONTROL (MANDO A DISTANCIA)

Número	Botón	Función
1		Para encender/apagar el aire acondicionado.
2	^	Para disminuir la temperatura o las horas ajustadas del temporizador.
3	∨	Para aumentar la temperatura o las horas ajustadas del temporizador.
4	MODE	Para seleccionar el modo de operación (AUTO, COOL, DRY, FAN, HEAT) (AUTO, REFRIGERACIÓN, DESUMIDIFICACIÓN, VENTILADOR, CALEFACCIÓN).
5	ECO	Para activar/desactivar la función de ECO .
6	TURBO	Para activar/desactivar la función TURBO.
7	FAN	Para seleccionar la velocidad del ventilador: automática, baja, media, alta.
8	TIMER	Para ajustar la hora de encendido/apagado del temporizador.
9	SLEEP	Para encender/apagar la función SLEEP(SUEÑO).
10	DISPLAY	Para encender/apagar la pantalla LED.
11	SWING 	Para detener o iniciar el movimiento horizontal de la rejilla o establecer la dirección del flujo de aire deseada hacia arriba/abajo.
12	MUTE	Para activar / desactivar la función MUTE(SILENCIO).
13	MODE + TIMER	Para activar / desactivar la función de CHILD-LOCK (BLOQUEO INFANTIL).
14	I SET	Para memorizar el ajuste de la temperatura, el modo de ajuste y la velocidad del ventilador según sea necesario(según los modelos).

 La pantalla y algunas funciones del mando a distancia pueden variar según el modelo.

 La forma y la posición de los botones e indicadores pueden variar según el modelo, pero su función es la misma.

 La unidad confirma la recepción correcta de cada botón con el pitido.

# REMOTE CONTROL (MANDO A DISTANCIA)

## Reemplazo de Baterías

Retire la tapa de la batería de la parte posterior del mando a distancia deslizándola en la dirección de la flecha. Instale las baterías de acuerdo con la dirección (+ y -) que se muestra en el mando a distancia. Vuelva a instalar la tapa de la batería deslizándola en su lugar.

⚠ Use 2 baterías de LRO3 AAA (1,5 V).

No use las baterías recargables.

Reemplace las baterías viejas por otras nuevas del mismo tipo cuando la pantalla ya no sea legible.

No deseche las baterías como residuos urbanos sin clasificar.

Estos residuos deben ser recolectados por separado para tratamiento especial.

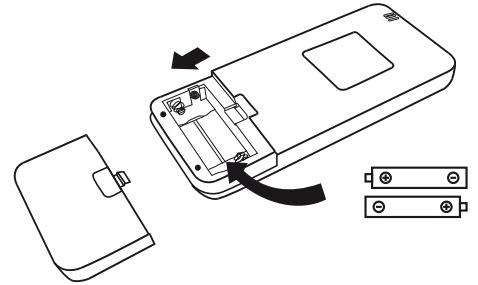

⚠ Para algunos modelos, cada vez que inserte las baterías en el mando a distancia por primera vez, pueda configurar el tipo de control de solo refrigeración o bomba de calefacción. Tan pronto como inserte las baterías, apague el mando a distancia y opere como se indica a continuación.

1. Presione el botón **MODE** por un tiempo prolongado, hasta que el icono (❄) parpadee, para ajustar el tipo de control de sola refrigeración.
2. Pulse el botón **MODE** por un tiempo prolongado hasta que el icono (-☀-) parpadee para ajustar el tipo de bomba de calefacción.

**Nota:** Si configure el control remoto en modo de refrigeración, no será posible activar la función de calefacción en las unidades con una bomba de calefacción. Si necesita reiniciar, retire las baterías e instálelas de nuevo.

⚠ Para algún modelo de mando a distancia, usted puede programar la pantalla de temperatura entre °C y °F.

1. Mantenga pulsado el botón **TURBO** durante 5 segundos para entrar en el modo de cambio;
2. Mantenga pulsado el botón **TURBO**, hasta que se cambie a °C y °F;
3. Luego, suelte la pulsación y espere 5 segundos, se seleccionará la función.

### Nota:

1. Dirija el mando a distancia hacia el aire acondicionado.
2. Verifique que no haya objetos entre el mando a distancia y el receptor de señal en la unidad interior.
3. Nunca deje el mando a distancia expuesto a los rayos solares.
4. Mantenga el mando a distancia a una distancia de al menos 1m del televisor u otros aparatos eléctricos.

# REMOTE CONTROL (MANDO A DISTANCIA)

## Modo de refrigeración

**COOL** ❄️

La función de refrigeración permite al aire acondicionado refrigerar la habitación y reducir la humedad del aire al mismo tiempo.

Para activar la función de refrigeración (COOL), presione el botón **MODE** hasta que aparezca el símbolo ❄️ en la pantalla.

Con el botón  $\downarrow$  o  $\uparrow$  establezca una temperatura inferior a la de la habitación.

## MODO FAN (VENTILADOR) (no de botón FAN)

**FAN** 🌀

Modo de ventilador, solo ventilación de aire.

Para configurar el modo de ventilador, presione **MODE** hasta que 🌀 aparezca en la pantalla.

## MODO DE SECADO

**DRY** 💧💧

Esta función reduce la humedad del aire para que la habitación sea más cómoda.

Para configurar el modo DRY (DESUMIDIFICACIÓN), presione **MODE** hasta que 💧💧 aparezca en la pantalla. Se activa una función con preajuste automático.

## MODO AUTOMÁTICO

**AUTO** 🔄

Modo automático.

Para configurar el modo automático, presione **MODE** hasta que 🔄 aparezca en la pantalla.

Bajo el modo automático, el modo de funcionamiento se configurará automáticamente de acuerdo con la temperatura ambiente.

## MODO DE CALEFACCIÓN

**HEAT** ☀️

La función de calefacción permite que el aire acondicionado caliente la habitación.

Para activar la función de calefacción (HEAT), presione el botón **MODE** hasta que aparezca el símbolo ☀️ en la pantalla.

Con el botón  $\downarrow$  o  $\uparrow$  establezca una temperatura superior a la de la habitación.

⚠️ En la operación de calefacción, el aparato puede activar automáticamente un ciclo de descongelación, que es esencial para limpiar las escarchas en el condensador para recuperar su función de intercambio de calor. Este procedimiento en general dura de 2 a 10 minutos. Durante la descongelación, el ventilador de la unidad interior deja de funcionar. Después de descongelar, se vuelve al modo de calefacción automáticamente.

⚠️ (Para el mercado norteamericano)  
Si es necesario, pueda pulsar el botón ECO 10 veces en 8 segundos bajo el modo de calefacción para iniciar la descongelación forzada. Descongelará el hielo exterior mucho más rápido.

## Función FAN SPEED (VELOCIDAD DEL VENTILADOR) (botón FAN)

**FAN** 🌀

Cambiar la velocidad de funcionamiento del ventilador.

Presiona el botón **FAN** para ajustar la velocidad del ventilador en marcha, se puede ajustar a la velocidad automática / muda / baja / baja-media / media / media-alta / alta / TURBO circularmente.

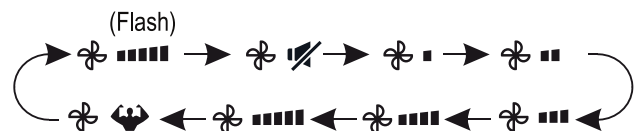

## Función de bloqueo de niños

1. Presione el botón **MODE** y **TIMER** por un tiempo prolongado para activar esta función, y hágalo de nuevo para desactivar esta función.
2. Bajo esta función, ningún botón se activará.

# REMOTE CONTROL (MANDO A DISTANCIA)

## Función TIMER (TEMPORIZADOR) ---- Temporizador encendido



Para encender de manera automática el aparato.

Cuando la unidad está apagada, puede activar TIMER ON (TEMPORIZADOR ENCENDIDO):

Para configurar la hora de encendido automático, como lo siguiente:

1. Presione el botón **TIMER** la primera vez para configurar el encendido, y aparecerá en el pantalla remota y parpadea.
2. Presione el botón  $\wedge$  or  $\vee$  para configurar el temporizador de encendido deseado hora. Cada vez que presiona el botón, el tiempo aumenta / disminuye media hora entre 0 y 10 horas y de una entre 10 y 24 horas.
3. Presione el botón **TIMER** por segunda vez para confirmar.
4. Después de configurar el temporizador, configure el modo necesario (Cool/ Heat/ Auto/ Fan/ Dry), presione el Botón **MODE**. Y configure la velocidad el ventilador necesaria, presionando el botón **FAN**. Y presione el botón  $\wedge$  or  $\vee$  para configurarla temperatura de funcionamiento necesaria.

CANCELAR presionando el botón **TIMER** .

## Función TIMER (TEMPORIZADOR) ---- Temporizador apagado



Para apagar de manera automática el aparato.

Cuando la unidad está encendida, puede desactivar el temporizador.

Para configurar la hora de apagado automático, como lo siguiente:

1. Confirme que el dispositivo está encendido.
2. Pulse el botón **TIMER** por la primera vez para configurar el apagado.  
Pulse  $\vee$  o  $\wedge$  para ajustar el temporizador requerido.
3. Pulse el botón **TIMER** por segunda vez para confirmar.

Cancele pulsando el botón **TIMER**.

**Nota:** Toda la programación debe funcionar en 5 segundos, de lo contrario, la configuración se cancelará.

## Función SWING (OSCILACIÓN)



1. Pulse el botón SWING para activar las rejillas.
  - 1.1 Presione para activar las solapas horizontales para oscilar de arriba a abajo, el aparecerá en la pantalla remota. Presione de nuevo para detener la oscilación en el ángulo actual.
  - 1.2 Presione para activar los deflectores verticales para oscilar de izquierda a derecha, el aparecerá en la pantalla remoto. Presione de nuevo para detener la oscilación en el ángulo actual.
2. Si los deflectores verticales se colocan manualmente debajo de las aletas, puede mover el flujo de aire directamente hacia la derecha o hacia la izquierda.
3. Para algunos modelos de calefacción por inverter, presione el botón horizontal SWING y vertical SWING juntos al mismo tiempo, activará la función de auto-limpieza.

⚠ Este ajuste debe hacerse con el aparato apagado.

⚠ ¡Nunca coloque las aletas manualmente! El mecanismo es delicado y podría dañarse seriamente.

⚠ Nunca meta los dedos, palos u otros objetos en la entrada o salida de aire de ventilación. Tal contacto accidental con partes vivas puede causar daños o lesiones imprevisibles.

## Función Turbo



Para activar la función turbo, presione el botón **TURBO** y aparecerá en la pantalla.

Presione de nuevo para cancelar esta función.

En el modo de refrigeración/calefacción, cuando seleccione la función de TURBO, el aparato pasará al modo de refrigeración rápida o calefacción rápida, y operará la velocidad más alta del ventilador para soplar un flujo de aire fuerte.

# REMOTE CONTROL (MANDO A DISTANCIA)

## Función MUTE (SILENCIO)



1. Presione el botón **MUTE** para activar esta función, y  aparecerá en la pantalla del mando a distancia. Hazlo de nuevo para desactivar esta función.
2. Cuando se ejecuta la función de silencio, el mando a distancia mostrará la velocidad automática del ventilador, y la unidad interior funcionará a la velocidad más baja del ventilador para sentirse silencioso.
3. Al presionar el botón FAN / TURBO (VENTILADOR / TURBO), la función MUTE (SILENCIO) se cancelará. La función de silencio no se puede activar bajo el modo de secado.

## Función SLEEP (SUEÑO)



Función con preajuste automático

Presione el botón **SLEEP** para activar la función de sueño y  aparecerá en la pantalla. Presione de nuevo para cancelar esta función.

Después de 10 horas de funcionamiento en modo de sueño, el aire acondicionado cambiará al modo de configuración anterior.

## Función ECO



Bajo este modo, el aparato configura automáticamente la operación para ahorrar energía.

Al presionar el botón **ECO**, aparecerá  en la pantalla y el dispositivo funcionará en modo de ECO. Presione de nuevo para cancelarlo.

**Nota:** La función ECO está disponible en los modos de refrigeración y calefacción.

## Función DISPLAY (PANTALLA) (Pantalla interior)



Encienda / apague la pantalla LED del panel.

Presione el botón **DISPLAY** para apagar la pantalla LED del panel.

Vuelva a pulsarlo para encender la pantalla LED.

# REMOTE CONTROL (MANDO A DISTANCIA)

## **Función I SET(CONFIGURO) (Opcional)**

Recuerde su configuración favorita y corra hacia ella pulsando un botón

Recuerda la configuración favorita:

1. En cada modo (COOLING/ HEATING/ FAN/ DRY) (REFRIGERACIÓN/ CALEFACCIÓN / VENTILADOR/ DESHUMIDIFICACIÓN), presione el botón "I SET" (CONFIGURO) durante más de 3 segundos para recordarlo;
  2. Cuando "AU" parpadea en la pantalla del mando a distancia, significa que el mando a distancia recuerda su configuración favorita;
- \* Pulse cualquier botón para salir y podrá reiniciarlo repitiendo la operación 1 y 2.

Vaya a la configuración favorita:

1. En cada modo (COOLING/ HEATING/ FAN/ DRY)(REFRIGERACIÓN/ CALEFACCIÓN / VENTILADOR/ DESHUMIDIFICACIÓN), pulse el botón "I SET" (CONFIGURO) una vez para activar;
2. El aparato funcionará como su configuración favorita y verá que [AU] parpadea en el mando a distancia;
3. Púselo de nuevo u otros botones para cancelar esta función.

# INSTRUCCIONES DE FUNCIONAMIENTO

- ❗ Si se intenta utilizar el aire acondicionado a una temperatura superior a la especificada, el dispositivo de protección del aire acondicionado puede ponerse en marcha y el aire acondicionado puede dejar de funcionar. Por lo tanto, intente usar el aire acondicionado en las siguientes condiciones de temperatura. Reparado el aire acondicionado:

Aire acondicionado motor inverter:

Temperatura \ MODO	Calefacción	Refrigeración	Desumidificación
Temperatura ambiente	0°C~30°C	17°C~32°C	
Temperatura exterior	-20°C~30°C	-15°C~53°C	

Con la fuente de alimentación conectada, reinicie el aire acondicionado después de apagarlo o cámbielo a otro modo durante el funcionamiento, y el dispositivo de protección del aire acondicionado se pondrá en marcha. El compresor volverá a funcionar después de 3 minutos.

## ❗ Características del funcionamiento de calefacción (aplicable a la bomba de calefacción)

### Precalentamiento:

Cuando la función de calefacción está activada, la unidad interior tardará de 2 a 5 minutos en precalentarse, después de eso el aire acondicionado comenzará a calentar y soplará aire caliente

### Descongelación:

Durante la calefacción, cuando la unidad exterior se congela, el aire acondicionado habilita la función de descongelación automática para mejorar el efecto de la calefacción. Durante la descongelación, los ventiladores interior y exterior dejan de funcionar. El aire acondicionado reanudará la calefacción automáticamente después de que termine la descongelación.

## ❗ Botón de emergencia:

Abra el panel y busque el botón de emergencia en la caja de control electrónico cuando falle el mando a distancia. (Presione siempre el botón de emergencia con material aislante).

Estado actual	Operación	Responder	Entrar en modo
En espera	Presione el botón de emergencia una vez	Se emite un pitido breve.	Modo de refrigeración
En espera (Sólo para la bomba de calefacción)	Presione el botón de emergencia dos veces en 3 segundos	Se emiten dos pitidos breves.	Modo de calefacción
Funcionando	Presione el botón de emergencia una vez	Sigue sonando por un rato	Modo de apagado

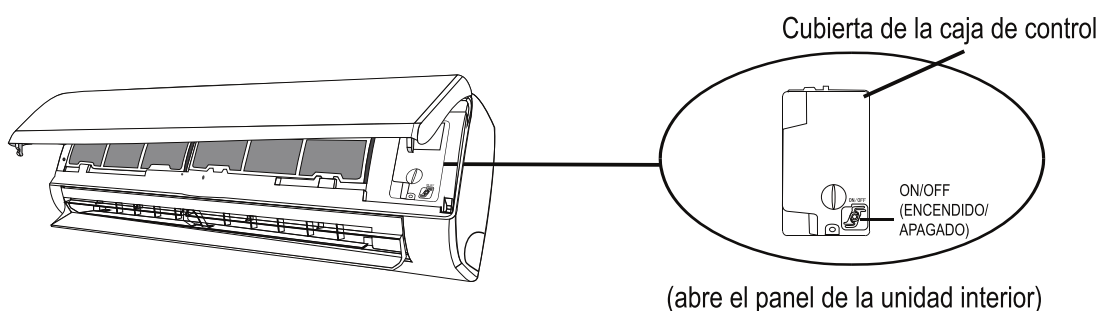

## INSTRUCCIONES PARA MANTENIMIENTO (R32)

1. Consulte la información de este manual para conocer las dimensiones de espacio necesarias para la instalación adecuada del dispositivo, incluidas las distancias mínimas permitidas en comparación con las estructuras adyacentes.
2. El aparato debe ser instalado, utilizado y guardado en una habitación con un área de piso de más de 4m<sup>2</sup>.
3. La instalación de las tuberías se debe mantener al mínimo.
4. La tubería estará protegida de daños físicos y no se instalará en un espacio no ventilado si el espacio es inferior a 4m<sup>2</sup>.
5. Hay que observar las regulaciones nacionales de gas.
6. Las conexiones mecánicas serán accesibles para fines de mantenimiento.
7. Siga las instrucciones de este manual para manipular, instalar, limpiar, mantener y disponer el refrigerante.
8. Asegúrese de que las aberturas de ventilación estén libres de obstrucción.
9. **Aviso:** Aviso: El servicio se realizará únicamente según lo recomendado por el fabricante.
10. **Advertencia:** El aparato debe almacenarse en un área bien ventilada donde el tamaño de la habitación corresponda al área especificada para el funcionamiento.
11. **Advertencia:** El aparato se almacenará en una habitación sin operación continua de llamas abiertas (por ejemplo, un aparato de gas en funcionamiento) y fuentes de ignición (por ejemplo, un calentador eléctrico en funcionamiento).
12. El aparato debe ser guardado para evitar que haya daños mecánicos.
13. Es apropiado que cualquier persona que trabaje en un circuito de refrigerante debe poseer un certificado válido y actualizado de una autoridad de evaluación acreditada por la industria y reconociendo su competencia para manejar refrigerantes, de acuerdo con la especificación de evaluación reconocida en el sector industrial de que se trate. Las operaciones de servicio solo deben realizarse de acuerdo con las recomendaciones del fabricante del equipo. Las operaciones de mantenimiento y reparación que requieran la asistencia de otras personas cualificadas deberán realizarse bajo la supervisión del personal competente para el uso de refrigerantes inflamables.
14. Todos los procedimientos que afecten la seguridad deben ser realizados solamente por personal competente.
15. **Advertencia:**
  - \*No utilice otros medios para acelerar el proceso de descongelación o para limpiar que no sean los recomendados por el fabricante.
  - \*El aparato debe guardarse en una habitación sin fuentes de ignición en continuo funcionamiento (por ejemplo: llamas abiertas, aparatos de gas o calentadores eléctricos en funcionamiento).
  - \*No perfore ni queme.
  - \*Tenga en cuenta que los refrigerantes podrían ser inodoros.



Precaución: Riesgo de incendio



Instrucciones de funcionamiento



Lea el manual técnico



# INSTRUCCIONES PARA MANTENIMIENTO (R32)

## 16. Información sobre servicio:

### 1) Cheques a la zona

Antes de comenzar a trabajar con sistemas que contengan refrigerantes inflamables, deben realizarse comprobaciones de seguridad para asegurarse de que el riesgo de ignición está minimizado. Para la reparación del sistema de refrigeración, deben tomarse las siguientes precauciones antes de realizar trabajos en el sistema.

### 2) Procedimiento de trabajo

Las tareas deben realizarse bajo un procedimiento controlado para minimizar el riesgo de que haya vapor o gas inflamable mientras se realiza la tarea.

### 3) Área de trabajo general

Todo el personal de mantenimiento y otras personas trabajando en la zona local deben ser instruidas en la naturaleza del trabajo que se está realizando. Debe evitarse trabajar en espacios reducidos. La zona alrededor del espacio de trabajo debe ser marcada. Asegúrese de que las condiciones dentro de la zona son seguras mediante el control de material inflamable.

### 4) Revisión de la presencia de refrigerante

La zona debe ser revisada con un detector de refrigerante adecuado antes y durante el trabajo, para asegurar que el técnico está al corriente de los potenciales ambientes inflamables. Asegúrese de que el equipo de detección de fugas usado es apto para refrigerantes inflamables, p. ej. no chispeante, sellado adecuadamente o intrínsecamente seguro.

### 5) Presencia de extintor

Si se va a realizar algún trabajo en caliente en el equipo de refrigeración o en alguna pieza vinculada, debe tenerse a mano equipo de extinción de incendios. Tenga un extintor de polvo seco o de CO<sub>2</sub> adyacente al área de carga.

### 6) Sin fuentes de ignición

Ninguna persona que realice trabajos en relación con un sistema de refrigeración que implique exponer cualquier tubería utilizará ninguna fuente de ignición de tal manera que pueda dar lugar al riesgo de incendio o explosión. Todas las posibles fuentes de ignición, incluyendo cigarrillos, deben mantenerse suficientemente lejos del lugar de instalación, reparación, retirada y eliminación, durante las que el refrigerante puede ser liberado al espacio circundante. Antes de realizarse el trabajo, la zona alrededor del equipo debe ser examinada para asegurarse de que no haya peligro de incendio ni riesgo de ignición. Deben mostrarse señales de No Fumar.

### 7) Área ventilada

Asegúrese de que la zona esté al aire libre o suficientemente ventilada antes de desmontar el sistema o realizar cualquier trabajo en caliente. Debe mantenerse un nivel de ventilación durante el periodo en el que se realiza el trabajo.

La ventilación debe dispersar de forma segura cualquier refrigerante liberado y preferiblemente expulsarlo externamente a la atmósfera.

### 8) Cheques al equipo de refrigeración

Cuando se cambian componentes eléctricos, éstos deben ser aptos para la finalidad y tener la especificación correcta. Deben seguirse en todo momento las pautas de mantenimiento y servicio técnico del fabricante.

Si tiene dudas, consulte al departamento técnico del fabricante.

## INSTRUCCIONES PARA MANTENIMIENTO (R32)

Deben aplicarse las siguientes comprobaciones a las instalaciones en las que se usen refrigerantes inflamables:

- El tamaño de carga es acorde al tamaño de la habitación en la que se instalan las piezas que contienen el refrigerante;
- La maquinaria y las salidas de ventilación funcionan correctamente y no están bloqueadas;
- Si se está usando un circuito refrigerante indirecto, debe revisarse la presencia de refrigerante en el circuito secundario;
- Las marcas del equipo sigue siendo visibles y legibles; Las marcas y signos que sean ilegibles serán corregidos;
- La tubería o los componentes de refrigeración están instalados en una posición en la que es improbable que sean expuestos a cualquier sustancia que pueda corroer componentes que contienen refrigerantes, a no ser que los componentes estén fabricados de materiales que son inherentemente resistentes a la corrosión o que están adecuadamente protegidos contra la corrosión.

### 9) Cheques a dispositivos eléctricos

La reparación y el mantenimiento de los componentes eléctricos debe incluir comprobaciones de seguridad iniciales y procedimientos de inspección de componentes. Si hay un defecto que puede comprometer la seguridad, entonces no se debe conectar al circuito ningún suministro eléctrico hasta que no sea solucionado satisfactoriamente. Si el defecto no puede ser corregido inmediatamente pero es necesario seguir la operación, debe usarse una solución temporal adecuada. El propietario del equipo debe ser informado para que todas las partes estén avisadas.

Las comprobaciones de seguridad iniciales deben incluir:

- Que los condensadores estén descargados: esto debe realizarse de forma segura para evitar cualquier posibilidad de que haya chispas;
- Que no haya componentes eléctricos cargados y que el cableado no sea expuesto durante la carga, recuperación o purgado del sistema;
- Que haya continuidad en la conexión a tierra.

### 17. Reparaciones de componentes sellados

- 1) Durante las reparaciones de componentes sellados, todos los suministros eléctricos deben ser desconectados del equipo con el que se está trabajando antes de retirar cualquier cubierta sellada, etc. Si es absolutamente necesario tener suministro eléctrico al equipo durante la reparación, entonces debe colocarse una forma de detección de fugas en funcionamiento permanente en el punto más crítico para alertar de una potencial situación de riesgo.
- 2) Debe prestarse particular atención a lo siguiente para asegurarse de que, reparando los componentes eléctricos, la carcasa no es alterada de tal modo que el nivel de protección se vea afectado. Esto debe incluir el daño a los cables, un número excesivo de conexiones, terminales no acordes a la especificación original, daño a las juntas, montaje incorrecto de prensaestopas, etc. Asegúrese de que el aparato esté montado de forma segura. Asegúrese de que las juntas o los materiales de sellado no se hayan degradado de modo que ya no sirvan para el propósito de evitar el ingreso de atmósferas inflamables. Las piezas de repuesto deben cumplir con las especificaciones del fabricante.

Nota: El uso de sellante de silicona podría inhibir la efectividad de algunos tipos de equipos de detección de fugas.

Aquellos componentes intrínsecamente seguros no tienen que ser aislados antes de trabajar con ellos.

### 18. Reparación de componentes intrínsecamente seguros

No aplique al circuito cargas inductivas permanentes o de capacitancia sin asegurarse de que esto no excederá el voltaje permisible y la corriente permitida para el equipo usado.

Los componentes intrínsecamente seguros son los únicos en los que se puede trabajar en un atmósfera inflamable. El aparato de comprobación debe estar configurado correctamente. Reemplace los componentes sólo con piezas especificadas por el fabricante. Otras piezas podrían provocar la ignición del refrigerante en la atmósfera debido a una fuga.

## INSTRUCCIONES PARA MANTENIMIENTO (R32)

### 19. Cableado

Compruebe que el cableado no esté gastado, corroído, bajo presión excesiva, vibración, bordes afilados o cualquier otro efecto ambiental adverso. La comprobación también debe tener en cuenta los efectos del tiempo o de la vibración continua de fuentes como compresores o ventiladores.

20. **Detección de refrigerantes inflamables** Bajo ninguna circunstancia deben usarse potenciales fuentes de ignición para la búsqueda o detección de fugas de refrigerante. No debe usarse una antorcha de haluro (ni cualquier otro detector que use una llama desnuda).

### 21. Métodos de detección de fugas

Los siguientes métodos de detección de fugas se consideran aceptables para sistemas que contienen refrigerantes inflamables.

Se deben usar detectores de fugas electrónicos para detectar refrigerantes inflamables, pero la sensibilidad podría no ser adecuada, o podrían necesitar ser recalibrados. (El equipo de detección debe ser calibrado en una zona libre de refrigerantes.) Asegúrese de que el detector no es una fuente de ignición potencial y que es apto para el refrigerante usado. El equipo de detección de fugas debe fijarse a un porcentaje del límite más bajo de inflamabilidad del refrigerante, y debe calibrarse para el refrigerante utilizado y confirmarse el porcentaje adecuado de gas (máximo 25%). Los fluidos de detección de fugas son aptos para uso con la mayoría de refrigerantes pero debe evitarse el uso de detergentes que contienen cloro ya que el cloro podría reaccionar con el refrigerante y corroer las tuberías de cobre. Si se sospecha de una fuga, todas las llamas desnudas deben ser eliminadas/apagadas. Si se encuentra una fuga de refrigerante que requiere ser soldada, todo el refrigerante debe ser recuperado por el sistema, o aislado (cerrando válvulas) en una parte del sistema lejos de la fuga. Entonces debe purgarse nitrógeno sin oxígeno a través del sistema tanto antes como durante el proceso de soldadura.

### 22. Retiro y evacuación

Al penetrar en el circuito refrigerante para hacer reparaciones o para cualquier otro fin, deben usarse procedimientos convencionales. Sin embargo, es importante que se siga la mejor práctica ya que hay que tener en cuenta la inflamabilidad. Debe cumplirse el siguiente procedimiento:

- Retirar el refrigerante;
- Purgar el circuito con gas inerte;
- Evacuar;
- Purgar de nuevo con gas inerte;
- Abrir el circuito cortando o soldando.

La carga de refrigerante debe ser recuperada en los cilindros de recuperación correctos. El sistema debe ser purgado con nitrógeno sin oxígeno para considerar la unidad segura. Puede que este proceso deba ser repetido varias veces. No debe usarse oxígeno ni aire comprimido para esta tarea.

El purgado se consigue deshaciendo el vacío del sistema con nitrógeno sin oxígeno y continuando el llenado hasta alcanzar la presión de trabajo, después descargando a la atmósfera, y finalmente volviendo a hacer el vacío. Este proceso debe repetirse hasta que no quede refrigerante en el sistema. Cuando se use la carga final de nitrógeno sin oxígeno, el sistema debe ser descargado hasta la presión atmosférica para permitir que se pueda realizar el trabajo. Esta operación es absolutamente vital si se van a realizar operaciones de soldadura en las tuberías.

Asegúrese de que la salida de la bomba de vacío no esté cerca de fuentes de ignición y de que haya ventilación.

### 23. Desmantelamiento

Antes de realizar este procedimiento, es esencial que el técnico esté completamente familiarizado con el equipo y todos sus pormenores. Se recomienda que todos los refrigerantes sean recuperados de forma segura. Antes de realizar la tarea, debe recogerse una muestra de aceite y refrigerante en caso de que se requiera su análisis antes de reutilizar el refrigerante. Es esencial que haya energía eléctrica disponible antes de comenzar la tarea.

## INSTRUCCIONES PARA MANTENIMIENTO (R32)

- a) Familiarícese con el equipo y su funcionamiento.
- b) Aisle eléctricamente el sistema.
- c) Antes de comenzar el procedimiento, asegúrese de que:
  - esté disponible el equipo de manipulación mecánica, si se requiere, para manipular los cilindros de refrigerante;
  - todos los equipos de protección personal estén disponibles y se los utilicen correctamente;
  - el proceso de recuperación sea supervisado en todo momento por una persona competente;
  - los cilindros y el equipo de recuperación sean conformes a los estándares adecuados.
- d) Bombee el sistema de refrigerante, si es posible.
- e) Si no es posible hacer el vacío, disponga un colector para que el refrigerante pueda retirarse desde varias partes del sistema.
- F) Asegúrese de que el cilindro esté situado en las básculas antes de realizar la recuperación.
- g) Encienda la máquina de recuperación y hágala funcionar de acuerdo a las instrucciones del fabricante.
- h) No sobrellene los cilindros. (No cargue líquido a más del 80% del volumen).
- i) No exceda la presión de trabajo máxima del cilindro, ni siquiera temporalmente.
- J) Cuando los cilindros hayan sido llenados correctamente y el proceso haya sido completado, asegúrese de que los cilindros y el equipo sean retirados rápidamente del lugar y de que se cierren todas las válvulas de aislamiento del equipo.
- K) El refrigerante recuperado no debe cargarse en otro sistema de refrigeración a no ser que haya sido limpiado y revisado.

### 24. Etiquetado

El equipo debe ser etiquetado indicando que ha sido desmantelado y vaciado de refrigerante. La etiqueta debe ser fechada y firmada. Asegúrese de que haya etiquetas en el equipo indicando que éste contiene refrigerante inflamable.

### 25. Recuperación

Al retirar refrigerante de un sistema, ya sea para reparación o desmantelamiento, se recomienda que todos los refrigerantes se retiren de forma segura.

Al transferir refrigerante a los cilindros, asegúrese de que sólo se utilicen cilindros de recuperación de refrigerante adecuados. Asegúrese de que haya disponible el número correcto de cilindros para contener toda la carga del sistema. Todos los cilindros que se utilizarán están designados para el refrigerante recuperado y etiquetados para ese refrigerante (es decir, cilindros especiales para la recuperación de refrigerante). Los cilindros deben tener válvulas de descarga de presión y llaves de paso vinculadas en buenas condiciones de funcionamiento.

Los cilindros de recuperación vacíos son evacuados y, si es posible, enfriados antes de la recuperación.

El equipo de recuperación estará en buen estado de funcionamiento con un conjunto de instrucciones relativas al equipo a mano y será adecuado para la recuperación de todos los refrigerantes apropiados, incluidos los refrigerantes inflamables, si corresponde. Además, debe haber un conjunto de básculas disponibles y en buenas condiciones de funcionamiento. Las mangueras deben estar completas, con empalmes de desconexión libres de fugas y en buenas condiciones. Antes de usar la máquina de recuperación, compruebe que esté en buenas condiciones de funcionamiento, ha sido conservada adecuadamente y que todos los componentes eléctricos asociados estén sellados para evitar la ignición en caso de liberación de refrigerante. Consulte al fabricante en caso de duda. El refrigerante recolectado se devolverá al proveedor de refrigerante en el cilindro de recuperación correcto, con la nota de transferencia de residuos correspondiente. No mezcle refrigerantes en unidades de recuperación y especialmente no en cilindros.

Si se van a retirar compresores o aceites compresores, asegúrese de que hayan sido vaciados a un nivel aceptable para garantizar que no quede refrigerante inflamable en el lubricante. El proceso de vaciado debe realizarse antes de devolver el compresor a los proveedores.

Sólo se puede aplicar calor eléctrico al cuerpo del compresor para acelerar este proceso. Cuando se drena aceite de un sistema, puede realizarse de forma segura.

# PRECAUCIONES DE INSTALACIÓN (R32)

## Consideraciones importantes

1. ¡El aire acondicionado debe ser instalado por el profesional y el manual de instalación se usa solo para el profesional de instalación! Las especificaciones de instalación deben estar sujetas a nuestras regulaciones de servicio postventa.
2. Al llenar el refrigerante combustible, cualquiera de sus operaciones groseras puede causar heridas graves o lesiones al cuerpo humano u objetos.
3. Hay que hacer una prueba de fugas después de completar la instalación.
4. Es imprescindible realizar la inspección de seguridad antes de mantener o reparar un aire acondicionado con refrigerante combustible para minimizar el riesgo de incendio.
5. Es necesario operar la máquina bajo un procedimiento controlado para minimizar cualquier riesgo causado por gases o vapores inflamables durante la operación.
6. Los requisitos para el peso total del refrigerante lleno y el área de una habitación que se equipará con un aire acondicionado (se muestran como en las siguientes Tablas GG.1 y GG.2)

## La carga máxima y el área mínima requerida

$$m_1 = (4 \text{ m}^3) \times LFL, m_2 = (26 \text{ m}^3) \times LFL, m_3 = (130 \text{ m}^3) \times LFL$$

Donde LFL es el límite inferior de inflamabilidad en  $\text{kg/m}^3$ , R32 LFL es  $0,306 \text{ kg/m}^3$ .

Para los aparatos con una cantidad de carga  $m_1 < M < m_2$ :

La carga máxima en una habitación será de acuerdo con lo siguiente:

$$m_{\max} = 2.5 \times (LFL)^{(5/4)} \times h_0 \times A^{1/2}$$

La superficie mínima de suelo requerida por  $A_{\min}$  para instalar un aparato con carga de refrigerante  $M$  (kg) será de acuerdo con lo siguiente:  $A_{\min} = (M / (2.5 \times LFL)^{(5/4)} \times h_0))^2$

Donde:

**Tabla GG.1 - Carga máxima (kg)**

Categoría	LFL ( $\text{kg/m}^3$ ) <sup>3</sup>	$h_0$ (m)	Área de piso ( $\text{m}^2$ )						
			4	7	10	15	20	30	50
R32	0,306	1	1,14	1,51	1,8	2,2	2,54	3,12	4,02
		1,8	2,05	2,71	3,24	3,97	4,58	5,61	7,254
		2,2	2,5	3,31	3,96	4,85	5,6	6,86	8,85

**Tabla GG.2 - Área mínima de habitación ( $\text{m}^2$ )**

Categoría	LFL ( $\text{kg/m}^3$ ) <sup>3</sup>	$h_0$ (m)	Cantidad de carga (M) (kg) Superficie mínima de la habitación ( $\text{m}^2$ )						
			1,224kg	1,836kg	2,448kg	3,672kg	4,896kg	6,12kg	7,956kg
R32	0,306	0,6		29	51	116	206	321	543
		1		10	19	42	74	116	196
		1,8		3	6	13	23	36	60
		2,2		2	4	9	15	24	40

## Principios de seguridad de instalación

### 1. Seguridad del sitio



Llamas abiertas prohibidas



Ventilación necesaria

### 2. Seguridad de operación



Preste atención a la electricidad estática



Use ropa de protección y guantes antiestáticos



No use el teléfono móvil

## PRECAUCIONES DE INSTALACIÓN (R32)

### 3. Seguridad de la Instalación

- Detector de fugas de refrigerante
- Lugar de instalación apropiado



La figura izquierda es el diagrama esquemático de un detector de fugas de refrigerante.

Tenga en cuenta que:

1. El sitio de instalación debe estar bien ventilado.
2. Los lugares para instalación y mantenimiento de un aire acondicionado que utilice el refrigerante R32 deben estar libres de fuego abierto o de soldadura, humo, horno de secado o cualquier otra fuente de calor superior a 548 que produzca fácilmente fuego abierto.
3. Al instalar un aire acondicionado, es necesario tomar las medidas antiestáticas adecuadas, como llevar ropa y / o guantes antiestáticos.
4. Es necesario elegir el sitio conveniente para la instalación o el mantenimiento donde las entradas y salidas de aire de las unidades interiores y exteriores no deben estar rodeadas de obstáculos ni cerca de fuentes de calor o ambientes inflamables y / o explosivos.
5. Si la unidad interior sufre una fuga de refrigerante durante la instalación, es necesario cerrar inmediatamente la válvula de la unidad exterior y todo el personal debe salir hasta que el refrigerante gotee completamente durante 15 minutos. Si el producto está dañado, es imprescindible llevar dicho producto dañado a la estación de mantenimiento y está prohibido soldar la tubería de refrigerante o realizar otras operaciones en el sitio del usuario.
6. Es necesario elegir un lugar donde el aire de entrada y salida de la unidad interior es uniforme.
7. Es necesario evitar los lugares donde hay otros productos eléctricos, enchufes de alimentación, gabinete de cocina, cama, sofá y otros objetos de valor justo debajo de las líneas a ambos lados de la unidad interior.

### Herramientas sugeridas

Herramienta	Foto	Herramienta	Foto	Herramienta	Foto
Llave estándar		Cortatubos		Bomba de Vacío	
Llave inglesa/ ajustable.		Destornilladores (Phillips & Punta plana)		Gafas de seguridad	
Llave Dinamométrica		Colector y manómetros		Guantes de trabajo	
Llaves hexagonales o llaves Allen		Nivel		Escala de refrigerante	
Taladro y brocas		Herramienta de ensanchamiento		Medidor de Micrones	
Sierra de orificio		Pinza en el medidor de amperios			

# PRECAUCIONES DE INSTALACIÓN



## Longitud del tubo y refrigerante adicional

Capacidad de los modelos de inversores (Btu/h)	9K-12K	18K-24K
Longitud de la tubería con carga estándar	5m	5m
Distancia máxima entre las unidades interior y exterior	25m	25m
Carga de refrigerante adicional	15g/m	25g/m
Diferencia máxima en nivel entre las unidades interior y exterior	10m	10m
Tipo de refrigerante	R32	R32

## Parámetros de torsión

Tamaño del tubo	Newton metro [N x m]	Pie de libra-fuerza (1bf- ft)	Medidor de kilogramo-fuerza (kgf-m)
1/4 " ( $\phi$ 6.35)	15 - 20	11.1 - 14.8	1.5 - 2.0
3/8 " ( $\phi$ 9.52)	31 - 35	22.9 - 25.8	3.2 - 3.6
1/2 " ( $\phi$ 12)	45 - 50	33.2 - 36.9	4.6 - 5.1
5/8 " ( $\phi$ 15.88)	60 - 65	44.3 - 48.0	6.1 - 6.6

## Dispositivo de distribución dedicado y cable para el aire acondicionado

Tipo inversor modelo capacidad (Btu/h)		9k	12k	18k	24k
		área de la zona			
Cable de alimentación eléctrica	N	1.5mm <sup>2</sup>	1.5mm <sup>2</sup>	1.5mm <sup>2</sup>	2.5mm <sup>2</sup>
	L	1.5mm <sup>2</sup>	1.5mm <sup>2</sup>	1.5mm <sup>2</sup>	2.5mm <sup>2</sup>
		1.5mm <sup>2</sup>	1.5mm <sup>2</sup>	1.5mm <sup>2</sup>	2.5mm <sup>2</sup>
Cable de conexión	N	0.75mm <sup>2</sup>	0.75mm <sup>2</sup>	0.75mm <sup>2</sup>	0.75mm <sup>2</sup>
	L or (L)	0.75mm <sup>2</sup>	0.75mm <sup>2</sup>	0.75mm <sup>2</sup>	0.75mm <sup>2</sup>
	1	0.75mm <sup>2</sup>	0.75mm <sup>2</sup>	0.75mm <sup>2</sup>	0.75mm <sup>2</sup>
		0.75mm <sup>2</sup>	0.75mm <sup>2</sup>	0.75mm <sup>2</sup>	0.75mm <sup>2</sup>

 **Nota:** Esta tabla es sólo de referencia, la instalación deberá cumplir los requisitos de las leyes y reglamentos locales.

# INSTALACIÓN DE LA UNIDAD INTERIOR

## **Paso1: Seleccione el lugar de instalación**

- 1.1 Asegúrese de que la instalación cumpla con las dimensiones mínimas de la instalación (definidas a continuación) y cumple con la longitud mínima y máxima del tubo de conexión y el cambio máximo de elevación, tal como se define en la sección REQUISITOS DEL SISTEMA.
- 1.2 La entrada y salida de aire estarán libres de obstrucciones, asegurando un flujo de aire adecuado en toda la habitación.
- 1.3 El condensado puede ser drenado fácilmente y de forma segura.
- 1.4 Todas las conexiones pueden hacerse fácilmente a la unidad exterior.
- 1.5 La unidad interior está fuera del alcance de los niños.
- 1.6 La pared de montaje es suficientemente fuerte como para soportar cuatro veces el peso total y la vibración de la unidad.
- 1.7 El filtro es de fácil acceso para su limpieza.
- 1.8 Deje suficiente espacio libre para permitir el acceso para el mantenimiento rutinario.
- 1.9 Instale al menos 10 pies (3 m) de distancia de la antena del televisor o la radio. El funcionamiento del aire acondicionado puede interferir con la recepción de radio o televisión en áreas donde la recepción es débil. Es posible que se necesite un amplificador para el dispositivo afectado.
- 1.10 No lo instale en una lavandería o junto a una piscina debido al ambiente corrosivo.
- 1.11 En el caso de la zona de certificación ETL, se advierte que la parte móvil más baja en el momento de la instalación debe ser al menos 8 pies (2,4 metros) superior al suelo o al suelo.

## **Distancias mínimas en interiores**

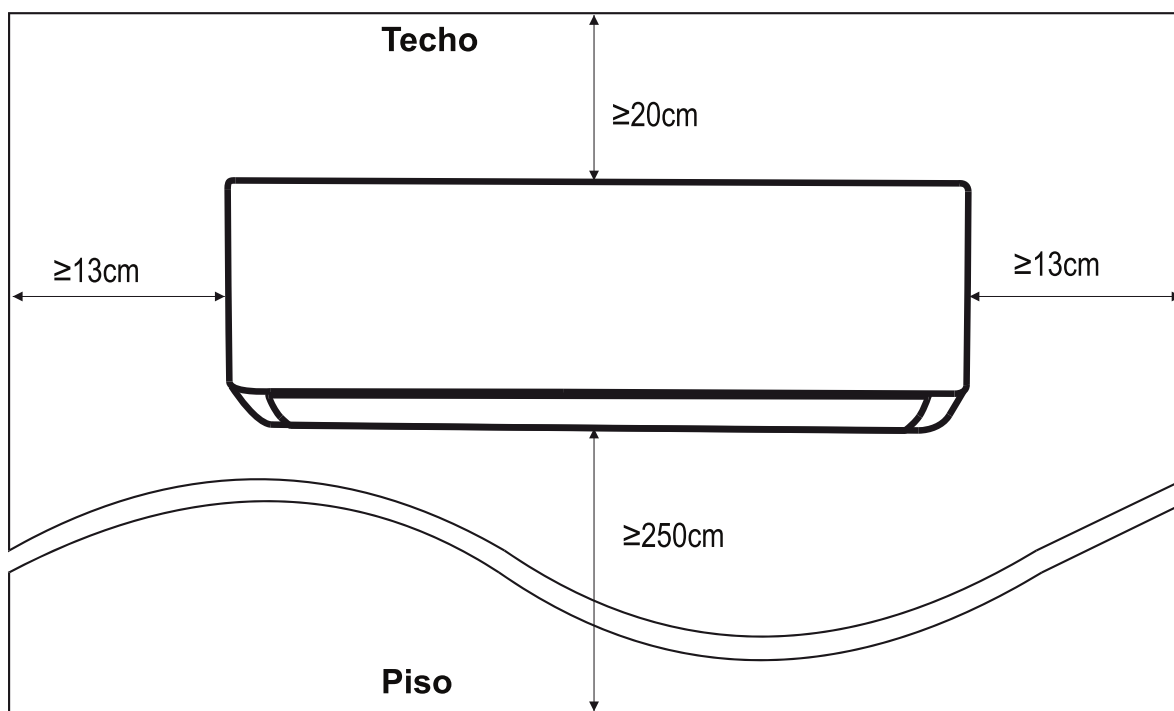



# INSTALACIÓN DE LA UNIDAD INTERIOR

## **Paso2: Instale la placa de montaje**

- 2.1 Tome la placa de montaje de la parte trasera de la unidad interior.
- 2.2 Asegúrese de cumplir con los requisitos de dimensión mínima de instalación como paso 1, según el tamaño de la placa de montaje, determine la posición y pegue la placa de montaje cerca de la pared.
- 2.3 Ajuste la placa de montaje a un estado horizontal con un nivel de burbuja, y luego marque las posiciones de los orificios de los tornillos en la pared.
- 2.4 Coloque la placa de montaje y taladre los orificios en las posiciones marcadas con un taladro.
- 2.5 Inserte los tacos de goma de expansión en los orificios, luego cuelgue la placa de montaje y fíjela con tornillos.

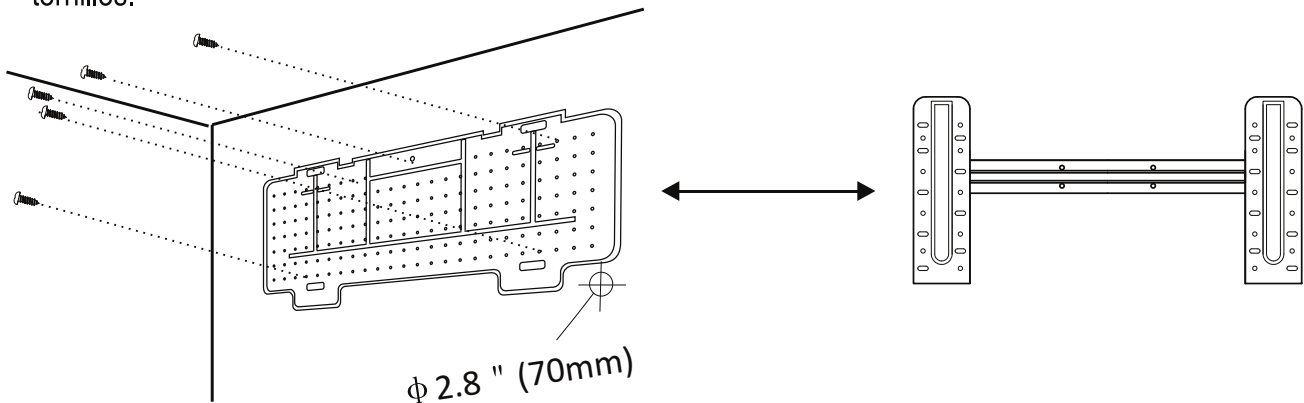

Nota:

- (I) Asegúrese de que la placa de montaje sea lo suficientemente firme y plana contra la pared después de la instalación
- (II) Esta figura mostrada puede ser diferente del objeto real, por favor tome este último como estándar.

## **Paso3: Taladre el orificio en la pared**

Se debe taladrar un orificio en la pared para el tubo de refrigerante, el tubo de drenaje y los cables de conexión.

- 3.1 Determine la ubicación de la base del orificio en la pared en la posición de la placa de montaje.
- 3.2 El orificio debe tener un diámetro de 70mm como mínimo y un pequeño ángulo oblicuo para facilitar el drenaje.
- 3.3 Taladre el orificio de la pared con una broca de núcleo de 70mm y con un pequeño ángulo oblicuo más bajo que el extremo interior unos 5mm a 10mm.
- 3.4 Coloque el manguito de pared y la cubierta del manguito de pared (ambas son piezas opcionales) para proteger las piezas de conexión.

### **Precaución:**

Cuando taladre el orificio de la pared, asegúrese de evitar los cables, los tubos y otros componentes sensibles.

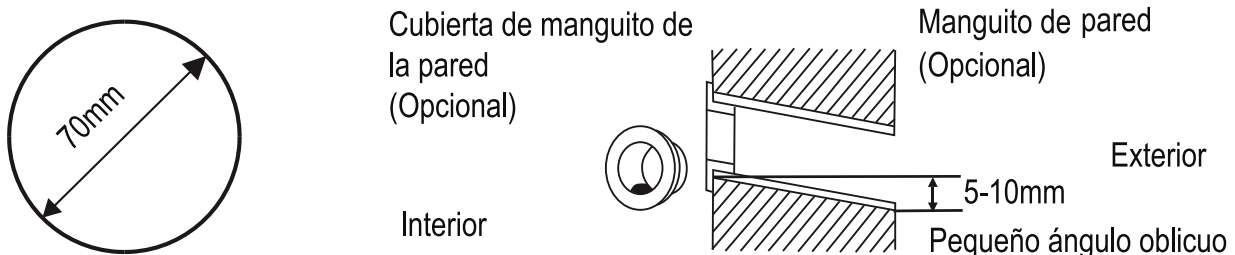

# INSTALACIÓN DE LA UNIDAD INTERIOR

## Paso4: Conecte el tubo de refrigerante

4.1 De acuerdo con la posición del orificio de la pared, seleccione el modo de tubo apropiado.

Hay tres modos de tubo opcionales para las unidades interiores, como se muestra en la siguiente figura: En el modo de tubo 1 o en el modo de tubo 3, se debe hacer una muesca utilizando unas tijeras para cortar la lámina de plástico de la salida del tubo y la salida del cable en el lado correspondiente de la unidad interior.

Nota: Al cortar la lámina de plástico en la salida, se debe recortar el corte para que quede liso.

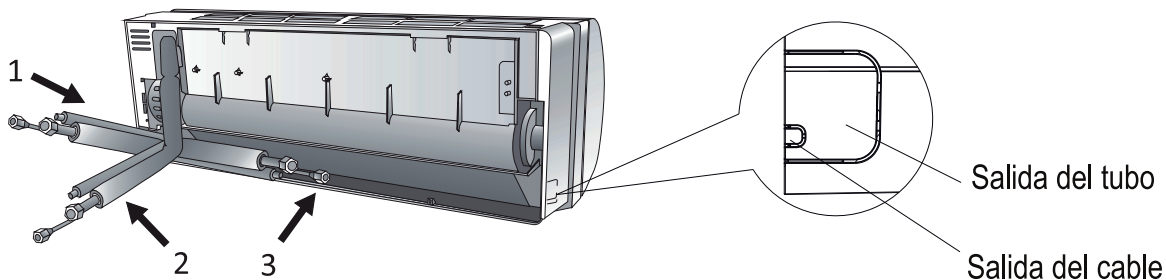

4.2 Doble los tubos de conexión con el puerto hacia arriba como se muestra en la figura.

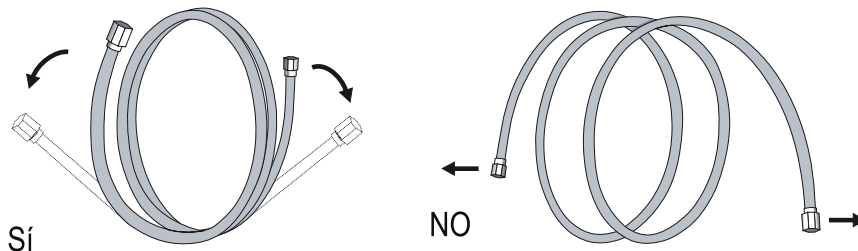

4.3 Quite la cubierta de plástico en los puertos de los tubos y quite la cubierta protectora en el extremo de los conectores de los tubos.

4.4 Verifique si hay algún material extraño en el puerto del tubo de conexión y asegúrese de que el puerto esté limpio.

4.5 Después de alinear el centro, gire la tuerca del tubo de conexión para apretar la tuerca lo más fuerte posible a mano.

4.6 Utilice una llave dinamométrica para apretarla de acuerdo con los valores en la tabla de requisitos de torque; (Consulte la tabla de requisitos de torque en la sección **PRECAUCIONES DE INSTALACIÓN**)

4.7 Envuelva la junta con el tubo aislante.

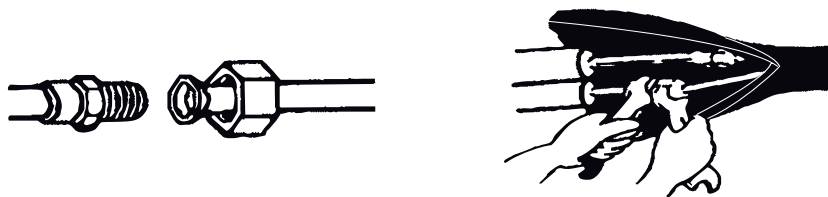

Nota: Para el refrigerante R32, el conector debe colocarse al aire libre.

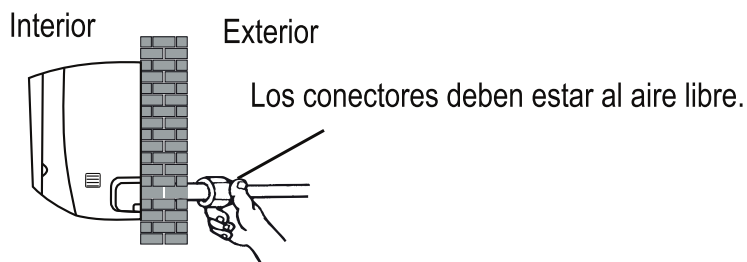

# INSTALACIÓN DE LA UNIDAD INTERIOR

## **Paso5: Conecte la manguera de drenaje**

5.1 Ajuste la manguera de drenaje (si procede)

En algunos modelos, ambos lados de la unidad interior están provistos de puertos de drenaje, puede elegir uno de ellos para conectar la manguera de drenaje. Tape el puerto de drenaje no utilizado con la goma adjunta en uno de los puertos.

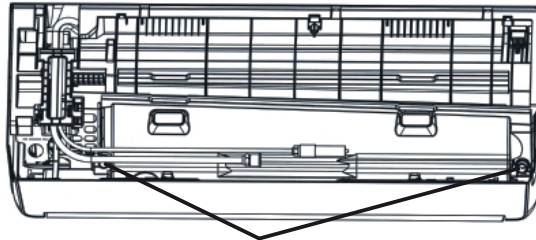

Puertos de drenaje

5.2 Conecte la manguera de drenaje al puerto de drenaje, asegúrese de que la junta sea firme y el efecto de sellado sea bueno.

5.3 Envuelva firmemente la junta con cinta de teflón para asegurar que no haya fugas.

Nota: Asegúrese de que no haya torceduras ni abolladuras, y los tubos deben colocarse oblicuamente hacia abajo para evitar obstrucciones, a fin de asegurar un drenaje adecuado.

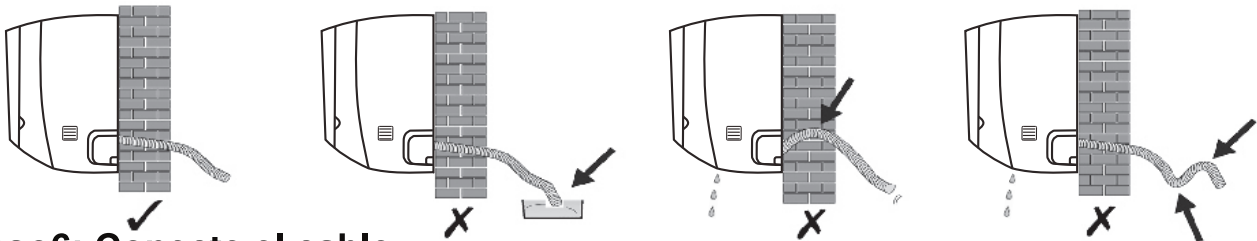

## **Paso6: Conecte el cable**

6.1 Elija el tamaño adecuado de los cables determinados por la corriente máxima de funcionamiento que figura en la placa de características. (Compruebe el tamaño de los cables, consulte la sección **PRECAUCIONES DE INSTALACIÓN**)

6.2 Abra el panel delantero de la unidad interior.

6.3 Con un destornillador, abra la cubierta de la caja de control eléctrico, para revelar el bloque de terminales.

6.4 Desenrosque la abrazadera del cable.

6.5 Inserte un extremo del cable en la posición de la caja de control desde la parte trasera del extremo derecho de la unidad interior.

6.6 Conecte los cables a la terminal correspondiente según el diagrama de cableado de la cubierta de la caja de control. Asegúrese de que están bien conectados.

6.7 Atornille la abrazadera del cable para fijar los cables.

6.8 Vuelva a instalar la cubierta de la caja de control eléctrico y el panel frontal.

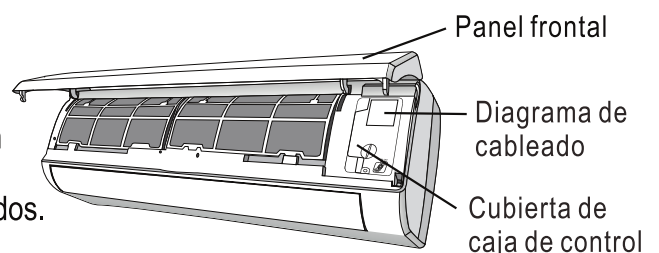

# INSTALACIÓN DE LA UNIDAD INTERIOR

## **Paso7: Envuelva los tubos y el cable**

Una vez instalados los tubos de refrigerante, los cables de conexión y la manguera de drenaje, para ahorrar espacio, protegerlos y aislarlos, se debe atar con cinta aislante antes de pasarlos por el orificio de la pared.

7.1 Disponga los tubos, cables y mangueras de drenaje así como la siguiente imagen.

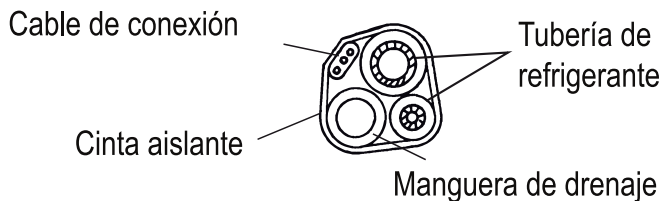

Nota: (I) Asegúrate de que la manguera de drenaje esté en la parte inferior.

(II) Evite cruzar y doblar las piezas.

7.2 Con la cinta aislante, envuelva bien los tubos de refrigerante, los cables de conexión y la manguera de drenaje.

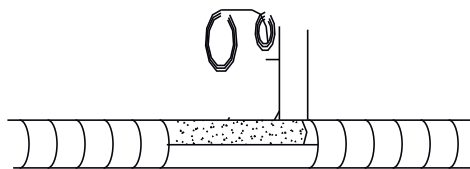

## **Paso8: Monte la unidad interior**

8.1 Pase lentamente los tubos de refrigerante, los cables de conexión y el haz de mangueras de drenaje envueltas a través del orificio de la pared.

8.2 Enganche la parte superior de la unidad interior en la placa de montaje.

8.3 Aplique una ligera presión en los lados izquierdo y derecho de la unidad interior, asegúrese de que la unidad interior esté bien enganchada.

8.4 Empuje hacia abajo la parte inferior de la unidad interior para dejar que se enganche en los ganchos de la placa de montaje, y asegúrese de que está enganchada firmemente.

**A veces, si los tubos de refrigerante ya estaban incrustadas en la pared, o si desea conectar los tubos y los cables en la pared, haga lo siguiente:**

(I) Enganche la parte superior de la unidad interior en la placa de montaje sin tubos ni cables.

(II) Levante la unidad interior frente a la pared, despliegue el soporte en la placa de montaje y utilice este soporte para apuntalar la unidad interior, habrá un gran espacio para su funcionamiento.

(III) Haga los tubos del refrigerante, colóquelos, conecte la manguera de drenaje, y envuélvalos como en los pasos 4 a 7.

# INSTALACIÓN DE LA UNIDAD EXTERIOR

## **Paso1: Seleccione el lugar de instalación**

Seleccione un sitio que permita lo siguiente:

- 1.1 No instale la unidad exterior cerca de fuentes de calor, vapor o gas inflamable.
- 1.2 No instale la unidad en lugares demasiado ventosos o polvorientos.
- 1.3 No instale la unidad donde las personas pasan a menudo. Seleccione un lugar donde la descarga de aire y el sonido de funcionamiento no molesten a los vecinos.
- 1.4 Evite instalar la unidad donde estará expuesta a la luz solar directa (de lo contrario, use una protección, en caso necesario, que no debe interferir con el flujo de aire).
- 1.5 Reserve los espacios como se muestra en la figura para que el aire circule libremente.
- 1.6 Instale la unidad exterior en un lugar seguro y sólido.
- 1.7 Si la unidad exterior está sujeta a vibraciones, coloque las mantas de goma en los pies de la unidad.

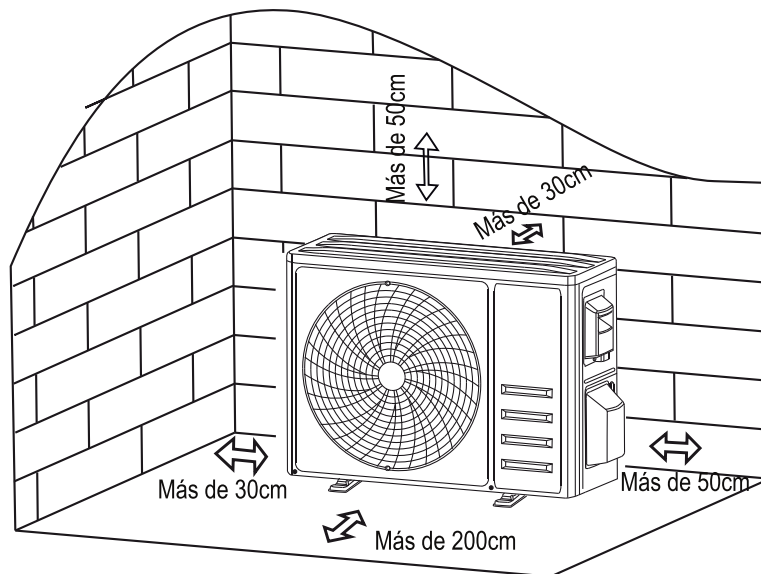

## **Step2: Instale una manguera de drenaje**

- 2.1 Este paso sólo para los modelos de bombas de calefacción.
- 2.2 Inserte la junta de drenaje en el orificio de la parte inferior de la unidad exterior.
- 2.3 Conecte la manguera de drenaje a la junta y haga la conexión lo suficientemente bien.

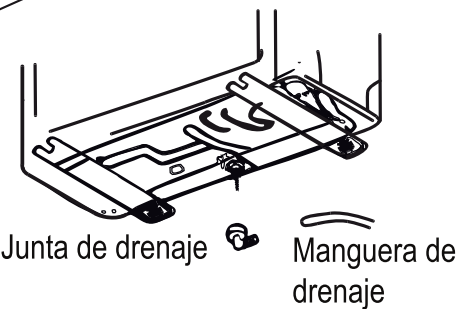

## **Paso3: Fije la unidad exterior**

- 3.1 De acuerdo con las dimensiones de instalación la unidad exterior, marque la posición de instalación de los pernos de expansión.
- 3.2 Perfore los orificios y limpie el polvo del hormigón y coloque los pernos.
- 3.3 Si es aplicable, instale 4 mantas de goma en el orificio antes de colocar la unidad exterior (Opcional). Esto reducirá las vibraciones y el ruido.
- 3.4 Coloque la base de la unidad exterior en los pernos y orificios pre-taladrados.
- 3.5 Utilice una llave para fijar la unidad exterior firmemente con los pernos.

### **Nota:**

La unidad exterior puede fijarse en un soporte de montaje en la pared. Siga las instrucciones del soporte de montaje en pared para fijar el soporte en la pared, y luego fije la unidad exterior en él y manténgalo horizontal.

El soporte de montaje en pared debe ser capaz de soportar al menos 4 veces el peso de la unidad exterior. Instale 4 mantas de goma (Opcional)

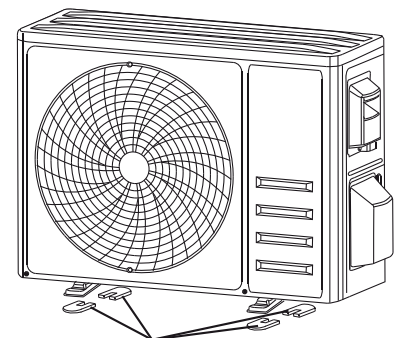

# INSTALACIÓN DE LA UNIDAD EXTERIOR

## Paso4: Instale el cable

- 4.1 Utilice un destornillador Phillips para desenroscar la cubierta del cable, agárrela y presiónela suavemente para sacarla.
- 4.2 Desenrosque la abrazadera del cable y sáquela.
- 4.3 De acuerdo con el diagrama de cableado pegado dentro de la cubierta de cable, conecte los cables de conexión a los terminales correspondientes y asegúrese de que todas las conexiones estén firmes y seguras.
- 4.4 Vuelva a instalar la abrazadera de cable y la cubierta de cable.

Nota: Al conectar los cables de las unidades interiores y exteriores, se debe cortar la potencia.

Bloque de terminales

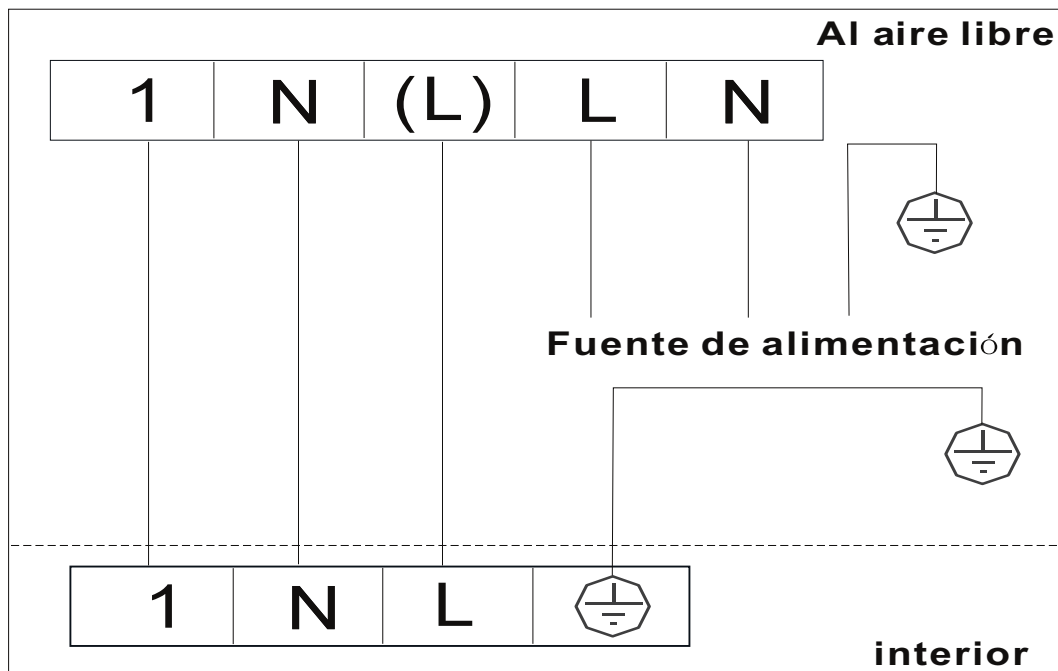
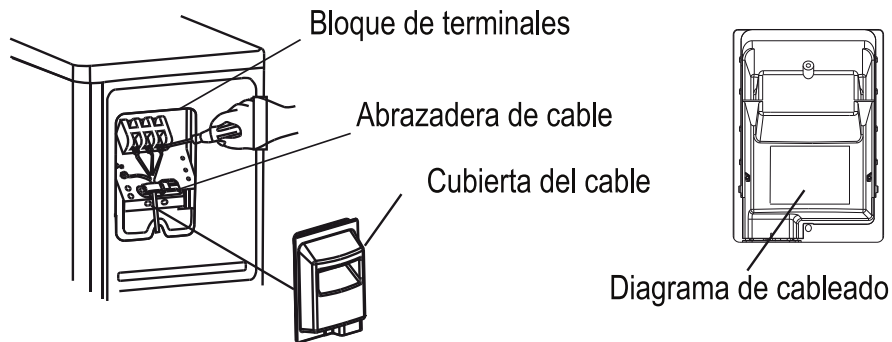

# INSTALACIÓN DE LA UNIDAD EXTERIOR

## **Paso5: Conecte el tubo de refrigerante**

- 5.1 Desenrosca la cubierta de la válvula, agárrala y presiónala suavemente para sacarla (si la cubierta de la válvula es aplicable).
- 5.2 Retire las cubiertas protectoras del extremo de las válvulas.
- 5.3 Retire la cubierta de plástico de los puertos de los tubos y compruebe si hay algún otro en el puerto del tubo de conexión y asegúrese de que el puerto esté limpio.
- 5.4 Después de alinear el centro, gire la tuerca de ensanchamiento del tubo de conexión para apretar la tuerca lo más fuerte posible a mano.
- 5.5 Utilice una llave inglesa para sujetar el cuerpo de la válvula y utilice una llave dinamométrica para apretar la tuerca de ensanchamiento de acuerdo con los valores en la tabla de requisitos de torque.  
(Consulte la tabla de requisitos de torque en la sección **PRECAUCIONES DE INSTALACIÓN**)

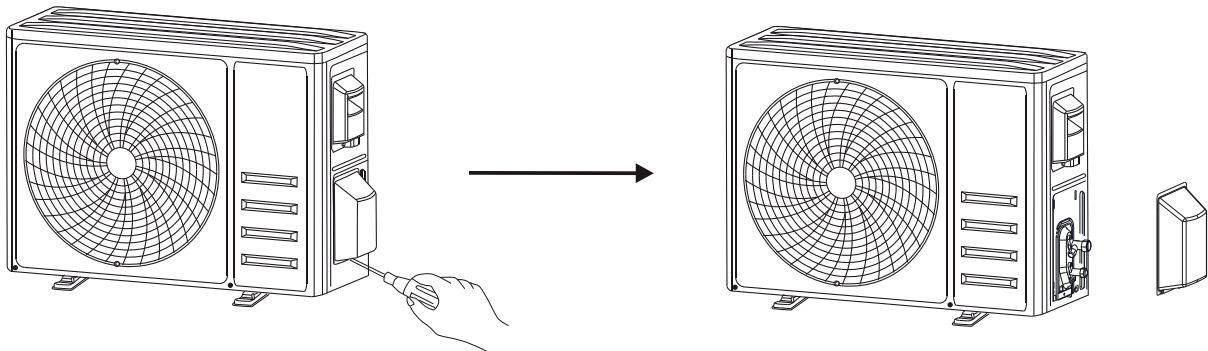

Quite la tapa de la válvula

Tuberías de conexión

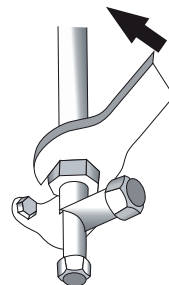
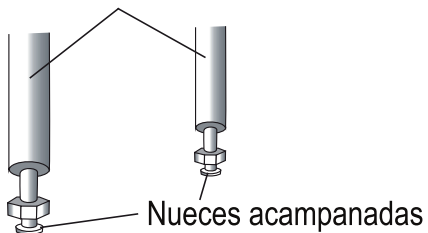

# INSTALACIÓN DE LA UNIDAD EXTERIOR

## **Paso 6: Bomba de Vacío**

- 6.1 Utilice una llave para retirar los tapones protectores del puerto de servicio, la válvula de baja presión y la válvula de alta presión de la unidad exterior.
- 6.2 Conecte la manguera de presión del manómetro al puerto de servicio de la válvula de baja presión de la unidad exterior.
- 6.3 Conecte la manguera de carga del manómetro colector a la bomba de vacío.
- 6.4 Abra la válvula de baja presión del manómetro colector y cierre la válvula de alta presión.
- 6.5 Encienda la bomba de vacío para vaciar el sistema.
- 6.6 El tiempo de vacío no debe ser inferior a 15 minutos, o asegúrese de que el manómetro compuesto indique -0,1 MPa (-76 cmHg)
- 6.7 Cierre la válvula de baja presión del manómetro colector y apague el vacío.
- 6.8 Mantenga la presión durante 5 minutos, asegúrese de que el rebote del indicador compuesto del manómetro no exceda los 0,005 MPa.
- 6.9 Abra la válvula de baja presión en el sentido contrario a las agujas del reloj durante 1/4 de vuelta con una llave hexagonal para dejar que un poco de refrigerante llene el sistema, y cierre la válvula de baja presión después de 5 segundos y retire rápidamente la manguera de presión.
- 6.10 Compruebe todas las juntas interiores y exteriores para detectar fugas con agua jabonosa o con un detector de fugas.
- 6.11 Abra completamente la válvula de baja presión y la válvula de alta presión de la unidad exterior con una llave hexagonal.
- 6.12 Reinstale las tapas protectoras del puerto de servicio, la válvula de baja presión y la válvula de alta presión de la unidad exterior.
- 6.13 Reinstale la cubierta de la válvula.

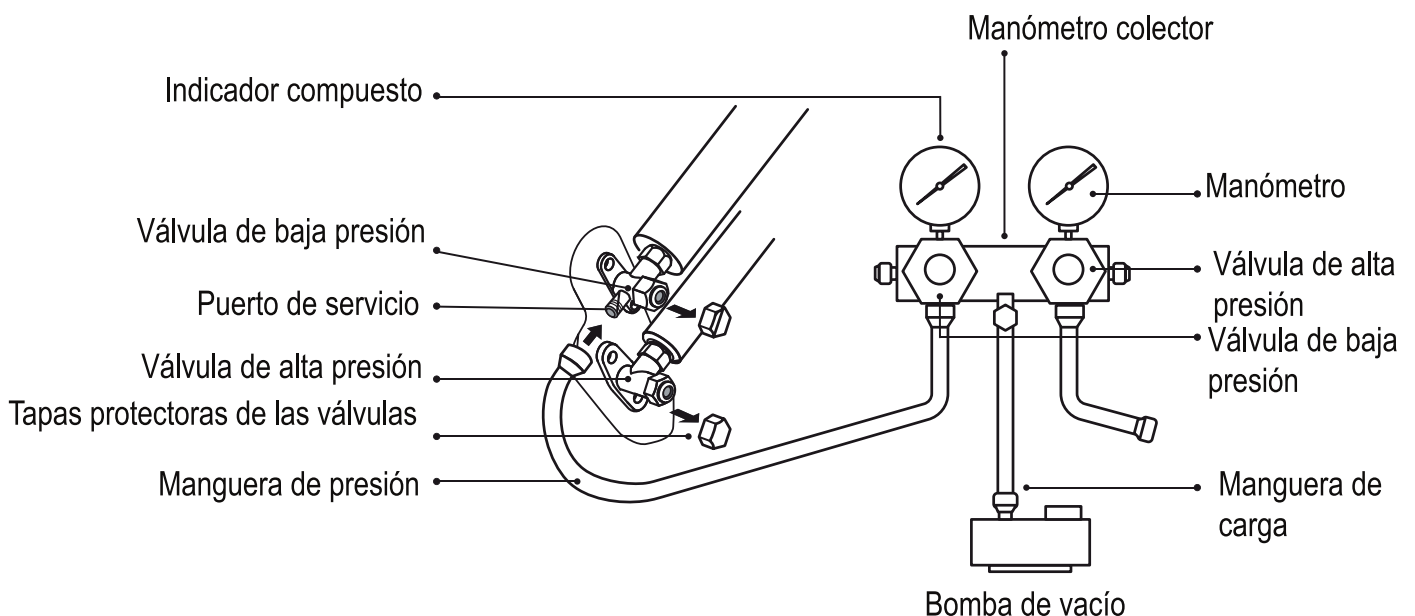



# OPERACIÓN DE PRUEBA

## Inspecciones antes de la operación de prueba

Haga las siguientes inspecciones antes de la operación de prueba.

Descripción	Método de inspección
Inspección de seguridad eléctrica	<ul style="list-style-type: none"><li>• Compruebe si el voltaje de la fuente de alimentación cumple con las especificaciones.</li><li>• Compruebe si hay alguna conexión errónea o faltante entre las líneas de alimentación, la línea de señal y los cables de tierra.</li><li>• Compruebe si la resistencia de la tierra y la resistencia del aislamiento cumplen con los requisitos.</li></ul>
Inspección de seguridad de la instalación	<ul style="list-style-type: none"><li>• Confirme la dirección y la suavidad del tubo de drenaje. Confirme que la junta del tubo de refrigerante está instalada completamente.</li><li>• Confirme la seguridad de la instalación de la unidad exterior, la placa de montaje y la unidad interior.</li><li>• Confirme que las válvulas están completamente abiertas.</li><li>• Confirme que no quedan objetos extraños o herramientas en el interior de la unidad. Completa la instalación de la rejilla y el panel de entrada de aire de la unidad interior.</li></ul>
Detección de fugas de refrigerante	<ul style="list-style-type: none"><li>• La junta de los tubos, el conector de las dos válvulas de la unidad exterior, la bobina de la válvula, el puerto de soldadura, etc., donde pueden producirse fugas.</li><li>• Método de detección de espuma: Aplique agua jabonosa o espuma uniformemente en las partes donde puede haber fuga, y observe si aparecen o no burbujas, si no, indica que el resultado de la detección de fugas es seguro.</li><li>• Método de detección de fugas: Utilice un detector de fugas profesional y lea las instrucciones de funcionamiento, detecte en la posición en la que puede producirse la fuga.</li><li>• La duración de la detección de fugas en cada posición debe durar 3 minutos o más; Si el resultado de la prueba muestra que hay una fuga, la tuerca debe ser apretada y probada de nuevo hasta que no haya ninguna fuga; Una vez completada la detección de fugas, envuelva el conector de tubo expuesto de la unidad interior con material de aislamiento térmico y envuélvalo con cinta aislante.</li></ul>

# OPERACIÓN DE PRUEBA

## **Instrucciones para la operación de prueba**

1. Encienda la fuente de alimentación.
2. Pulse el botón ON/OFF (ENCENDIDO/APAGADO) del mando a distancia para encender el aire acondicionado.
3. Presione el botón Modo para cambiar el modo de refrigeración y calefacción.  
En cada uno de los modos se ajusta como se indica a continuación:  
Refrigeración-Establece la temperatura más baja  
Calefacción-Establece la temperatura más alta
4. Ejecute unos 8 minutos en cada modo y compruebe que todas las funciones se ejecutan correctamente y responda el mando a distancia. Compruebe las funciones según lo recomendado:
  - 4.1 Si la temperatura del aire de salida responde al modo refrigeración y calefacción
  - 4.2 Si el agua drena correctamente de la manguera de drenaje
  - 4.3 Si la rejilla y los deflectores (opcional) giran correctamente
5. Observe el estado de prueba del aire acondicionado al menos 30 minutos.
6. Después de la operación de prueba con éxito, vuelva a la configuración normal y pulse el botón ON/OFF (ENCENDIDO/APAGADO) del mando a distancia para apagar la unidad.
7. Informe al usuario de que debe leer este manual cuidadosamente antes de utilizarlo, y demuéstrele al usuario cómo usar el aire acondicionado, los conocimientos necesarios para el servicio y mantenimiento, y el recordatorio para el almacenamiento de los accesorios.

Nota:

Si la temperatura ambiente es superior al rango referido en la sección INSTRUCCIONES DE FUNCIONAMIENTO, y no puede funcionar en modo de refrigeración o calefacción, levante el panel delantero y refiérase a la operación del botón de emergencia para ejecutar el modo de refrigeración y calefacción.

# MANTENIMIENTO

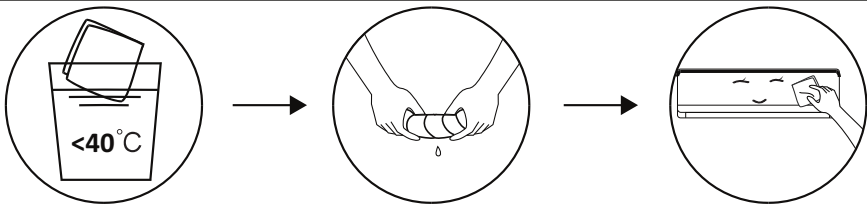
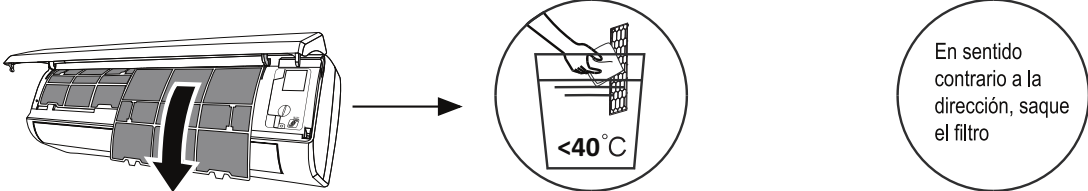
<p><b>⚠</b> <b>Advertencia</b></p>	<ul style="list-style-type: none"> <li>• Al limpiar, debe apagar la máquina y cortar el suministro de energía durante más de 5 minutos.</li> <li>• Bajo ninguna circunstancia se debe enjuagar el aire acondicionado con agua.</li> <li>• El líquido volátil (por ejemplo, diluyente o gasolina) dañará el aire acondicionado, por lo que sólo debe usar un paño suave y seco o un paño húmedo mojado con detergente neutro para limpiar el aire acondicionado.</li> <li>• Preste atención a la limpieza de la pantalla del filtro con regularidad para evitar que se cubra de polvo, lo que afectará al efecto de la pantalla del filtro. Cuando el entorno operativo es polvoriento, la frecuencia de limpieza debe aumentarse adecuadamente.</li> <li>• Después de retirar la pantalla del filtro, no toque las aletas de la unidad interior para evitar que se raye.</li> </ul>
<p><b>Limpieza de la unidad</b></p>	 <p>Escúrrala en seco. Limpie suavemente la superficie de la unidad.</p> <p>Consejo: Límpiase con frecuencia para mantener el aire acondicionado limpio y con buena apariencia.</p>
<p><b>LIMPIEZA DEL FILTRO</b></p>	 <p>Saque el filtro de la unidad</p> <p>Limpie el filtro con agua jabonosa y séquelo al aire.</p> <p>Reemplace el filtro</p> <p>En sentido contrario a la dirección, saque el filtro</p> <p>Consejo: Cuando encuentre polvo acumulado en el filtro, por favor limpie el filtro a tiempo para asegurar el funcionamiento limpio, saludable y eficiente dentro del aire acondicionado.</p>
<p><b>Servicio y mantenimiento</b></p>	<ul style="list-style-type: none"> <li>• Cuando el aire acondicionado no se use durante mucho tiempo, haga el siguiente trabajo: Saque las baterías del mando a distancia y desconecte la fuente de alimentación del aire acondicionado.</li> <li>• Cuando empiece a utilizarse después de un apagado prolongado:             <ol style="list-style-type: none"> <li>1. Limpie la unidad y la pantalla del filtro;</li> <li>2. Compruebe si hay obstáculos en la entrada y salida de aire de las unidades interiores y exteriores;</li> <li>3. Compruebe si el tubo de drenaje no está obstruido;</li> </ol>             Instale las baterías del mando a distancia y compruebe si está encendido.           </li> </ul>

# SOLUCIÓN DE PROBLEMAS

Fallos	POSIBLES CAUSAS
El aparato no funciona.	Fallo de alimentación / enchufe desconectado.
	Motor del ventilador de la unidad interior / exterior dañado.
	Disyuntor termomagnético del compresor defectuoso.
	Dispositivo de protección o fusibles defectuosos.
	Conexiones sueltas o enchufe desconectado.
	A veces deja de funcionar para proteger el aparato.
	Voltaje mayor o menor que el rango nominal.
	Función de temporizador encendido activada.
	Tablero de control electrónico dañado.
Olor extraño	Filtro de aire sucio.
Ruido del agua corriente	Retorno del líquido en la circulación del refrigerante.
Fina niebla proviene de la salida de aire	Esto ocurre cuando el aire en la habitación se vuelve muy frío, por ejemplo en los modos de refrigeración o deshumidificación.
Se puede oír un ruido extraño	Este ruido se produce por la expansión o contracción del panel frontal debido a variaciones en la temperatura y no indica un problema.
Insuficiente flujo de aire, ya sea caliente o frío	Ajuste de temperatura inadecuado.
	Entradas y salidas del aire acondicionado obstruidas.
	Filtro de aire sucio.
	Velocidad del ventilador ajustada a la mínima.
	Otras fuentes de calor en la habitación.
	Sin refrigerante.
El dispositivo no responde a los comandos	El mando a distancia no está lo suficientemente cerca de la unidad interior.
	Las baterías del mando a distancia necesitan ser reemplazadas.
	Obstáculos entre el mando a distancia y el receptor de señal en la unidad interior.
La pantalla está apagada	Active la función DISPLAY.
	Fallo de alimentación.
Apague el aire acondicionado de inmediato y corte la fuente de alimentación en caso de:	Ruidos extraños durante la operación.
	Tablero de control electrónico defectuoso.
	Fusibles o interruptores defectuosos.
	Rociar agua u objetos dentro del aparato.
	Cables o enchufes sobrecalentados.
	Olores muy fuertes procedentes del aparato.

## SOLUCIÓN DE PROBLEMAS

### Códigos de fallo en la pantalla

En caso de fallo, la pantalla de la unidad interior muestra los siguientes códigos de fallo:

Pantalla	Descripción del fallo
E1	Fallo del sensor de temperatura de ambiente interior
E2	Fallo del sensor de temperatura de tubo interior
E3	Fallo del sensor de temperatura de tubo exterior
E4	Fuga o fallo del sistema de refrigerante
E6	Mal funcionamiento del motor del ventilador interior
E7	Fallo del sensor de temperatura de ambiente exterior
E0	Fallo de comunicación interior y exterior
E8	Fallo del sensor de temperatura de descarga exterior
E9	Fallo del módulo de IPM exterior
ER	Fallo de detección de corriente exterior
EE	Fallo de PCB EEPROM exterior
EF	Fallo del motor del ventilador exterior
EH	Fallo del sensor de temperatura de succión exterior

## DIRECTRIZ DE DESECHOS (Europea)

Este aparato contiene refrigerante y otros materiales potencialmente peligrosos. Al deshacerse de este aparato, la ley exige una recogida y un tratamiento especiales. NO deseche este producto como basura doméstica o como residuos municipales sin clasificar.

Cuando se deshaga de este aparato, tiene las siguientes opciones:

- Deshágase del aparato en el centro municipal de recogida de residuos electrónicos designado.
- Cuando se compra un nuevo aparato, el minorista recuperará el antiguo de forma gratuita.. El fabricante también recuperará el aparato antiguo sin cargo.
- Venda el aparato a comerciantes de chatarra certificados.
- Desechar este aparato en el bosque o en otros entornos naturales pone en peligro su salud y es malo para el medio ambiente. Las sustancias peligrosas pueden filtrarse al agua subterránea y entrar en la cadena alimentaria.





# ***Corberó***

## **MANUAL DE INSTRUÇÕES DO AR CONDICIONADO DO TIPO SPLIT**



CSP09GREGAL  
CSP12GREGAL  
CSP18GREGAL  
CSP24GREGAL

Este manual de instruções contém informações e recomendações importantes que lhe pedimos que cumpra para obter os melhores resultados do ar condicionado.

Obrigado mais uma vez.

# ÍNDICE

PRECAUÇÕES DE SEGURANÇA.....	1
IDENTIFICAÇÃO DAS PEÇAS .....	4
CONTROLO REMOTO .....	4
INSTRUÇÕES DE OPERAÇÃO.....	13
INSTRUÇÃO DE MANUTENÇÃO (R32).....	14
PRECAUÇÕES DE INSTALAÇÃO .....	19
INSTALAÇÃO DA UNIDADE INTERIOR.....	22
INSTALAÇÃO DA UNIDADE EXTERIOR.....	27
OPERAÇÃO DE TESTE.....	30
MANUTENÇÃO .....	31
RESOLUÇÃO DE PROBLEMAS.....	33

\* Design e especificações sujeitos a alteração sem aviso prévio devido a melhoria do produto. Consulte o seu revendedor para mais detalhes.

\* A forma e a posição de botões e indicadores podem variar de acordo com o modelo, mas o funcionamento é sempre igual.



# PRECAUÇÕES DE SEGURANÇA

## NORMAS DE SEGURANÇA E AVISOS PARA O INSTALADOR

1. **L**eia este manual antes de instalar e utilizar o aparelho.
2. **D**urante a instalação das unidades interiores e exteriores, o acesso à zona de trabalho deve ser proibido às crianças. Acidentes imprevisíveis poderiam acontecer.
3. **A**ssegure-se de que a base da unidade exterior esteja instalada de modo firme.
4. **V**erifique se o ar não entra no sistema de refrigeração e se não há fugas de refrigerante ao movimentar o ar condicionado
5. **F**aça um ciclo de ensaio após a instalação do ar condicionado e registre os dados de funcionamento.
6. **P**roteja a unidade interior com uma fusível de capacidade adequada para a corrente máxima de entrada ou com outro dispositivo de proteção contra sobrecargas
7. **U**tilize a voltagem de alimentação indicada na placa de características. Mantenha o interruptor ou a ficha de alimentação protegida da sujidade. Ligue a ficha de alimentação de forma correta e firme à tomada, evitando, assim, o perigo de choque elétrico ou de incêndio por contacto insuficiente.
8. **V**erifique se a tomada é de tipo apropriado para a ficha, caso contrário mande substituir a tomada.
9. **O** aparelho deve estar equipado com meios de desconexão da rede de alimentação com uma separação de contactos em todos os polos que assegurem a desconexão completa em condições de sobretensão da categoria III, e esses meios devem ser incorporados na cablagem fixa de acordo com as regras de cablagem.
10. **O** ar condicionado deve ser instalado por pessoas profissionais ou qualificadas.
11. **N**ão instale o aparelho a uma distância inferior a 50 cm de substância inflamáveis (álcool, etc.) ou de embalagens sob pressão (ex.: frascos spray).
12. **S**e o aparelho for utilizado em lugar onde não há troca de ar, é necessário tomar as devidas providências para evitar que eventuais fugas de gás refrigerante fiquem paradas no ambiente e criem perigo de incêndio.
13. **O**s materiais utilizados para a embalagem são recicláveis. Recomenda-se colocá-los nos contentores de recolha diferenciada.  
No final da sua vida útil, entregue o ar condicionado a um centro especial de recolha para descarte.
14. **U**tilize apenas o ar condicionado de acordo com as instruções deste manual. Estas instruções não pretendem abranger toda possível condição ou situação que pode ocorrer. Como acontece com qualquer eletrodoméstico, é necessário sempre recorrer ao bom senso e à prudência ao instalar, ligar e manter o aparelho.
15. **O** aparelho deve ser instalado segundo as normas de instalações nacionais.
16. Antes de acessar aos terminais, todos os circuitos de alimentação devem ser desligados da corrente elétrica.
17. **O** aparelho deve ser instalado em conformidade com as normas nacionais de cablagem.
18. **O** aparelho pode ser utilizado por crianças com idade a partir de 8 anos e acima e por pessoas com capacidades físicas, sensoriais ou mentais reduzidas ou falta de experiência e conhecimento se lhes tenham sido dadas supervisão ou instruções relativa à utilização do aparelho de forma segura e compreendem os perigos envolvidos. As crianças não devem brincar com o aparelho. A limpeza e manutenção não devem ser efetuadas por crianças sem supervisão.

# PRECAUÇÕES DE SEGURANÇA

## NORMAS DE SEGURANÇA E AVISOS PARA O INSTALADOR

19. **N**ão tente instalar o aparelho sozinho; entre sempre em contacto com pessoal técnico qualificado.
20. **A** limpeza e a manutenção devem ser efetuadas por pessoal técnico qualificado. Em todo caso, desligue o aparelho da corrente elétrica antes de fazer a limpeza ou a manutenção do mesmo.
21. **U**tilize a voltagem de alimentação indicada na placa de características. Mantenha o interruptor ou a ficha de alimentação protegida da sujidade. Ligue a ficha de alimentação de forma correta e firme à tomada, evitando, assim, o perigo de choque elétrico ou de incêndio por contacto insuficiente.
22. **N**ão puxe a ficha para desligar quando o aparelho estiver a funcionar, pois isso pode causar um incêndio devido a uma faísca, etc.
23. **E**ste aparelho foi construído para o arrefecimento/aquecimento de ambientes domésticos e não deve ser utilizado para outros fins, como secar roupas, arrefecer alimentos, etc.
24. **U**se sempre o aparelho com o filtro de ar montado. O uso do ar condicionado sem filtro de ar pode causar um acúmulo excessivo de poeira ou resíduos nas peças internas do aparelho com possíveis falhas subsequentes.
25. **É** responsabilidade do utilizador contactar um técnico qualificado para fazer a instalação do aparelho (o qual deverá verificar que a ligação à terra seja feita em conformidade com a Legislação em vigor) e para a instalação de um disjuntor de proteção.
26. **A**s baterias do comando remoto devem ser recicladas ou eliminadas adequadamente. Descarte de Baterias Usadas --- Por favor, descarte as baterias como resíduos municipais classificados no ponto de coleta acessível.
27. **N**unca permaneça exposto diretamente ao ar frio por muito tempo. A exposição direta e prolongada ao ar frio é prejudicial para a saúde. Um cuidado especial deve ser tomado nos quartos onde há crianças, idosos ou doentes.
28. **S**e o aparelho emitir fumaça ou houver cheiro de queimado, corte imediatamente a energia e entre em contacto com a Central de Serviço.
29. **O** uso prolongado do aparelho em tais condições pode causar incêndio ou eletrocussão.
30. **A**s reparações devem ser efetuadas apenas por um Centro de Assistência Técnica autorizado do fabricante. Uma reparação incorreta pode causar choque elétrico, etc.
31. **A**ssegure-se desligar o interruptor automático quando não utilizar o aparelho por um longo período. A direção do fluxo de ar deve ser regulada corretamente.
32. **O**s defletores devem ser regulados para baixo no modo de aquecimento e para cima no modo de arrefecimento.
33. **C**ertifique-se de que o aparelho está desligado da fonte de alimentação quando não utilizar o aparelho por um longo período ou antes de fazer a limpeza ou a manutenção do mesmo.
34. **S**elecione a temperatura mais adequada pode evitar danos ao aparelho.

# PRECAUÇÕES DE SEGURANÇA

## NORMAS DE SEGURANÇA E PROIBIÇÕES

1. **N**ão dobre, puxe ou prima o cabo elétrico, pois pode danificar-se. Eventuais casos de choque elétrico ou incêndio são provavelmente causados por um cabo elétrico danificado. Em caso de deterioração, o cabo elétrico apenas deve ser substituído por um técnico qualificado.
2. **N**ão use extensões, nem bloco de tomadas.
3. **N**ão faça nenhuma operação no aparelho quando descalço ou quando estiver com partes do corpo molhadas.
4. **N**unca cubra a entrada ou saída do ar da unidade interior ou exterior. A cobertura dessas aberturas provoca uma redução na eficiência operativa do aparelho com possíveis consequentes falhas ou danos.
5. **N**ão modifique e nem altere de forma alguma as características do aparelho.
6. **N**ão instale o aparelho em ambientes onde o ar pode conter gás, óleo, enxofre ou nas proximidades de fontes de calor.
7. **E**ste aparelho não se destina a ser utilizado por pessoas (incluindo crianças) com capacidades físicas, sensoriais ou mentais reduzidas ou falta de experiência e conhecimento, a menos que tenham sido dada supervisão ou instruções relativa à utilização do aparelho por uma pessoa responsável pela sua segurança.
8. **N**ão suba e nem apoie nenhum objeto pesado ou quente sobre o aparelho.
9. **N**ão deixe portas e janelas abertas durante muito tempo quando o ar condicionado estiver ligado.
10. **N**ão dirija o fluxo de ar diretamente sobre plantas ou animais.
11. **U**ma longa exposição direta ao fluxo de ar frio do ar condicionado pode ter efeitos negativos sobre plantas e animais.
12. **N**ão pulverize água sobre o ar condicionado. O isolamento elétrico pode ser danificado e causar eletrocussão.
13. **N**ão suba, nem apoie objetos sobre a unidade exterior.
14. **N**unca coloque uma haste ou um instrumento semelhante no aparelho. Podem causar lesões graves.
15. **A**s crianças devem ser supervisionadas para garantir que não brinquem com o aparelho. Se o cabo elétrico estiver danificado, deve ser substituído pelo fabricante, pelo seu agente de serviço ou por pessoas qualificadas, a fim de evitar riscos.

# PRECAUÇÕES DE SEGURANÇA

## Unidade interior

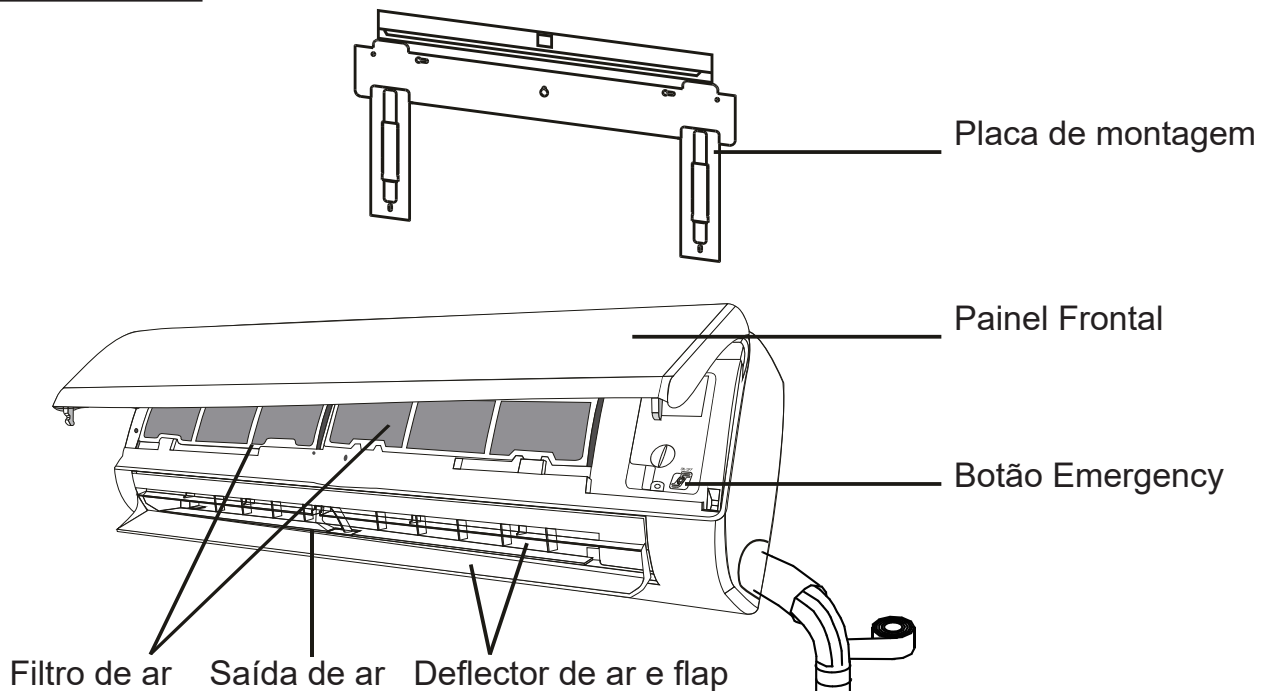

## Unidade Exterior

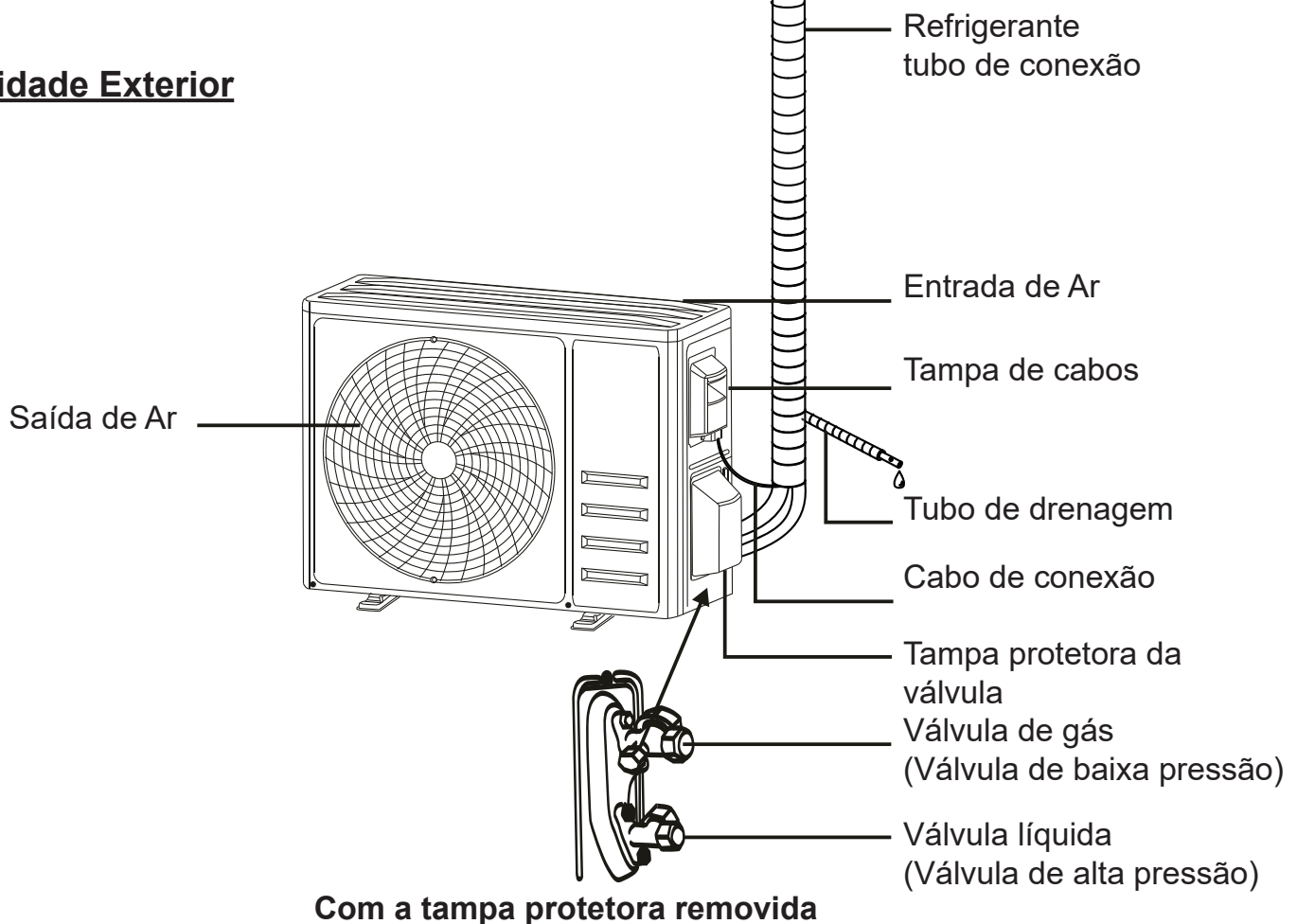



Nota: A imagem pode ser diferente do objeto real. Por favor, faça o objeto como o padrão.

# IDENTIFICAÇÃO DAS PEÇAS

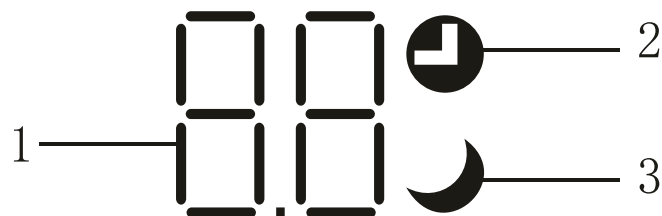
## Ecrã da Unidade Interior



Nº	LED	Função
1		Exibição de tempo, temperatura e códigos de erro.
2		Acende-se durante a operação do temporizador
3		Modo SLEEP



A forma e a posição de interruptores e indicadores podem variar de acordo com o modelo, mas o funcionamento é sempre igual.

# CONTROLO REMOTO



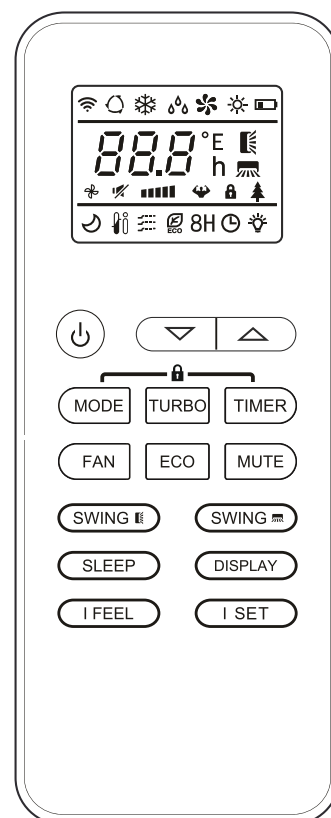

## Ecrã do controlo remoto

Nº	Símbolos	Significado
1		Indicador Battery
2		Modo Auto
3		Modo Cooling
4		Modo Dry
5		Modo Fan only
6		Modo Heating
7		Modo ECO
8		Timer
9		Indicação de temperatura
10		Velocidade do ventilador: Auto / baixo / baixo-médio / médio / médio-alto / alto
11		Função Mute
12		Função TURBO
13		Balanço automático para cima e para baixo
14		Balanço automático para esquerda e para direita (Opcional)
15		Função SLEEP
16		Função Health
17		Função I FEEL
18		Função 8°C heating
19		Indicação de sinal
20		Vento suave
21		Child-Lock
22		Ecrã ON/OFF



Os itens exibidos e algumas funções do controlo remoto podem variar de acordo com o modelo.

## CONTROLO REMOTO

Nº	Botão	Função
1		Ligar ou desligar o ar condicionado.
2		Diminuir a temperatura ou definir as horas do temporizador.
3		Aumentar a temperatura ou definir as horas do temporizador.
4	MODE	Selecionar o modo de operação (AUTO, COOL, DRY, FAN, HEAT).
5	ECO	Ativar ou desativar a função ECO.
6	TURBO	Ativar ou desativar a função TURBO.
7	FAN	Alterna a velocidade do ventilador entre auto/baixo/médio/alto
8	TIMER	Definir o tempo para o temporizador ligado/desligado.
9	SLEEP	Ativar ou desativar a função SLEEP.
10	ECRÃ	Ligar ou desligar o ecrã LED.
11	SWING 	Parar ou iniciar o movimento da lâmina horizontal ou definir a direção desejada do fluxo de ar para cima/para baixo.
12	MUTE	Ativar ou desativar a função MUTE.
13	MODE + TIMER	Ativar ou desativar a função CHILD-LOCK.
14	I SET	Memorizar a temperatura definida, definir o modo e a velocidade do ventilador conforme necessário.

⚠ Os itens exibidos e algumas funções do controlo remoto podem variar de acordo com o modelo.

⚠ A forma e a posição de interruptores e indicadores podem variar de acordo com o modelo, mas o funcionamento é sempre igual.

⚠ A unidade confirma a recepção correcta de cada botão com o sinal sonoro.

## CONTROLO REMOTO

### Substituição de Baterias

Retire a tampa do compartimento das baterias puxando na direção da seta. Instale as baterias de acordo com a direção (+ e -) mostrada no Controlo Remoto. Recoloque a tampa na sua posição.

⚠ Use 2 baterias LRO3 AAA (1,5 V).

Nunca utilize baterias recarregáveis.

Substitua as baterias usadas por baterias novas do mesmo tipo quando o ecrã não estiver mais legível.

Não descarte as baterias como resíduos municipais não classificados. As baterias devem ser eliminadas de modo apropriado.

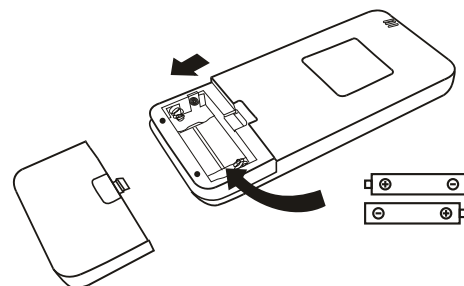

⚠ Para algum modelo, sempre que inserir as baterias no controlo remoto pela primeira vez, é possível selecionar o modo de apenas refrigeração ou modo de aquecimento por bomba. Assim que inserir as baterias, desligue o controlo remoto e opere conforme a seguir.

1. Pressione e segure o botão **MODE**, até o ícone (❄) piscar, para selecionar o modo de apenas refrigeração.
2. Pressione e segure o botão **MODE**, até o ícone (☀) piscar, para selecionar o modo de aquecimento por bomba.

**Nota:** Se definir o controlo remoto no modo de refrigeração apenas, não será possível ativar a função Heating nas unidades com bomba de aquecimento. Se precisar definir o modo de novo, tire as baterias e instale-as de novo.

⚠ Para alguns modelos de controlo remoto, é possível alternar a unidade de temperatura entre °C e °F.

1. Pressione e segure o botão **TURBO** por 5 segundos para entrar no modo de alteração;
2. Pressione e segure o botão **TURBO** até que alternar entre °C e °F;
3. Em seguida, solte o botão e aguarde 5 segundos para confirmar a unidade selecionada.

### Nota:

1. Gire o comando remoto em direção ao ar condicionado.
2. Verifique se não há obstáculos entre o comando remoto e o recetor de sinal da unidade interior.
3. Nunca deixe o comando remoto exposto ao sol.
4. Mantenha o comando remoto a uma distância de pelo menos 1 m do aparelho de televisão ou de outros aparelhos elétricos.



# CONTROLO REMOTO

## MODO COOLING

COOL ❄️

A função cooling permite que o ar condicionado resfrie a sala e reduza a humidade do ar.

Para ligar o modo de arrefecimento (COOL), prima o botão **MODE** até visualizar o símbolo ❄️ no ecrã.

Para modificar o valor temperatura inferior à do ambiente, utilize o botão ↓ ou ↑.

## MODO FAN (Não o botão FAN)

FAN 🌀

Modo Fan, ventilação de ar apenas.

Para ligar o modo FAN, prima **MODE** até visualizar o símbolo 🌀 no ecrã.

## MODO DRY

DRY 💧💧

Essa função reduz a humidade do ar para tornar o ambiente mais confortável.

Para ligar o modo DRY, prima **MODE** até visualizar o símbolo 💧💧 no ecrã. A função automática de pré-configuração é ativada.

## MODO AUTO

AUTO 🔄

Modo automático.

Para ligar o modo AUTO, prima **MODE** até visualizar o símbolo 🔄 no ecrã.

No modo AUTO, o modo de operação será definido automaticamente de acordo com a temperatura ambiente.

## MODO HEATING

HEAT ☀️

A função de aquecimento permite que o ar condicionado aqueça o ambiente.

Para ligar o modo de aquecimento (HEAT), prima o botão **MODE** até visualizar o símbolo ☀️ no ecrã.

Para modificar o valor temperatura superior à do ambiente, utilize o botão ↓ ou ↑.

⚠️ No modo HEATING, o aparelho pode ativar automaticamente um ciclo de descongelamento, que é indispensável para limpar o gelo do condensador, de forma a recuperar a sua função de trocar de calor. Este ciclo geralmente dura de 2 a 10 minutos. Durante o descongelamento, o ventilador da unidade interior para de funcionar. Após o descongelamento, o aparelho retoma para o modo HEATING automaticamente.

⚠️ **(Para o mercado Norte-Americano)**  
Se necessário, você pode pressionar o botão ECO 10 vezes em 8 segundos no modo heating para iniciar o descongelamento forçado. Isso irá descongelar o gelo externo muito mais rápido.

## Função FAN SPEED (o botão FAN)

FAN 🌀

Altera a velocidade do ventilador.

Pressione o botão **FAN** para alternar a velocidade do ventilador entre AUTO/ MUTE/ LOW/ LOW-MID / MID/ MID-HIGH/ HIGH/ TURBO

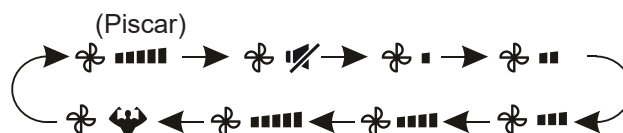

## Função Child-Lock

1. Pressione e segure os botões **MODE** e **TIMER** para ativar esta função e repita esta operação para desativar esta função.
2. Depois que esta função for ativada, todos os botões individuais não funcionarão.

## CONTROLO REMOTO

### Função TIMER ---- TIMER ON

 Para ligar o aparelho automaticamente.

Quando a unidade está desligada, pode-se ajustar TIMER ON.

Para definir o tempo de ligação automática como abaixo indicado:

1. Pressione o botão **TIMER** pela primeira vez para definir a ligação,  e  aparecerão no visor remoto e flashes
2. Pressione  $\wedge$  ou  $\vee$  para definir o temporizador desejado. Cada vez que se prime o botão, o tempo aumenta/diminui em meia hora entre 0 e 10 horas e em uma entre 10 e 24 horas.
3. Pressione o botão **TIMER** de novo para confirmar.
4. Após a definição do temporizador, defina o modo necessário (Cool/Heat/Auto/Fan/Dry), premindo o botão. E definir a velocidade necessária do ventilador, pressionando o botão **FAN** E pressione  $\wedge$  ou  $\vee$  para definir a temperatura de operação necessária.

Pressione o botão **TIMER** para CANCELAR.

### Função TIMER ---- TIMER OFF

 Para desligar o aparelho automaticamente.

Quando a unidade está desligada, você pode definir TIMER OFF.

Para definir o horário de desligamento automático conforme abaixo:

1. Certifique-se de que o aparelho está LIGADO.
2. Pressione o botão **TIMER** para definir o tempo de desligamento.  
Pressione  $\vee$  ou  $\wedge$  para definir o temporizador desejado.

3. Pressione o botão **TIMER** de novo para confirmar.



CANCELAR pressionando o botão **TIMER**.

Nota: Todas as operações devem ser realizadas em 5 segundos, caso contrário, as configurações serão canceladas.



### Função SWING



1. Pressione o botão SWING para ativar as lâminas.

- 1.1 Pressione o botão  para ativar as lâminas horizontais para balançar de cima para baixo e  aparecerá no ecrã do controlo remoto.

Pressione novamente para parar o balanço e fixar as lâminas.

- 1.2 Pressione o botão  para ativar as lâminas verticais para balançar da esquerda para a direita e  aparecerá no ecrã do controlo remoto.

Pressione novamente para parar o balanço e fixar as lâminas.

2. Se as lâminas verticais forem posicionadas manualmente por baixo das lâminas horizontais, elas permitem mover o fluxo de ar diretamente para a direita ou para a esquerda.
3. Para alguns modelos com inversor de bomba de aquecimento, pressione os botões SWING horizontal e vertical ao mesmo tempo para ativar a função Self-Clean.

 Esta operação deve ser feita com o aparelho desligado.

 Nunca posicione manualmente os “defletores” horizontais, o delicado mecanismo que aciona os mesmos pode ser seriamente danificado!

 Nunca coloque as mãos, hastes ou outros objetos na entrada ou saída de ar. Esse contacto acidental com as calças curtas pode causar danos ou ferimentos imprevisíveis.

### Função Turbo



Para ativar a função turbo, pressione o botão **TURBO** e  aparecerá no ecrã.

Pressione novamente para desativar esta função. No modo COOL/ HEAT, quando você selecionar a função TURBO, o aparelho entrará no modo quick COOL ou quick HEAT e o ventilador operará a velocidade mais alta para soprar um fluxo de ar forte.

# CONTROLO REMOTO

## Função MUTE

MUTE 

1. Pressione o botão **MUTE** para ativar esta função e  aparecerá no ecrã do controlo remoto.  
Pressione novamente para desativar esta função.
2. Quando a função MUTE for ativada, o controlo remoto exibirá a velocidade automática do ventilador e o ventilador da unidade interior irá operar a velocidade mais baixa para manter silêncio.
3. Ao pressionar o botão FAN/ TURBO/ SLEEP, a função MUTE será desativada. A função MUTE não pode ser ativada no modo dry.

## Função SLEEP

SLEEP 

Pré-configuração do programa operacional automático.

Pressione o botão **SLEEP** para ativar a função SLEEP e  aparecerá no ecrã. Pressione novamente para desativar esta função.

Após 10 horas de funcionamento no modo sleep, o ar condicionado retornará automaticamente ao modo anterior.

Esta função permite que o controlo remoto meça a temperatura ao seu redor e envie o valor medido para o ar condicionado para otimizar a temperatura da sala e garantir o conforto.

Essa função será desativada automaticamente 2 horas depois.

## Função ECO

ECO 

Neste modo, o aparelho define automaticamente o funcionamento para economizar energia.

Pressione o botão **ECO**,  aparecerá no ecrã e o aparelho funcionará no modo ECO.

Pressione novamente para desativar.

**Nota:** A função ECO está disponível nos modos COOLING e HEATING.

## Função DISPLAY (ecrã da unidade interior)

DISPLAY

Liga/desliga o ecrã LED no painel.

Pressione o botão **DISPLAY** para desligar o ecrã LED no painel. Pressione novamente para ligar o ecrã LED.

# CONTROLO REMOTO

## Função I SET

Memoria sua configuração favorita para funcionar com esta configuração pressionando um botão

Memoria a sua configuração favorita:

1. Em qualquer modo (COOLING/ HEATING/ FAN/ DRY), pressione e segure o botão "I SET" por mais de 3 segundos para memoriar;
2. Quando "AU" está a piscar no ecrã do controlo remoto, isso significa que o controlo remoto memoria a sua configuração favorita;

\* Pressione qualquer botão para sair e você pode redefini-lo repetindo as operações 1 e 2.

Funciona com a configuração favorita:

1. Em qualquer modo (COOLING/ HEATING/ FAN/ DRY), pressione o botão "I SET" para ativar;
2. O aparelho funcionará como sua configuração favorita e você verá [AU] piscando no controlo remoto;
3. Pressione-o novamente ou outros botões para desativar esta função.

# INSTRUÇÕES DE OPERAÇÃO

- ❗ A tentativa de utilizar o ar condicionado sob a temperatura para além da faixa especificada pode causar a ativação do dispositivo de proteção do ar condicionado e o aparelho de ar condicionado pode não funcionar. Por isso, opere o ar condicionado nas seguintes condições de temperatura.

## Ar condicionado inverter:

MODOS	Heating	Cooling	Dry
Temperatura ambiente	0°C a 30°C	17°C a 32°C	
Temperatura exterior	-20°C a 30°C	-15°C a 53°C	

Com a fonte de energia ligada, reiniciar o ar condicionado imediatamente após o desligamento, ou mudá-lo para outro modo durante o funcionamento, o dispositivo de proteção do ar condicionado será ativado. O compressor retomará a operação após 3 minutos.

### ❗ Características da operação de aquecimento (aplicável à bomba de aquecimento)

#### Pré-aquecimento:

Quando a função heating for ativada, a unidade interior levará 2 a 5 minutos para o pré-aquecimento, depois disso o ar condicionado começará a aquecer e soprará ar quente.

#### Descongelamento:

Durante o aquecimento, quando a unidade exterior congelar, o ar condicionado ativará a função de descongelamento automático para melhorar o efeito de aquecimento. Durante o descongelamento, os ventiladores das unidades interior e exterior param de funcionar. O ar condicionado retomará o aquecimento automaticamente após o término do descongelamento.

### ❗ Botão Emergency:

Abra o painel e encontre o botão de emergência na caixa de controlo eletrónico quando o controlo remoto falhar. (Sempre pressione o botão de emergência em material de isolamento.)

Estado	Operação	Resposta	Modo Enter
Standby	Pressione o botão de emergência uma vez	Emite um bipe breve.	Mode Cooling
Standby (Apenas para aparelhos com bomba de aquecimento)	Pressione o botão de emergência duas vezes em 3 segundos	Emite dois bipes breves.	Mode Heating
Funcionamento	Pressione o botão de emergência uma vez	Emite bipes continuamente	Modo Off

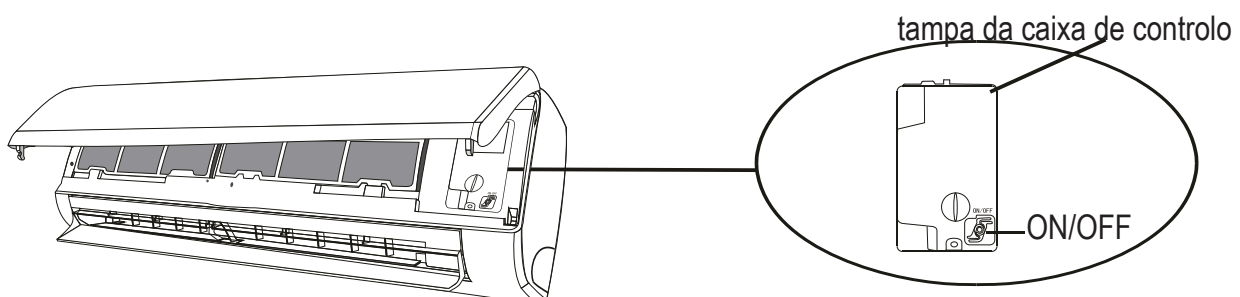

## INSTRUÇÕES DE MANUTENÇÃO (R32)

1. Verifique as informações deste manual para saber as dimensões do espaço necessário para a instalação adequada do aparelho, incluindo as distâncias mínimas permitidas entre o aparelho e as estruturas adjacentes.
2. O aparelho deve ser instalado, operado e armazenado num quarto com uma área útil superior a 4 m<sup>2</sup>.
3. O número de tubos instalados deve ser o menor possível.
4. A tubulação deve ser protegida de danos físicos e não deve ser instalada em local sem ventilação ou com área menor que 4 m<sup>2</sup>.
5. Os regulamentos nacionais de gás natural devem ser cumpridos.
6. As conexões mecânicas devem ser acessíveis para fins de manutenção.
7. Siga as instruções neste manual para manuseio, instalação, limpeza, manutenção e eliminação do refrigerante.
8. Certifique-se de que as aberturas de ventilação estejam desobstruídas.
9. **Nota:** A manutenção deve ser realizada sob orientações do fabricante.
10. **Aviso:** O aparelho deve ser guardado num local bem ventilada cujas dimensões correspondam às da área especificada para o funcionamento.
11. **Aviso:** O produto deve ser armazenado num local sem chamas abertas em operação contínua (por exemplo, um aparelho a gás em operação) ou fontes de ignição em operação contínua (por exemplo, um aquecedor elétrico em operação)
12. O aparelho deve ser armazenado de forma a evitar danos mecânicos.
13. Todas as pessoas que trabalham no circuito refrigerante devem possuir um certificado válido e atualizado, emitido por uma autoridade de avaliação reconhecida pela indústria, e sua capacidade de manusear refrigerantes deve ser certificada de acordo com os regulamentos de avaliação do setor industrial em causa. As operações de manutenção só devem ser realizadas de acordo com as recomendações do fabricante do aparelho. As operações de manutenção e reparação que exijam a assistência de outras pessoas qualificadas devem ser realizadas sob a supervisão da uma pessoa competente para a utilização de refrigerantes inflamáveis.
14. Os trabalhos que afetem os meios de segurança só podem ser realizados por pessoas competentes.
15. **Aviso:**
  - \* Não utilize meios para acelerar o processo de descongelação ou para limpar, diferentes dos recomendados pelo fabricante.
  - \* O produto deve ser armazenado num local sem fontes de ignição em operação contínua (por exemplo: chamas abertas, um aparelho a gás em operação ou um aquecedor elétrico).
  - \* Não fure ou queime.
  - \* Tenha ciência de que os refrigerantes podem não conter odor.



Cuidado: Risco de incêndio



Instruções de operação

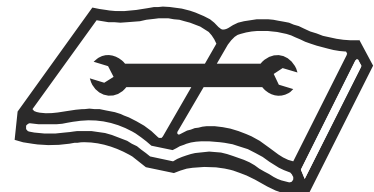

Leia o manual técnico

## INSTRUÇÕES DE MANUTENÇÃO (R32)

### 16. Informação sobre manutenção:

- 1) Verificações para a área  
Antes de começar a trabalhar em sistemas que contêm refrigerantes inflamáveis, é necessário realizar comprovações de segurança, para garantir que o risco de ignição seja mínimo. Para a reparação do sistema de refrigeração, deverão ser tomadas as seguintes precauções antes de realizar os trabalhos de condução no sistema.
- 2) Procedimento de trabalho  
Os trabalhos realizar-se-ão segundo um procedimento controlado para reduzir ao mínimo o risco de que produzam gases ou vapores inflamáveis enquanto se realiza o trabalho.
- 3) Área geral de trabalho  
Todo o pessoal de manutenção e demais pessoas que trabalhem na área local deverão ser instruídos sobre a natureza do trabalho que se está a levar a cabo. Deve evitar-se o trabalho em espaços confinados. A área em redor do espaço de trabalho deve ser limitada. Assegure-se de que as condições da área são seguras, seguindo o controlo de material inflamável.
- 4) Comprovação da presença de refrigerante  
O pessoal deverá ser consciente de que a atmosfera é potencialmente inflamável, pelo que a área deverá ser revista com um detetor de refrigerante apropriado antes e durante o trabalho. Assegure-se de que o equipamento de deteção de fugas que se esteja a utilizar é adequado para o uso de refrigerantes inflamáveis, isto é, que não produza faíscas, esteja selado e seja seguro.
- 5) Presença de extintor de incêndios  
Caso se realizem trabalhos em quente no equipamento de refrigeração ou em qualquer das respetivas partes, deverá dispor-se de um equipamento de extinção de incêndios adequado. Tenha um extintor de pó seco ou de CO<sub>2</sub> adjacente à área de carga.
- 6) Ausência de fontes de ignição  
Nenhuma pessoa que realize trabalhos relacionados com um sistema de refrigeração que implique a exposição de tubos que contenham ou tenham contido refrigerante inflamável deverá utilizar fontes de ignição, de forma a poder provocar risco de incêndio ou de explosão. Todas as possíveis fontes de ignição, incluindo o fumo de cigarros, deverão manter-se suficientemente afastadas do local de instalação, reparação, remoção e eliminação, já que durante qualquer destes processos é possível que se libere algum gás refrigerante inflamável no espaço circundante. Antes de começar o trabalho, a área circundante ao equipamento deverá ser inspecionada, de forma a assegurar que não haja riscos de ignição ou fogo. Os sinais de proibição de fumar devem estar visíveis.
- 7) Área ventilada  
Assegure que a área de trabalho está aberta ou adequadamente ventilada antes de manipular o sistema ou realizar qualquer trabalho em quente. A ventilação deverá manter-se durante a realização do trabalho.  
A ventilação deverá dispersar de forma segura qualquer refrigerante liberado e expulso para a atmosfera.
- 8) Controlo dos equipamentos de refrigeração  
Quando se substituírem componentes elétricos, deverão escolher-se os adequados e que cumpram com as especificações concretas. Deverão seguir-se, a todo o momento, as diretrizes de manutenção e serviço do fabricante.  
Em caso de dúvidas, consulte o departamento técnico do fabricante para obter assistência.

## INSTRUÇÕES DE MANUTENÇÃO (R32)

Os seguintes controlos aplicar-se-ão às instalações que utilizem refrigerantes inflamáveis:

- O tamanho da carga corresponda ao tamanho da área na qual se instalem as peças que contenham refrigerante;
- As máquinas de ventilação e as saídas funcionam adequadamente e não estão obstruídas;
- Caso se utilize um circuito de refrigeração indireta comprovar-se-á a presença de refrigerante no circuito secundário;
- As marcas no equipamento deverão manter-se visíveis e legíveis. Marcas e indicações que se encontrem ilegíveis deverão ser corrigidas;
- A tubulação ou os componentes de refrigeração instalar-se-ão num local no qual seja improvável que estejam expostos a qualquer substância que possa corroer o refrigerante, exceto quando os componentes sejam fabricados com materiais intrinsecamente resistentes à corrosão ou estejam devidamente protegidos contra a referida corrosão.

### 9) Verificações dos dispositivos elétricos

A reparação e manutenção dos componentes elétricos incluirão verificações iniciais de segurança e procedimentos de inspeção dos componentes. Caso exista uma falha que possa comprometer a segurança, nenhuma fonte de energia deverá ser conectada ao circuito até que a falha se resolva satisfatoriamente. Caso a falha não possa ser corrigida imediatamente, mas é imprescindível que o aparelho se mantenha em funcionamento, deve utilizar-se uma solução temporária adequada. Tal circunstância deve ser reportada ao proprietário do equipamento para que todas as partes estejam informadas.

As verificações iniciais de segurança incluirão:

- Os capacitores se descarreguem: isso deve ser feito de maneira segura para evitar a possibilidade de faíscas;
- Não se exponham componentes e cabos elétricos sob tensão enquanto se carrega, recupera ou limpa o sistema;
- Haja continuidade na conexão a terra.

## 17. Reparações de componentes selados

- 1) Durante as reparações dos componentes selados, toda a fonte de energia deverá ser desconectado do equipamento antes de retirar as tampas seladas. Caso seja absolutamente necessário dispor de uma fonte de energia elétrica para o equipamento durante a manutenção, deverá colocar-se um detetor de fugas no ponto mais crítico para advertir sobre uma situação potencialmente perigosa.
- 2) Deve-se prestar atenção especial ao seguinte para garantir que, ao trabalhar em componentes elétricos, a caixa não seja alterada de modo que o nível de proteção seja afetado. Danos nos cabos, número excessivo de conexões, terminais não feitos de acordo com as especificações originais, danos nas juntas, instalação incorreta das juntas, etc.. Assegure-se de que o aparelho está montado de forma segura. Assegure-se de que as juntas ou os materiais de selagem não se degradaram e continuam a evitar a entrada de produtos inflamáveis. As peças de substituição deverão ajustar-se às especificações do fabricante.

**NOTA:** O uso de selador de silicone pode comprometer a eficácia de alguns detetores de fugas. Não é necessário isolar os componentes intrinsecamente seguros antes de trabalhá-los.

## 18. Reparação dos componentes intrinsecamente seguros

Não aplique nenhuma carga indutiva ou capacitiva permanente ao circuito sem se assegurar de que não excede a tensão e a corrente permitidas para o equipamento em uso.

Os componentes intrinsecamente seguros são os únicos que se podem trabalhar perante uma atmosfera inflamável. O dispositivo de teste deverá ter a potência nominal correta. Substitua os componentes exclusivamente por peças especificadas pelo fabricante. Outras peças poderão provocar a ignição do refrigerante por uma fuga.



# INSTRUÇÕES DE MANUTENÇÃO (R32)

## 19. Cablagem

Comprove que a cablagem não está sujeita a desgaste, corrosão, pressão excessiva, vibração, arestas afiadas ou outros efeitos ambientais adversos. O controlo também terá em conta os efeitos do envelhecimento ou das vibrações contínuas procedentes de fontes tais como compressores ou ventiladores.

## 20. Detecção de refrigerantes inflamáveis

Nunca deverão ser utilizadas fontes potenciais de ignição na procura ou deteção de fugas de refrigerante. Não deve ser utilizada lanterna de halogéneo (ou qualquer outro detetor que use uma chama ao ar).

## 21. Métodos de deteção de fugas

Os métodos de deteção de fuga a seguir são considerados aceitáveis para sistemas contendo refrigerantes inflamáveis.

Deverão utilizar-se detetor eletrónico de fuga para identificar refrigerantes inflamáveis, tendo em conta que a sensibilidade poderá não ser adequada ou poderá ainda ser necessário recalibrá-la. (O equipamento de deteção calibrar-se-á numa área livre de refrigerantes.) Assegure-se de que o detetor não é uma fonte potencial de ignição e seja adequado para o refrigerante utilizado. O equipamento de deteção de fugas fixar-se-á numa percentagem de LFL do refrigerante, calibrar-se-á com o refrigerante empregue e confirmar-se-á a percentagem apropriada de gás (25% no máximo). Os fluidos de deteção de fuga são adequados para a maioria de refrigerantes, mas deverá evitar-se o uso de detergentes que contenham cloro, já que poderá reagir com o refrigerante e corroer os tubos de cobre. Se suspeita de uma fuga, todas as chamas ao ar devem ser apagadas/extintas. Caso encontre uma fuga de refrigerante que requeira soldadura para a sua reparação, recuperar-se-á todo o refrigerante do sistema, ou isolar-se-á o mesmo (mediante válvulas de fecho) numa parte do sistema afastada da fuga. O nitrogénio livre de oxigénio (OFN) purificar-se-á, através do sistema, tanto antes como durante o processo de soldadura.

## 22. Retirada e evacuação

Quando se rompa o circuito de refrigerante para se fazer reparações ou para qualquer outro propósito, utilizar-se-ão procedimentos convencionais. No entanto, leve-os a cabo sempre com o máximo cuidado e considerando a respetiva inflamabilidade.

Deverá seguir-se o seguinte procedimento:

- Retirar o refrigerante;
- Limpar o circuito com gás inerte;
- Evacuar;
- Voltar a limpar com gás inerte;
- Abrir o circuito cortando ou soldando.

A carga de refrigerante deve ser recuperada em cilindros de recuperação corretos. O sistema enxaguar-se-á com OFN para que a unidade seja segura. Este processo pode ter que ser repetido várias vezes. Não deverá ser utilizado ar comprimido ou oxigénio para esta tarefa.

A lavagem deverá ser concretizada rompendo o vazio no sistema com OFN e continuando com o enchimento, até alcançar a pressão de trabalho, ventilando para a atmosfera e finalmente descendo até ao vazio. Este processo repetir-se-á até que não haja refrigerante no sistema. Sempre que se utilize a carga final de OFN, o sistema deverá ser limpo à pressão atmosférica para permitir o trabalho. O que é absolutamente vital se se vão realizar operações de soldagem na tubulação.

Assegure-se de que a saída da bomba de vazio não esteja perto de nenhuma fonte de ignição e de que haja ventilação disponível.

## 23. Desmantelamento

O técnico que levará a cabo este processo deverá estar completamente familiarizado com o equipamento e todos os seus detalhes. Recomenda-se que todos os refrigerantes sejam recolhidos de forma segura. Antes de levar a cabo o processo e caso se requeira uma análise para a reutilização de refrigerante regenerado, tomar-se-á uma mostra de óleo e refrigerante. É essencial que haja energia elétrica antes de começar o processo.

## INSTRUÇÕES DE MANUTENÇÃO (R32)

- a) Familiarize-se com o equipamento e o respetivo funcionamento.
- b) Isole o sistema eletricamente.
- c) Antes de levar a cabo o processo, assegure-se de que:
  - o equipamento mecânico está disponível, caso seja necessário, para o manuseamento de cilindros de refrigerante;
  - todo o equipamento de proteção pessoal está disponível e é corretamente utilizado;
  - o processo de recuperação é supervisionado em todo o momento por uma pessoa competente;
  - os equipamentos e cilindros de recuperação cumprem com os padrões apropriados.
- d) Esvazie o sistema de refrigerante, bombeando-o, caso seja possível;
- e) Caso contrário, faça um coletor para que o refrigerante se possa extrair de várias partes do sistema.
- f) Assegure-se de que os cilindros estão situados na balança antes que tenha lugar a recuperação.
- g) Arranque a máquina de recuperação e siga as instruções do fabricante.
- h) Não encha demasiado os cilindros. (Não mais de 80% de carga líquida de volume).
- i) Não exceda a pressão máxima de trabalho do cilindro, ainda que seja temporariamente.
- j) Quando os cilindros se tenham enchido corretamente e se tenha completado o processo, assegure-se de que os cilindros e o equipamento se retiram imediatamente do local e que todas as válvulas de isolamento do equipamento estão fechadas.
- k) Verifique que o refrigerante recuperado não se carrega noutra sistema de refrigeração sem antes ser limpo e verificado.

### 24. Etiquetagem

O equipamento deverá dispor de uma etiqueta na qual esteja identificado que foi esvaziado de refrigerante. A etiqueta deverá ser datada e assinada. Assegure-se de que no equipamento há etiquetas que indiquem que o mesmo contém refrigerante inflamável.

### 25. Recuperação

Ao retirar refrigerante de um sistema, seja para a sua manutenção ou desmantelamento, deve fazê-lo de forma segura.

Ao transferir refrigerante para os cilindros, assegure-se de que se utilizam exclusivamente cilindros de recuperação de refrigerante adequados. Certifique-se de que o número correto de cilindros para manter a carga total do sistema. Todos os cilindros a serem usados serão designados para o refrigerante recuperado e etiquetados para esse refrigerante (ou seja, cilindros especiais para a recuperação de refrigerante). Os cilindros deverão estar completos com válvula de alívio de pressão e válvulas de fecho associadas em boas condições de funcionamento.

Os cilindros de recuperação vazios deverão ser evacuados e, sempre que possível, arrefecidos antes que se produza a recuperação.

O equipamento de recuperação deverá estar em perfeito estado de funcionamento, deverá ser adequado para a recuperação de refrigerantes apropriados, incluindo, quando aplicável, refrigerantes inflamáveis, e deverá ainda apresentar um conjunto de instruções. Além disso, um conjunto de balanças calibradas deverá estar disponível e em boas condições de funcionamento. As mangueiras deverão estar completas e em perfeitas condições de uso, com acoplamentos de desconexão sem fugas. Antes de utilizar o equipamento de recuperação, comprove que funciona corretamente, que se realizou a manutenção adequada e que todos os componentes elétricos associados estão selados para evitar a ignição em caso de que se libere refrigerante. Em caso de dúvida, consulte o fabricante. O refrigerante recuperado deverá ser devolvido ao fornecedor de refrigerante no cilindro de recuperação apropriado, dispondo-se da nota de transferência de resíduos correspondente. Não misture refrigerantes em unidades de recuperação nem em cilindros.

Caso se eliminem os compressores ou os óleos de compressor, assegure-se de que foram evacuados a um nível aceitável para garantir que o refrigerante inflamável não permanece dentro do lubrificante. O processo de evacuação levar-se-á a cabo antes de devolver o compressor aos fornecedores.

Apenas aquecimento elétrico para o corpo do compressor deverá ser empregado para acelerar este processo. Quando seja necessário drenar o óleo de um sistema, deve fazer-se o processo de forma segura.

# PRECAUÇÕES DE INSTALAÇÃO (R32)

## Considerações Importantes

1. O ar condicionado deve ser instalado por pessoal profissional e o manual de instalação é utilizado apenas para o pessoal de instalação profissional! Para as especificações de instalação, devem consultar-se aos nossos regulamentos de serviço pós-venda.
2. Ao encher o refrigerante combustível, qualquer uma das suas operações rudes pode causar lesões graves ou ferimentos no corpo e objetos humanos.
3. Um ensaio de vazamento deve ser feito após a conclusão da instalação.
4. É necessário fazer uma inspeção de segurança antes de manter ou reparar um aparelho de ar condicionado que utilize refrigerante inflamável, a fim de minimizar o risco de incêndio.
5. É necessário operar o aparelho sob um procedimento controlado, a fim de minimizar o risco decorrente do gás ou vapor combustível durante o funcionamento.
6. Requisitos para o peso total do refrigerante enchido e para a área de uma sala a ser equipada com um ar condicionado (são indicados nas seguintes Tabelas GG.1 e GG.2)

## A carga máxima e a área mínima exigida

$$m_1 = (4 \text{ m}^3) \times \text{LFL}, m_2 = (26 \text{ m}^3) \times \text{LFL}, m_3 = (130 \text{ m}^3) \times \text{LFL}$$

Onde LFL é o limite inferior de inflamável em  $\text{kg/m}^3$ , R32 LFL é de  $0,306 \text{ kg/m}^3$ .

**Para os aparelhos com uma quantidade de carga  $m_1 < M = m_2$ :**

A carga máxima numa sala deve estar em conformidade com o seguinte:

$$m_{\text{max}} = 2,5 \times (\text{LFL})^{(5/4)} \times h_0 \times (A)^{1/2}$$

A área de piso mínima necessária  $A_{\text{min}}$  para instalar um aparelho com carga de refrigerante  $M$  (kg) deve estar de acordo com o seguinte:  $A_{\text{min}} = (M / (2,5 \times (\text{LFL})^{(5/4)} \times h_0))^2$

Onde:

**Tabela GG.1 - Carga máxima (kg)**

Categoria	LFL ( $\text{kg/m}^3$ )	$h_0$ (m)	Área de piso( $\text{m}^2$ )						
			4	7	10	15	20	30	50
R32	0,306	1	1,14	1,51	1,8	2,2	2,54	3,12	4,02
		1,8	2,05	2,71	3,24	3,97	4,58	5,61	7,254
		2,2	2,5	3,31	3,96	4,85	5,6	6,86	8,85

**Tabela GG.2 - Área mínima da sala ( $\text{m}^2$ )**

Categoria	LFL ( $\text{kg/m}^3$ )	$h_0$ (m)	Quantidade de carga (M) (kg) Mínima Área de Quarto ( $\text{m}^2$ )						
			1,224kg	1,836kg	2,448kg	3,672kg	4,896kg	6,12kg	7,956kg
R32	0,306	0,6		29	51	116	206	321	543
		1		10	19	42	74	116	196
		1,8		3	6	13	23	36	60
		2,2		2	4	9	15	24	40

## Princípios de Segurança da Instalação

### 1. Segurança do Local



Chamas Abertas Proibidas



Necessário de Ventilação

### 2. Segurança de Operação



Cuidado com a Eletricidade Estática



Use roupas de proteção e luvas antiestáticas



Não use telemóvel

## PRECAUÇÕES DE INSTALAÇÃO (R32)

### 3. Segurança de Instalação

- Detecção de Vazamento de Refrigerante
- Local de Instalação Adequado



A imagem esquerda mostra um detetor de vazamento de refrigerante.

Notas:

1. O local de instalação deve ser bem ventilado.
2. Os locais para instalação e manutenção de um ar condicionado utilizando o refrigerante R32 devem estar livres de chama ao ar ou soldagem, fumo, forno de secagem ou qualquer outra fonte de calor superior a 548 que produza facilmente chama ao ar.
3. Ao instalar um ar condicionado, é necessário tomar as medidas anti-estáticas adequadas, como usar roupa antiestática e/ou luvas antiestáticas.
4. É necessário escolher os locais convenientes para a instalação ou manutenção em que as entradas e saídas de ar das unidades interior e exterior não devem ser cobertas ou próximas a qualquer fonte de calor ou ambiente combustível e/ou explosivo.
5. Se ocorrer vazamento de refrigerante na unidade interior durante a instalação, a válvula da unidade exterior deve ser fechada imediatamente e todo o pessoal deve sair até que o refrigerante vaze completamente por 15 minutos. Se o aparelho for danificado, é necessário transportar o mesmo de volta para a estação de manutenção e é proibido soldar o tubo de refrigerante ou realizar outras operações no local de instalação.
6. É necessário escolher os locais onde o fluxo de entrada de ar e o fluxo de saída de ar da unidade interior possam ser distribuídos uniformemente.
7. É proibido colocar produtos elétricos, fichas e tomadas, armário de cozinha, cama, sofá e outros objetos de valor logo abaixo dos cabos nos dois lados da unidade interior.

### Ferramentas Recomendadas

Ferramenta	Imagem	Ferramenta	Imagem	Ferramenta	Imagem
Chave de Boca Padrão		Cortador de Tubos		Bomba de Vácuo	
Chave Ajustável/Crescente		Chaves de Fenda (em reta e em cruz)		Óculos de Segurança	
Chave de Torque		Conjunto de Manómetros		Luvas de Trabalho	
Chaves Hexagonais ou Chaves Allen		Nível de Bolha		Balança de Refrigerante	
Furadeira e Parafusos		Ferramenta de Alargamento		Medidor de Mícron	
Serra Copo		Amperímetro com Pinça			

# PRECAUÇÕES DE INSTALAÇÃO (R32)

## Comprimento da Tubulação e Refrigerante Adicional

Capacidade dos Modelos do Inversor (Btu/h)	9K-12K	18-24K
Comprimento do tubo com carga padrão	5m	5m
Distância máxima entre as unidade interior e exterior	25m	25m
Carga adicional do refrigerante	15g/m	25g/m
Desnível máximo permitido entre as unidade interior e exterior	10m	10m
Tipo de Refrigerante	R32	R32

## Parâmetros de Torque

Tamanho do TUBO	Newton-metro [N x m]	Libra força pé (1bf-ft)	Quilograma força metro (kgf-m)
1/4" (Φ6,35)	15 - 20	11.1 - 14.8	1.5 - 2.0
3/8" (Φ9,52)	31 - 35	22.9 - 25.8	3.2 - 3.6
1/2" (Φ12)	45 - 50	33.2 - 36.9	4.6 - 5.1
5/8" (Φ15,88)	60 - 65	44.3 - 48.0	6.1 - 6.6

## Dispositivo de Distribuição Dedicado e Cabo para Ar Condicionado

TIPO INVERSOR modelo capacidade (Btu/h)		9k	12k	18k	24k
		área seccional			
Cabo de alimentação	N	1.5mm <sup>2</sup>	1.5mm <sup>2</sup>	1.5mm <sup>2</sup>	2.5mm <sup>2</sup>
	L	1.5mm <sup>2</sup>	1.5mm <sup>2</sup>	1.5mm <sup>2</sup>	2.5mm <sup>2</sup>
		1.5mm <sup>2</sup>	1.5mm <sup>2</sup>	1.5mm <sup>2</sup>	2.5mm <sup>2</sup>
Cabo de conexão	N	0.75mm <sup>2</sup>	0.75mm <sup>2</sup>	0.75mm <sup>2</sup>	0.75mm <sup>2</sup>
	L or (L)	0.75mm <sup>2</sup>	0.75mm <sup>2</sup>	0.75mm <sup>2</sup>	0.75mm <sup>2</sup>
	1	0.75mm <sup>2</sup>	0.75mm <sup>2</sup>	0.75mm <sup>2</sup>	0.75mm <sup>2</sup>
		0.75mm <sup>2</sup>	0.75mm <sup>2</sup>	0.75mm <sup>2</sup>	0.75mm <sup>2</sup>

 Nota: Esta tabela é apenas para referência, a instalação deve atender aos requisitos das leis e regulamentos locais.

# INSTALAÇÃO DA UNIDADE INTERIOR

## **Passo 1: Escolha do Local da Instalação**

- 1.1 Assegure que o espaço de instalação cumpre as dimensões mínimas da instalação (definidas a seguir) e cumpre o comprimento mínimo e máximo da tubulação de conexão e a mudança máxima do ângulo da elevação, tal como definido na seção "Requisitos do Sistema".
- 1.2 A entrada e saída de ar estarão livres de obstruções, garantindo um fluxo de ar adequado em toda a sala.
- 1.3 O condensado pode ser drenado de forma fácil e segura.
- 1.4 Todas as conexões podem ser feitas facilmente à unidade exterior.
- 1.5 Mantenha a unidade interior fora do alcance de crianças.
- 1.6 A parede onde instalar a unidade deve ser forte o suficiente para suportar quatro vezes o peso total da unidade e ser resistente à vibração.
- 1.7 O filtro pode ser acessível para limpeza.
- 1.8 Deixe espaço livre suficiente para permitir o acesso para manutenção de rotina.
- 1.9 Mantenha a unidade pelo menos 10 pés (3 m) de distância da TV e do rádio. O funcionamento do ar condicionado pode perturbar o sinal de rádio ou TV em áreas de má recepção. Um amplificador pode ser necessário para o equipamento afetado.
- 1.10 Não instale em uma lavadeira ou perto de uma piscina devido ao ambiente corrosivo.

## **Espaço Mínimo a Ser Reservado para a Unidade Interior**

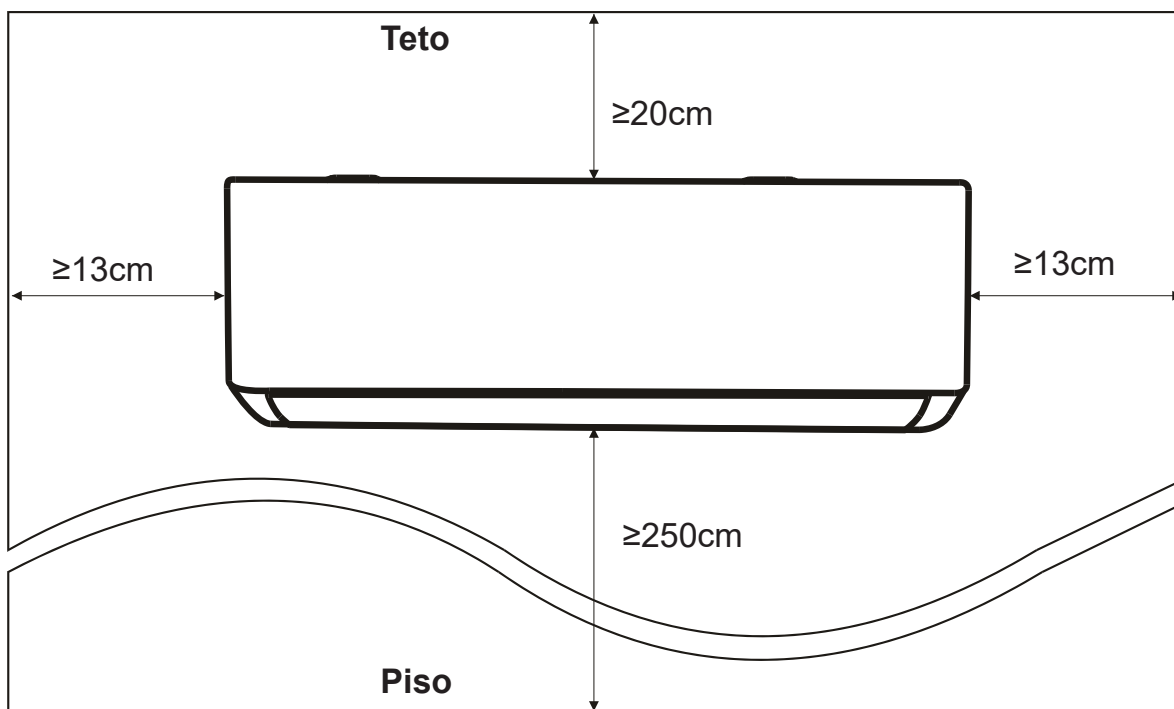

# INSTALAÇÃO DA UNIDADE INTERIOR

## **Passo 2: Instalação da Placa de Montagem**

- 2.1 Retire a placa de montagem da parte traseira da unidade interior.
- 2.2 Assegure o cumprimento dos requisitos mínimos de dimensão da instalação conforme passo 1, tendo em conta o tamanho da placa de montagem, determine a posição e encoste a placa de montagem na parede.
- 2.3 Ajuste a placa de montagem horizontalmente com um nível de bolha e depois marque as posições dos orifícios dos parafusos na parede.
- 2.4 Coloque a placa de montagem de lado e faça os orifícios nos locais marcados com uma furadeira.
- 2.5 Insira as buchas de borracha nos orifícios, pendure a placa de montagem e fixe-a com parafusos.

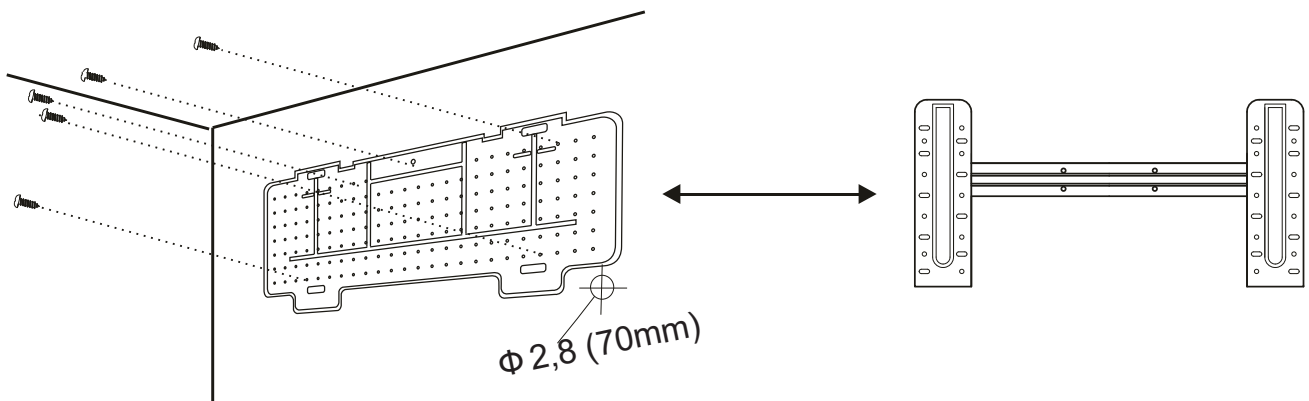

Nota:

- (I) Certifique-se de que a placa de montagem esteja fixada na parede de forma firmeza após a instalação.
- (II) A imagem pode ser diferente do objeto real. Por favor, faça o objeto como o padrão.

## **Passo 3: Abertura de Furo na Parede**

Deve ser feito um furo na parede para passar a tubulação de refrigerante, o tubo de drenagem e os cabos de conexão.

- 3.1 Determine a localização do furo de acordo com a posição da placa de montagem.
- 3.2 O furo deve ter no mínimo 70 mm de diâmetro e um pequeno ângulo oblíquo para facilitar a drenagem.
- 3.3 Faça o furo na parede com uma broca de 70 mm e com pequeno ângulo oblíquo, 5 mm a 10 mm abaixo da unidade interior.
- 3.4 Instale o negativo e a tampa (ambas são peças opcionais) no furo para proteger os tubos e cabos.

**Cuidado:**

Ao fazer o furo na parede, evite danificar cabos, tubos e outros componentes pré-embutidos.

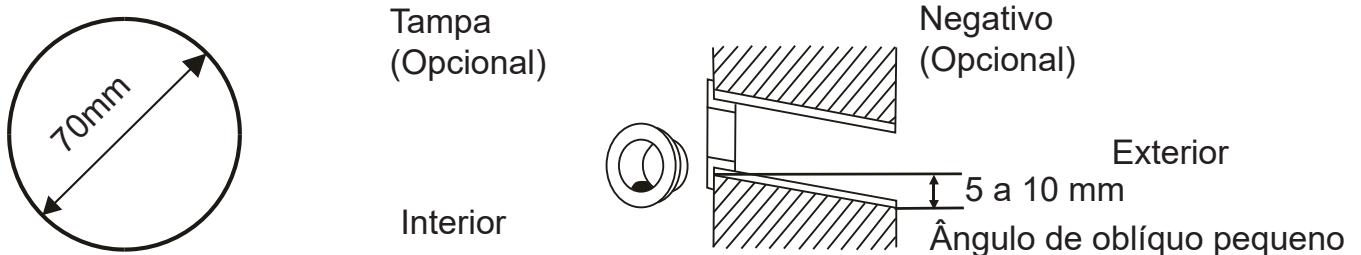

# INSTALAÇÃO DA UNIDADE INTERIOR

## **Passo 4: Conexão da Tubulação de Refrigerante**

4.1 Selecione a direção da tubulação apropriada de acordo com a posição do furo da parede.

O sentido da tubulação da unidade interior pode ser feito nas 3 direções indicadas na figura:

Quando a tubulação é feita na direção 1 ou 3, corte um entalhe na placa de plástico da saída de tubos e da saída de cabos na lateral da unidade interior com um cortador.

**Nota:** Ao cortar a folha de plástico na saída, o corte deve ser aparado para alisar.

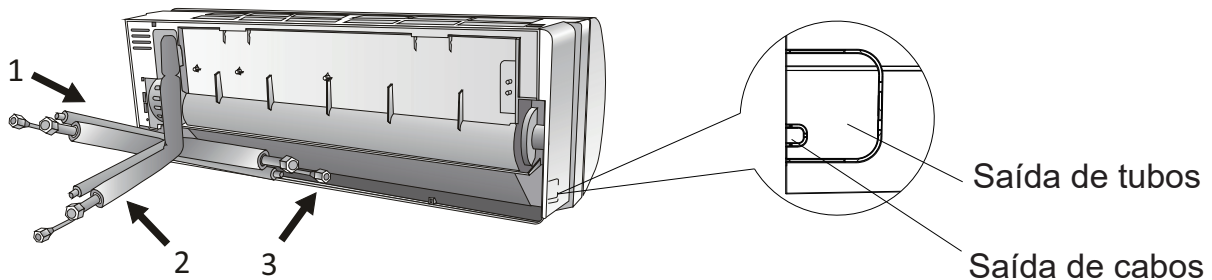

4.2 Dobre os tubos de conexão com as bocas voltadas para cima, conforme mostrado na figura.

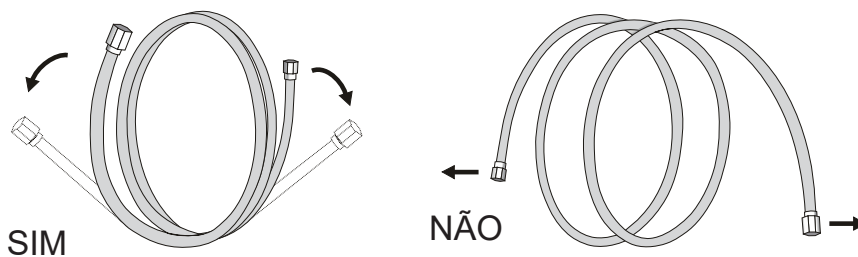

4.3 Remova as tampas de plástico das extremidades dos tubos e remova as tampas protetoras das extremidades dos conectores da tubulação.

4.4 Verifique se não há detritos dentro das bocas dos tubos de conexão.

4.5 Depois de alinhar o centro, gire a porca do tubo de conexão e aperte a porca o mais firmemente possível com a mão.

4.6 Use uma chave de torque para apertar a porca com o torque descrito na tabela de requisitos de torque; (Consulte a tabela de requisitos de torque na seção **PRECAUÇÕES DE INSTALAÇÃO**)

4.7 Envolver a junta com tubo isolante.

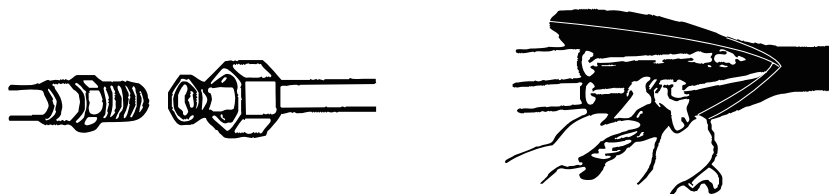

**Nota:** Para refrigerante R32, o conector deve ser colocado no exterior.

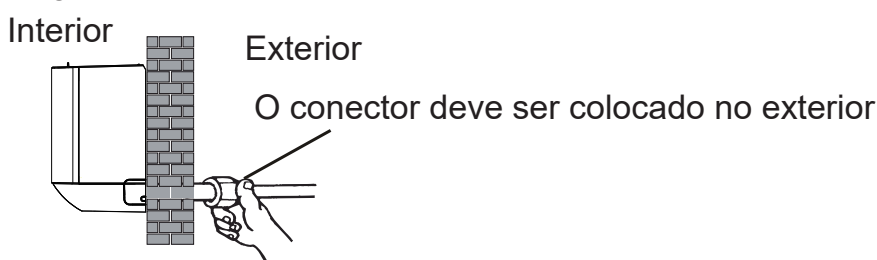



# INSTALAÇÃO DA UNIDADE INTERIOR

## **Passo 5: Conexão da Mangueira de Drenagem**

### 5.1 Ajuste a mangueira de drenagem (se aplicável)

Em alguns modelos, ambos os lados da unidade interior são fornecidos com portas de drenagem, você pode escolher uma delas para conectar a mangueira de drenagem. E tampe a porta de drenagem não utilizada com a borracha fixada em uma das portas.

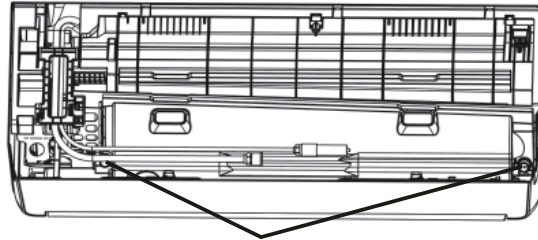

Portas de drenagem

5.2 Conecte a mangueira de drenagem à porta de drenagem, certifique-se de que a junta esteja firme e que o efeito de vedação seja bom.

5.3 Enrole a junta firmemente com fita de teflon para garantir que não haja fugas.

**Nota:** Não dobre, torça ou puxe a ponta da mangueira de drenagem. A mangueira de drenagem deve manter ao longo de sua extensão no sentido descendente para facilitar o escoamento de água.

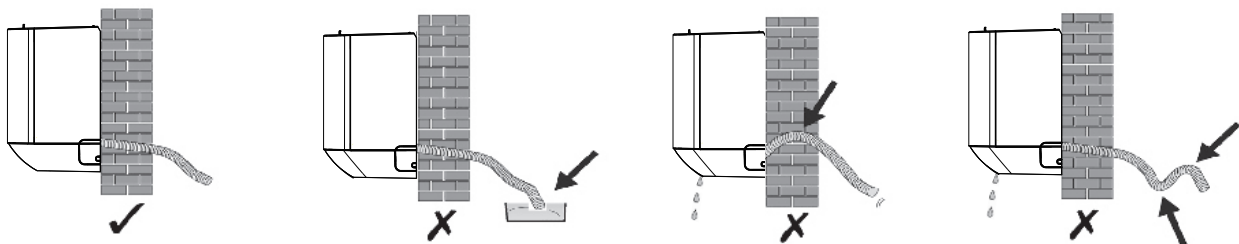

## **Passo 6: Conexão dos Cabos**

6.1 Selecione cabos de tamanho apropriado de acordo com a corrente máxima de operação na placa de identificação. (Comprove o tamanho dos cabos de acordo com a seção **PRECAUÇÕES DE INSTALAÇÃO**)

6.2 Abra o painel frontal da unidade interior.

6.3 Use uma chave de fenda para abrir a tampa da caixa de controlo eléctrico, de modo a revelar o bloco de terminais.

6.4 Desaparafuse a braçadeira de cabos.

6.5 Insira uma extremidade do cabo na posição de caixa de controlo a partir da parte de trás da extremidade direita da unidade interior.

6.6 Ligue os fios ao terminal correspondente de acordo com o diagrama de cablagem na tampa da caixa de controlo eléctrico. E verifique se eles estão bem conectados.

6.7 Aparafuse a braçadeira de cabos para prender os cabos.

6.8 Volte a instalar a tampa da caixa de controlo eléctrico e o painel frontal.

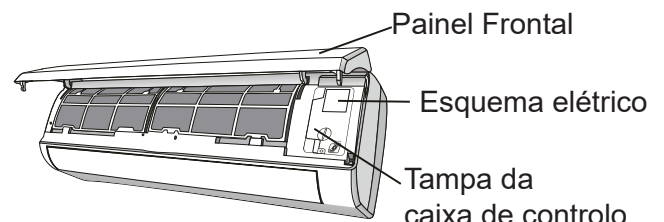

## INSTALAÇÃO DA UNIDADE INTERIOR

### **Passo 7: Envolvimento de Tubos e Cabos**

Após a conexão da tubulação de refrigerante, dos cabos e da mangueira de drenagem, para economizar espaço, protegê-los e isolá-los, deve-se envolvê-los com fita isolante antes de passá-los pelo furo da parede.

7.1 Organize bem os tubos, cabos e a mangueira de drenagem conforme a figura a seguir.

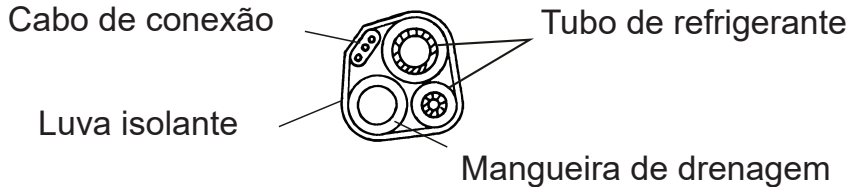

**Nota:** (I) Certifique-se de que a mangueira de drenagem esteja na parte inferior.  
(II) Não dobre ou torça as partes.

7.2 Cubra a tubulação de refrigerante, os cabos e a mangueira de drenagem com fita isolante, de forma confiável.

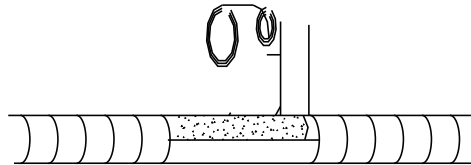

### **Passo 8: Instalação da Unidade Interior**

8.1 Passe lentamente os tubos, os cabos e a mangueira de drenagem pelo furo na parede.

8.2 Pendure a parte superior da unidade interior na placa de montagem.

8.3 Pressione e empurre levemente as partes esquerda e direita da unidade interior para que a unidade interior esteja firmemente fixada.

8.4 Pressione a parte inferior da unidade interior para que os encaixes nos ganchos da placa de montagem e certifique-se de que a unidade interior esteja firmemente conectada.

**Às vezes, se os tubos de refrigerante já estiverem embutidos na parede, ou se você quiser conectar os tubos e cabos na parede, faça o seguinte:**

(I) Pendure a parte superior da unidade interior na placa de montagem sem tubos e cabos

(II) Levante a unidade interior e desdobre os suportes da placa de montagem e use estes suportes para sustentar a unidade interior, para que haja um espaço operacional maior.

(III) Cubra a tubulação de refrigerante, os cabos e a mangueira de drenagem conforme **os passos 4 a 7.**

# INSTALAÇÃO DA UNIDADE EXTERIOR

## **Passo 1: Escolha do Local da Instalação**

Selecione um local que permita o seguinte:

- 1.1 Não instale a unidade exterior perto de fontes de calor, vapor, ou gás inflamável.
- 1.2 Não instale a unidade onde circulem ventos fortes ou num local muito poeirento.
- 1.3 Não instale a unidade onde circulem pessoas. Selecione um local onde o ruído e o ar expelido pelo aparelho não perturbem vizinhos.
- 1.4 Não instale a unidade onde possa ficar exposta a luz solar direta (Se for necessário, instale uma persiana que não interfira com a circulação do ar).
- 1.5 Deixe os espaços necessários, conforme mostra na figura, para que o ar circule livremente.
- 1.6 Instale a unidade exterior num local seguro e sólido.
- 1.7 Se a unidade exterior estiver sujeita a vibrações, coloque blocos de borracha em baixo dos pés da unidade.

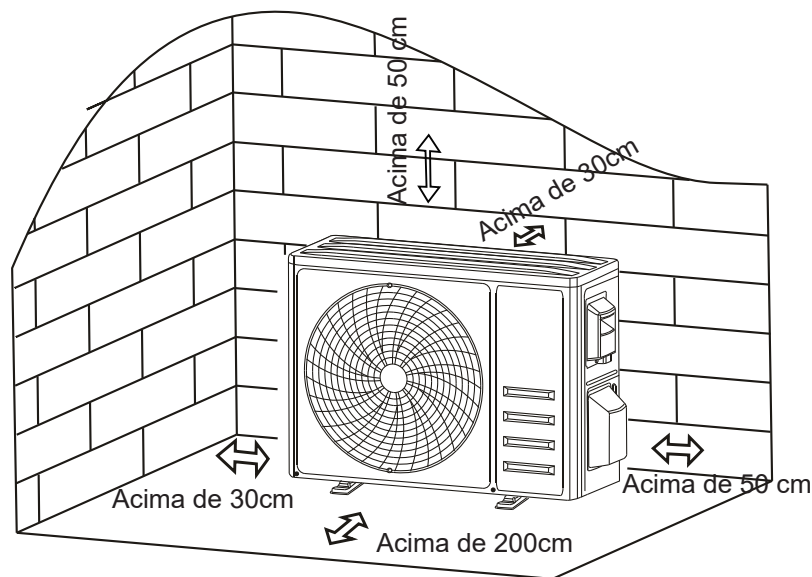

## **Passo 2: Instalação da Mangueira de Drenagem**

- 2.1 Este passo se aplica apenas a modelos com bomba de aquecimento.
- 2.2 Insira o conector de drenagem no orifício da parte inferior da unidade exterior.
- 2.3 Conecte a mangueira de drenagem ao conector corretamente.

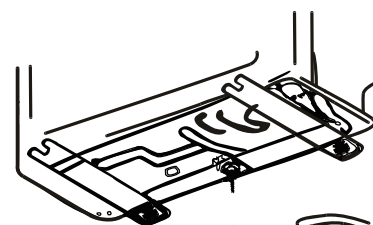

Conector de drenagem

Mangueira de drenagem

## **Passo 3: Fixação da Unidade Exterior**

- 3.1 Marque as posições de parafusos de expansão de acordo com as dimensões de instalação da unidade exterior.
- 3.2 Faça orifícios e limpe a poeira do concreto e instale os parafusos.
- 3.3 Se necessário, instale 4 placas de borracha (opcionais) ao redor dos orifícios antes de instalar a unidade exterior. Isso reduzirá vibração e ruído.
- 3.4 Coloque a base da unidade exterior de forma correta e instale os parafusos nos orifícios pré-perfurados.
- 3.5 Use uma chave para apertar os parafusos da unidade exterior de forma firmeza.

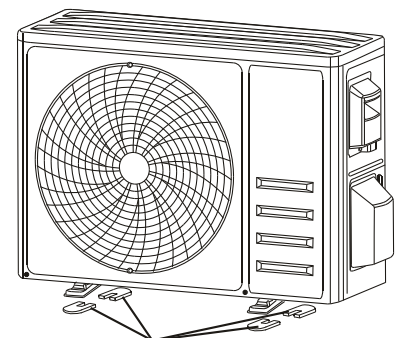

Coloque 4 placas de borracha (opcionais)

### **Nota:**

A unidade exterior pode ser fixada na parede através de um suporte. Siga as instruções de montagem de suporte para fixá-lo na parede e, em seguida, prenda a unidade exterior nele e mantenha-o na horizontal. O suporte na parede deve ser capaz de suportar pelo menos 4 vezes o peso da unidade exterior.

# INSTALAÇÃO DA UNIDADE EXTERIOR

## **Passo 4: Instalação dos Cabos**

- 4.1 Use uma chave de fenda Phillips para desparafusar a tampa de cabos, segure e pressione-a suavemente para removê-la.
- 4.2 Desaparafuse a braçadeira de cabos e retire-a.
- 4.3 Conecte os fios do cabo aos terminais correspondentes de acordo com o diagrama de fiação na tampa da caixa de cabos, e certifique-se de que todas as conexões estejam firmes e seguras.
- 4.4 Volte a instalar a braçadeira de cabos e a tampa de cabos.

**Nota:** Antes de conectar os cabos das unidades interior e exterior, a energia deve ser cortada.

Bloco de terminais

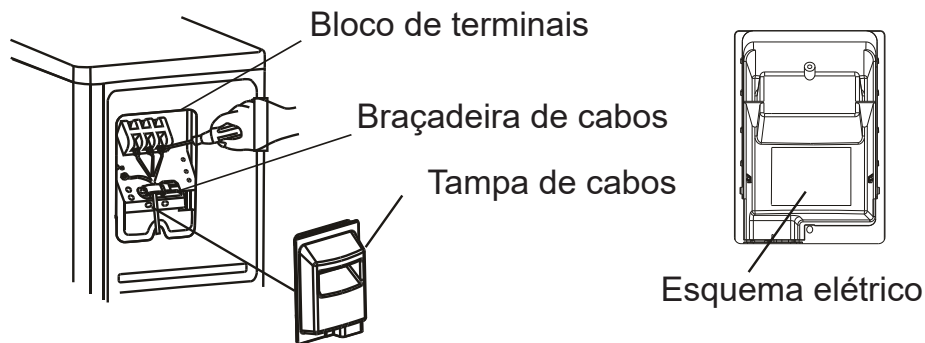

## **Passo 5: Conexão da Tubulação de Refrigerante**

- 5.1 Desaparafuse a tampa de válvula (se houver), segure e pressione-a para baixo suavemente para removê-la.
- 5.2 Remova as capas protetoras da extremidade das válvulas.
- 5.3 Remova as tampas de plástico das extremidades dos tubos e verifique se não há detritos dentro das bocas dos tubos de conexão.
- 5.4 Depois de alinhar o centro, gire a porca de alargamento do tubo de conexão e aperte a porca o mais firmemente possível com a mão.
- 5.5 Use uma chave de boca para segurar o corpo da válvula e use uma chave de torque para apertar a porca de alargamento com o torque descrito na tabela de requisitos de torque.

(Consulte a tabela de requisitos de torque na seção **PRECAUÇÕES DE INSTALAÇÃO**)

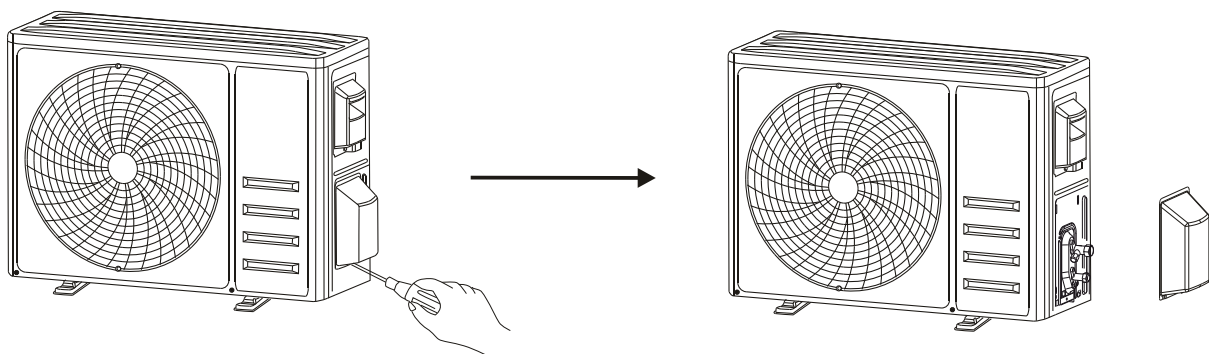

Retire a tampa de válvula

Tubos de conexão

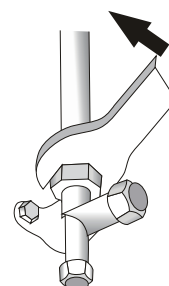
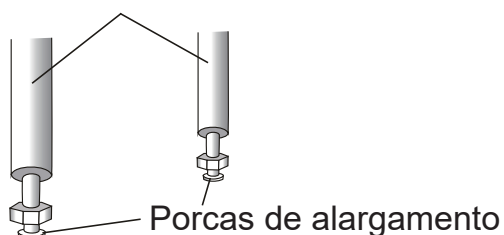

# INSTALAÇÃO DA UNIDADE EXTERIOR

## **Passo 6: Bomba de Vácuo**

- 6.1 Use uma chave de boca para retirar as tampas de proteção da junta de inspeção, da válvula de baixa pressão e da válvula de alta pressão da unidade exterior.
- 6.2 Conecte a mangueira de pressão do conjunto de manómetros à junta de inspeção da válvula de baixa pressão da unidade exterior.
- 6.3 Conecte a mangueira de carregamento do conjunto de manómetros à bomba de vácuo.
- 6.4 Abra a válvula de baixa pressão do conjunto de manómetros e feche a válvula de alta pressão.
- 6.5 Ligue a bomba de vácuo para evacuar o sistema.
- 6.6 Deixe a bomba de vácuo em funcionamento pelo menos 15 minutos, ou até que o manómetro leia -0,1 MPa (-76 cmHg)
- 6.7 Feche a válvula de baixa pressão do conjunto de manómetros e desligue a bomba de vácuo.
- 6.8 Mantenha a pressão por 5 minutos, depois verifique se não houve alteração superior a 0,005 MPa no manómetro composto.
- 6.9 Abra a válvula de baixa pressão no sentido anti-horário por 1/4 de volta com uma chave hexagonal para abastecer um pouco de refrigerante no sistema e, feche a válvula de baixa pressão após 5 segundos, e remova rapidamente a mangueira de pressão.
- 6.10 Verifique todas as juntas internas e externas quanto a fugas de água com sabão ou detetor de fuga.
- 6.11 Abra totalmente a válvula de baixa pressão e a válvula de alta pressão da unidade exterior com a chave hexagonal.
- 6.12 Volte a instalar as tampas de proteção da junta de inspeção, da válvula de baixa pressão e da válvula de alta pressão da unidade exterior.
- 6.13 Volte a instalar a tampa de válvula.

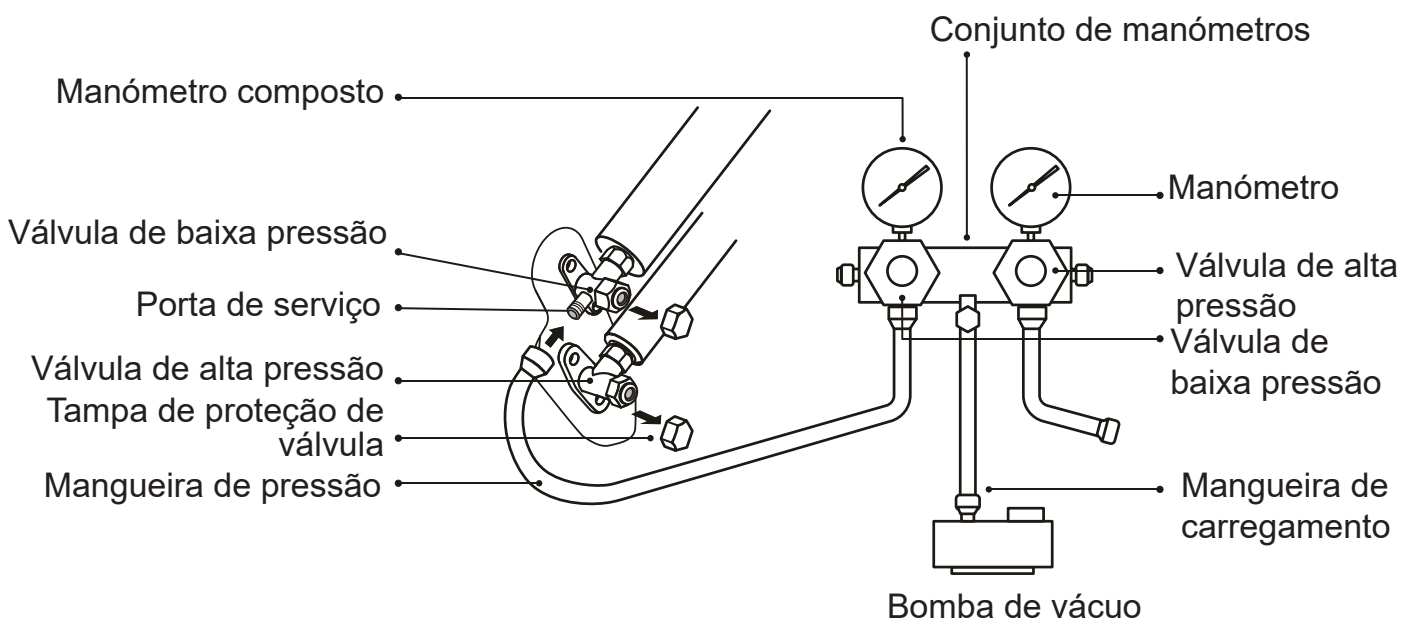

# OPERAÇÃO DE TESTE

## Inspeções antes do Teste de Execução

Faça as seguintes verificações antes do teste de execução.

Descrição	Método de inspeção
Inspeção de segurança elétrica	<ul style="list-style-type: none"><li>• Verifique se a tensão da fonte de energia atende às especificações.</li><li>• Verifique se existe alguma ligação errada ou em falta entre as linhas de alimentação, linha de sinal e fios de terra.</li><li>• Verifique se a resistência à terra e a resistência de isolamento atendem aos requisitos.</li></ul>
Inspeção de segurança da instalação	<ul style="list-style-type: none"><li>• Verifique a direção e suavidade do tubo de drenagem.</li><li>• Verifique se a junta da tubulação de refrigerante está completamente instalada.</li><li>• Verifique a segurança da instalação da unidade exterior, placa de montagem e unidade interior.</li><li>• Verifique se as válvulas estão totalmente abertas.</li><li>• Verifique se não há corpos estranhos ou ferramentas deixados dentro da unidade.</li><li>• Verifique se as lâminas e o painel da entrada de ar da unidade interior estão completamente instalados.</li></ul>
Deteção de fuga de refrigerante	<ul style="list-style-type: none"><li>• A junta da tubulação, o conector das duas válvulas da unidade exterior, o carretel da válvula, a junta de soldagem, etc., onde pode ocorrer fugas.</li><li>• Método de deteção com espuma: Aplique água de sabão ou espuma uniformemente nas partes onde podem ocorrer fugas e observe se há bolhas, e no caso negativo, significa que não há fugas.</li><li>• Método de deteção com detetor: Use um detetor de fugas profissional e leia as instruções de funcionamento, detecte na posição em que podem ocorrer fugas.</li><li>• A duração da deteção de fugas em cada local deve durar 3 minutos ou mais; Se o resultado do teste mostrar que há fugas, aperte a porca e repita o teste novamente até que não haja fugas; Após a deteção de fugas ser concluída, envolva o conector do tubo exposto da unidade interior com material de isolamento térmico e fixe-o com fita isolante.</li></ul>

# OPERAÇÃO DE TESTE

## Instruções do Funcionamento Experimental

1. Ligue a fonte de energia.
2. Pressione o botão ON/OFF no controlo remoto para ligar o ar condicionado.
3. Pressione o botão Mode para alternar entre os modos COOL e HEAT.  
Em cada modo, defina como seguinte:  
COOL-Definir a temperatura mais baixa  
HEAT-Definir a temperatura mais alta
4. Deixe o ar condicionado funcionar por cerca de 8 minutos em cada modo para verificar se todas as funções estão normais e se podem responder ao controlo remoto corretamente. Verifique as funções conforme recomendado:
  - 4.1 Se a temperatura do ar de saída é normalmente no modo cool e modo heat
  - 4.2 Se a água drenar corretamente da mangueira de drenagem
  - 4.3 Se as lâminas horizontais e verticais (opcionais) girarem corretamente
5. Observe o estado do teste de execução do ar condicionado por pelo menos 30 minutos.
6. Após o teste de execução, retorne à configuração normal e pressione o botão ON/OFF no controlo remoto para desligar o aparelho.
7. Informe o usuário para ler este manual cuidadosamente antes de usar, e demonstre ao usuário como usar o ar condicionado, incluindo os conhecimentos necessários para reparação e manutenção, e lembre-o de guardar os acessórios.

### **Nota:**

Se a temperatura ambiente estiver fora da faixa prescrita, consulte a seção "INSTRUÇÕES DE OPERAÇÃO"; se não for possível funcionar no modo COOL ou HEAT, levante o painel frontal e siga as instruções sobre a operação do botão de emergência para entrar no modo COOL ou HEAT.

# MANUTENÇÃO

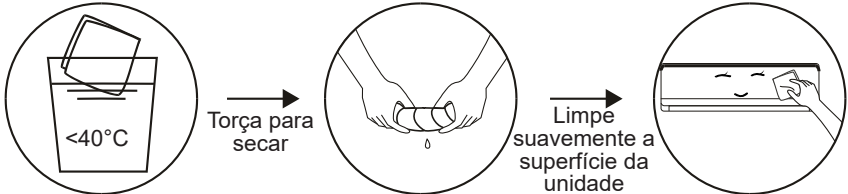
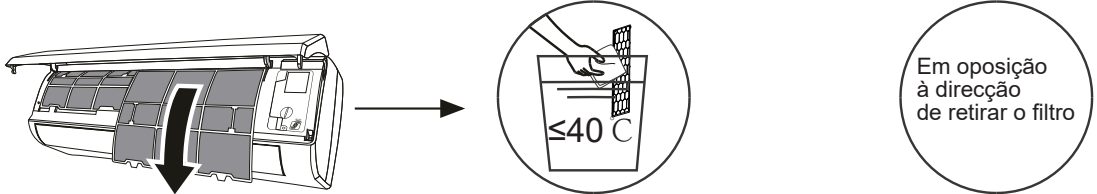
<p><b>⚠</b> <b>Avisos</b></p>	<ul style="list-style-type: none"> <li>• Antes da limpeza, a máquina deve ser desligada e a energia cortada por mais de 5 minutos.</li> <li>• Não lave o ar condicionado com água em nenhuma circunstância.</li> <li>• Líquidos voláteis (como diluente ou gasolina) podem danificar o ar condicionado, portanto, use apenas um pano macio e seco ou um pano húmido humedecido com detergente neutro para limpar o ar condicionado.</li> <li>• Limpe o filtro regularmente para evitar que a poeira cubra e afete o efeito do filtro. Se o ambiente de trabalho estiver empoeirado, a frequência de limpeza deve ser aumentada de forma adequada.</li> <li>• Depois de remover o filtro, não toque nas aletas do dissipador de calor da unidade interior para evitar arranhões.</li> </ul>
<p><b>Limpeza da unidade</b></p>	 <p>Dica: Limpe frequentemente para manter o ar condicionado limpo e bonito.</p>
<p><b>Desmontagem e montagem do filtro</b></p>	 <p>Retire o filtro da unidade</p> <p>Limpe o filtro com água e sabão e seque-o ao ar</p> <p>Substitua o filtro</p> <p>Em oposição à direcção de retirar o filtro</p> <p>Dica: Se se verificar que a poeira se acumulou no filtro, limpe o filtro a tempo para garantir que o interior do aparelho de ar condicionado é limpo, saudável e eficiente.</p>
<p><b>Reparação e manutenção</b></p>	<ul style="list-style-type: none"> <li>• Quando o ar condicionado não estiver em uso por um longo tempo, faça o seguinte: Retire as baterias do controlo remoto e desligue o ar condicionado da fonte de energia.</li> <li>• Após um longo tempo sem operação:             <ol style="list-style-type: none"> <li>1. Limpe o aparelho e o filtro;</li> <li>2. Verifique se há obstáculos na entrada e saída de ar das unidades interior e exterior;</li> <li>3. Verifique se o tubo de drenagem está desobstruído;</li> </ol>             Instale as baterias do controlo remoto e ligue a fonte de energia.           </li> </ul>



# RESOLUÇÃO DE PROBLEMAS

FALHA	CAUSAS POSSÍVEIS
O aparelho não funciona	Falta de alimentação elétrica/ficha desligada
	Motor do ventilador da unidade interior/exterior danificado
	Disjuntor termomagnético do compressor defeituoso
	O dispositivo de proteção ou os fusíveis estão avariados
	As conexões estão soltas ou a ficha está desligada.
	Por vezes para de funcionar para proteger o aparelho.
	Tensão superior ou inferior à faixa de tensão
	A função TIMER ON está ativada.
	Painel de controlo electrónico danificado
Odor estranho	Filtro de ar sujo.
Ruído de água corrente	Retorno do líquido no circuito de refrigeração
Borrifos de água nebulizada provenientes da saída de ar	Isto ocorre quando o ar na sala se torna muito frio, por exemplo nos modos COOLING ou DEHUMIDIFYING/DRY.
Ouve-se um ruído estranho	Este ruído é produzido pela expansão ou contração do painel frontal devido às variações térmicas e não representa um problema.
Fluxo de ar insuficiente, quente ou frio	A configuração de temperatura é inadequada.
	A entrada e a saída do ar condicionado estão obstruídas.
	Filtro de ar sujo.
	A velocidade do ventilador está regulada no mínimo.
	Há outras fontes de calor na sala.
	Falta refrigerante.
O aparelho não responde aos comandos.	O controlo remoto não está suficientemente perto da unidade interior.
	As baterias do controlo remoto precisam ser substituídas.
	Há obstáculos entre o comando remoto e o recetor de sinal da unidade interior.
O ecrã está desligado	Função DISPLAY activa.
	Falta de alimentação elétrica
Desligue o ar condicionado imediatamente e desligue a alimentação em caso de:	Ruídos estranhos durante o funcionamento.
	Painel de controlo electrónico danificado
	Fusíveis ou interruptores avariados.
	Borrifos de água ou objetos no interior do aparelho.
	Cabos ou fichas demasiado quentes.
	Odores muito fortes provenientes do aparelho.

## RESOLUÇÃO DE PROBLEMAS

### CÓDIGO DE ERRO NO ECRÃ

Se ocorrer um erro, o ecrã da unidade interior poderá exibir um dos seguintes códigos de erro:

Ecrã	Descrição de falha
E1	Falha do sensor de temperatura ambiente da unidade interior
E2	Falha do sensor de temperatura da tubulação da unidade interior
E3	Falha do sensor de temperatura da tubulação da unidade exterior
E4	Fuga ou falha do sistema de refrigerante
E6	Mau funcionamento do motor do ventilador interno
E7	Falha no sensor de temperatura ambiente exterior
E0	Falha de comunicação interior e exterior
E8	Falha no sensor de temperatura de descarga exterior
E9	Falha do módulo IPM externo
ER	Falha de deteção de corrente externa
EE	Falha de EEPROM de PCB externa
EF	Falha do motor do ventilador da unidade exterior
EH	Falha do sensor de temperatura de admissão da unidade exterior

### DIRETRIZES DE ELIMINAÇÃO (Europeias)

O aparelho contém refrigerante e outros materiais potencialmente perigosos. Ao eliminar este aparelho, a lei obriga a uma recolha e tratamento especiais. **NÃO** elimine este produto junto com os resíduos domésticos ou com os resíduos municipais indiscriminados.

Ao eliminar este aparelho, tem as seguintes opções:

- Elimine o aparelho junto das respetivas instalações de recolha de resíduos eletrónicos municipais.
- Ao comprar um novo aparelho, o revendedor irá recolher o aparelho antigo gratuitamente.
- O fabricante também irá recolher o aparelho antigo gratuitamente.
- Venda o aparelho a centros de reciclagem de resíduos certificados.
- A eliminação deste aparelho na floresta ou noutros ambientes naturais constitui um perigo para a sua saúde e para o ambiente. Poderá ocorrer a fuga de substâncias perigosas para as águas do solo, entrando posteriormente na cadeia alimentar.



# ***Corberó***

## **SPLIT TYPE AIR CONDITIONER INSTRUCTION MANUAL**



CSP09GREGAL  
CSP12GREGAL  
CSP18GREGAL  
CSP24GREGAL

This instruction manual contains important information and recommendations that we would ask you to comply with to obtain best results from air conditioner.

Thank you once again.

# CONTENTS

SAFETY PRECAUTIONS .....	1
NAME OF PARTS .....	4
REMOTE CONTROL .....	6
OPERATION INSTRUCTIONS .....	13
INSTRUCTION FOR SERVICING(R32) .....	14
INSTALLATION PRECAUTIONS .....	19
INDOOR UNIT INSTALLATION .....	22
OUTDOOR UNIT INSTALLATION .....	27
TEST OPERATION .....	30
MAINTENANCE .....	32
TROUBLESHOOTING .....	33

- \* The design and specifications are subject to change without prior notice for product improvement. Consult with the sales agency or manufacturer for details.
- \* The shape and position of buttons and indicators may vary according to the model, but their function are the same.

# SAFETY PRECAUTIONS

## SAFETY RULES AND RECOMMENDATIONS FOR THE INSTALLER

1. **R**ead this guide before installing and using the appliance.
2. **D**uring the installation of the indoor and outdoor units the access to the working area should be forbidden to children. Unforeseeable accidents could happen.
3. **M**ake sure that the base of the outdoor unit is firmly fixed.
4. **C**heck that air cannot enter the refrigerant system and check for refrigerant leaks when moving the air conditioner.
5. **C**arry out a test cycle after installing the air conditioner and record the operating data.
6. **P**rotect the indoor unit with a fuse of suitable capacity for the maximum input current or with another overload protection device.
7. **E**nsure that the mains voltage corresponds to that stamped on the rating plate. Keep the switch or power plug clean. Insert the power plug correctly and firmly into the socket, thereby avoiding the risk of electric shock or fire due to insufficient contact.
8. **C**heck that the socket is suitable for the plug , otherwise have the socket changed.
9. **T**he appliance must be fitted with means for disconnection from the supply mains having a contact separation in all poles that provide full disconnection under over voltage category III conditions, and these means must be incorporated in the fixed wiring in accordance with the wiring rules.
10. **T**he air conditioner must be installed by professional or qualified persons.
11. **D**o not install the appliance at a distance of less than 50 cm from inflammable substances (alcohol, etc.) Or from pressurized containers (e.g. spray cans).
12. **I**f the appliance is used in areas without the possibility of ventilation, precautions must be taken to prevent any leaks of refrigerant gas from remaining in the environment and creating a danger of fire.
13. **T**he packaging materials are recyclable and should be disposed of in the separate waste bins. Take the air conditioner at the end of its useful life to a special waste collection center for disposal.
14. **O**nly use the air conditioner as instructed in this booklet. These instructions are not intended to cover every possible condition and situation. As with any electrical household appliance, common sense and caution are therefore always recommended for installation, operation and maintenance.
15. **T**he appliance must be installed in accordance with applicable national regulations.
16. **B**efore accessing the terminals, all the power circuits must be disconnected from the power supply.
17. **T**he appliance shall be installed in accordance with national wiring regulations.
18. **T**his appliance can be used by children aged from 8 years and above and persons with reduced physical, sensory or mental capabilities or lack of experience and knowledge if they have been given supervision or instruction concerning use of the appliance in a safe way and understand the hazards involved. Children shall not play with the appliance. Cleaning and user maintenance shall not be made by children without supervision.

# SAFETY PRECAUTIONS

## SAFETY RULES AND RECOMMENDATIONS FOR THE INSTALLER

19. **D**o not try to install the conditioner alone, always contact specialized technical personnel.
20. **C**leaning and maintenance must be carried out by specialized technical personnel. In any case disconnect the appliance from the mains electricity supply before carrying out any cleaning or maintenance.
21. **E**nsure that the mains voltage corresponds to that stamped on the rating plate. Keep the switch or power plug clean. Insert the power plug correctly and firmly into the socket, thereby avoiding the risk of electric shock or fire due to insufficient contact.
22. **D**o not pull out the plug to switch off the appliance when it is in operation, since this could create a spark and cause a fire, etc.
23. **T**his appliance has been made for air conditioning domestic environments and must not be used for any other purpose, such as for drying clothes, cooling food, etc.
24. **A**lways use the appliance with the air filter mounted. The use of the conditioner without air filter could cause an excessive accumulation of dust or waste on the inner parts of the device with possible subsequent failures.
25. **T**he user is responsible for having the appliance installed by a qualified technician, who must check that it is earth in accordance with current legislation and insert a thermos magnetic circuit breaker.
26. **T**he batteries in remote controller must be recycled or disposed of properly. Disposal of Scrap Batteries --- Please discard the batteries as sorted municipal waste at the accessible collection point.
27. **N**ever remain directly exposed to the flow of cold air for a long time. The direct and prolonged exposition to cold air could be dangerous for your health. Particular care should be taken in the rooms where there are children, old or sick people.
28. **I**f the appliance gives off smoke or there is a smell of burning, immediately cut off the power supply and contact the Service Center.
29. **T**he prolonged use of the device in such conditions could cause fire or electrocution.
30. **H**ave repairs carried out only by an authorised Service Centre of the manufacturer. Incorrect repair could expose the user to the risk of electric shock, etc.
31. **U**nhook the automatic switch if you foresee not to use the device for a long time. The airflow direction must be properly adjusted.
32. **T**he flaps must be directed downwards in the heating mode and upwards in the cooling mode.
33. **E**nsure that the appliance is disconnected from the power supply when it will remain inoperative for a long period and before carrying out any cleaning or maintenance.
34. **S**electing the most suitable temperature can prevent damage to the appliance.

# SAFETY PRECAUTIONS

## SAFETY RULES AND PROHIBITIONS

1. **D**o not bend, tug or compress the power cord since this could damage it. Electrical shocks or fire are probably due to a damaged power cord. Specialized technical personnel only must replace a damaged power cord.
2. **D**o not use extensions or gang modules.
3. **D**o not touch the appliance when barefoot or parts of the body are wet or damp.
4. **D**o not obstruct the air inlet or outlet of the indoor or the outdoor unit. The obstruction of these openings causes a reduction in the operative efficiency of the conditioner with possible consequent failures or damages.
5. **I**n no way alter the characteristics of the appliance.
6. **D**o not install the appliance in environments where the air could contain gas, oil or sulphur or near sources of heat.
7. **T**his appliance is not intended for use by persons (including children ) with reduced physical, sensory or mental capabilities, or lack of experience and knowledge, unless they have been given supervision or instruction concerning use of the appliance by a person responsible for their safety.
8. **D**o not climb onto or place any heavy or hot objects on top of the appliance.
9. **D**o not leave windows or doors open for long when the air conditioner is operating.
10. **D**o not direct the airflow onto plants or animals.
11. **A** long direct exposition to the flow of cold air of the conditioner could have negative effects on plants and animals.
12. **D**o not put the conditioner in contact with water. The electrical insulation could be damaged and thus causing electrocution.
13. **D**o not climb onto or place any objects on the outdoor unit.
14. **N**ever insert a stick or similar object into the appliance. It could cause injury.
15. **C**hildren should be supervised to ensure that they do not play with the appliance. If the supply cord is damaged, it must be replaced by the manufacturer, its service agent or similarly qualified persons in order to avoid a hazard.

# NAME OF PARTS

## Indoor Unit

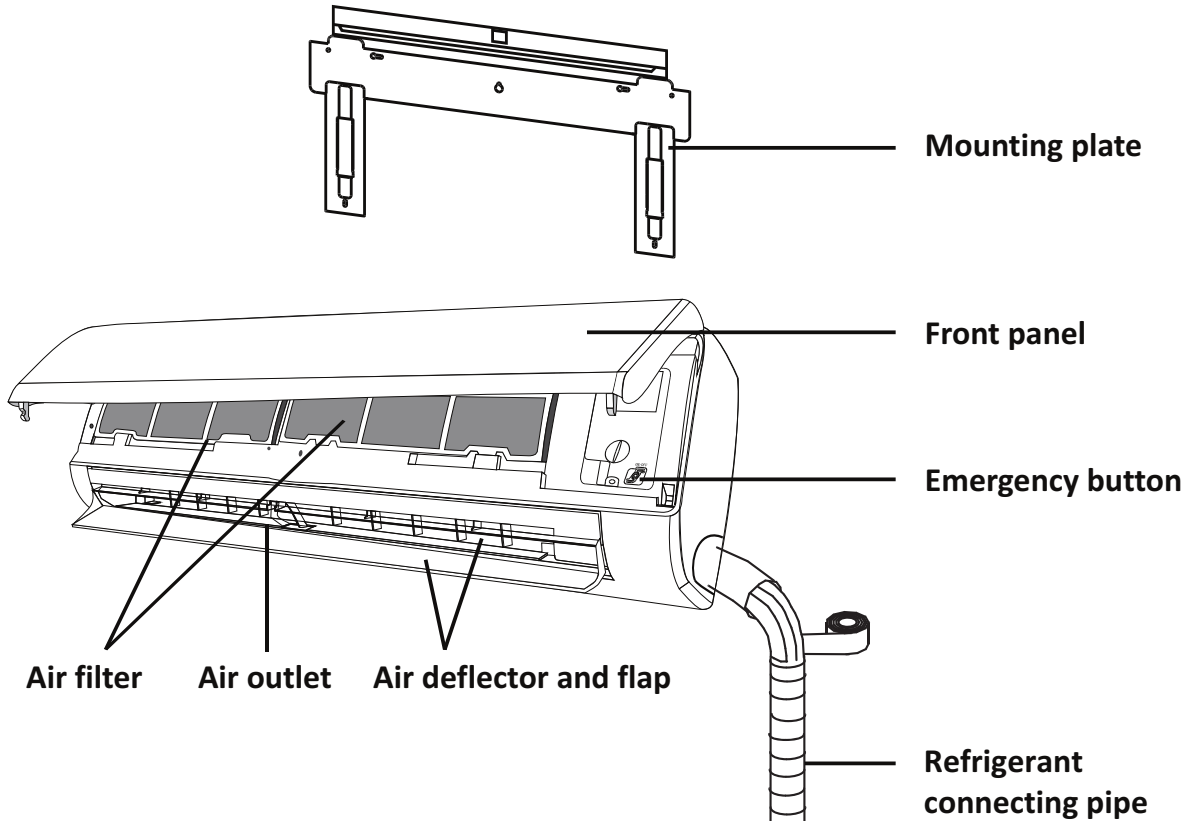

## Outdoor Unit

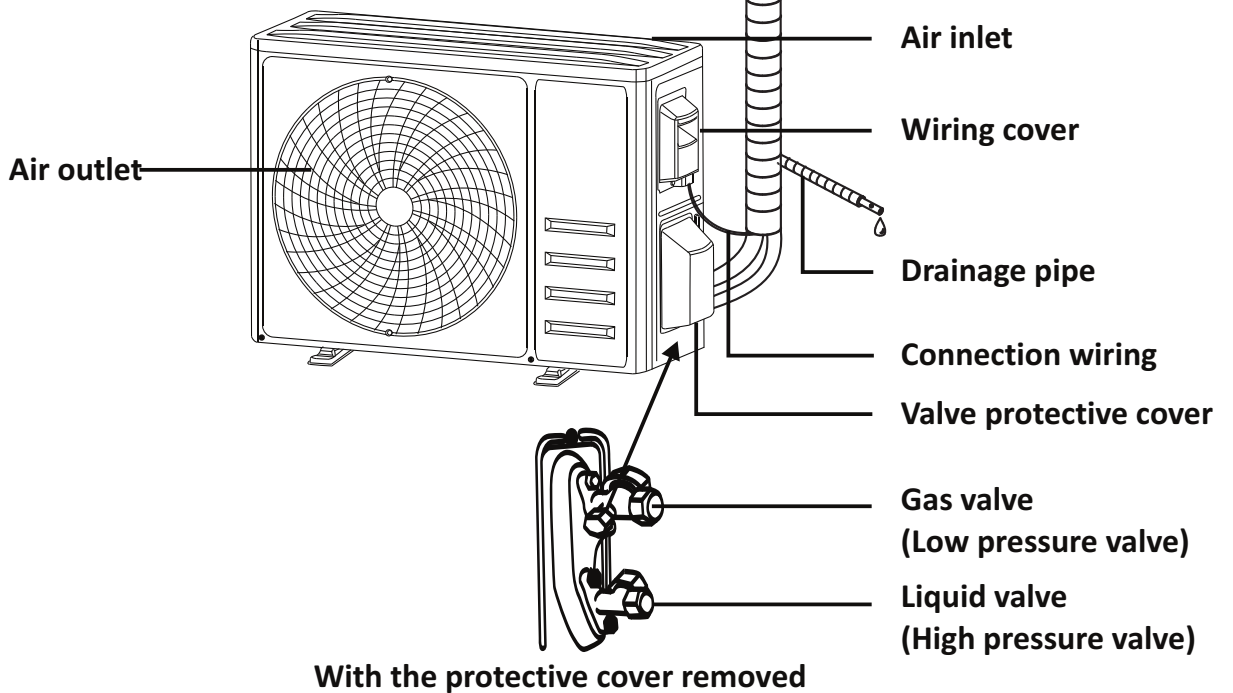





**Note:** This figure shown may be different from the actual object. Please take the latter as the standard.

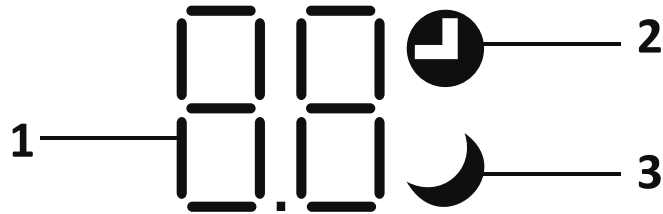

# NAME OF PARTS

## Indoor Display



No.	LED	Function
1		Indicator for Timer, temperature and Error codes.
2		Lights up during Timer operation.
3		SLEEP mode



The shape and position of switches and indicators may be different according to the model, but their function is the same.

# REMOTE CONTROL

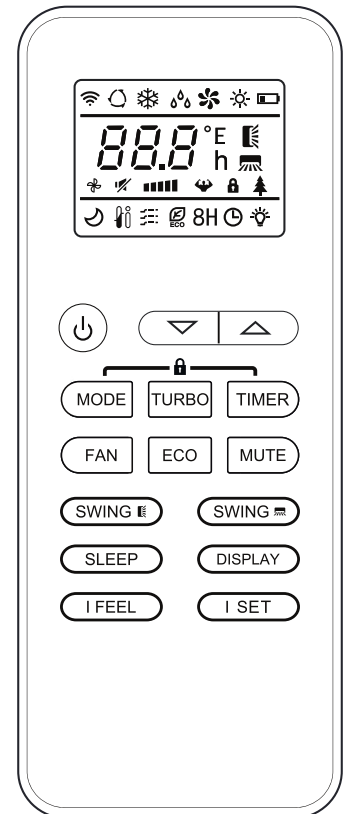

## Remote control DISPLAY

No.	Symbols	Meaning
1		Battery indicator
2		Auto Mode
3		Cooling Mode
4		Dry Mode
5		Fan only Mode
6		Heating Mode
7		ECO Mode
8		Timer
9		Temperature indicator
10		Fan speed: Auto/ low/ low-mid/ mid/ mid-high/ high
11		Mute function
12		TURBO function
13		Up-down auto swing
14		Left-right auto swing (Optional)
15		SLEEP function
16		Health function
17		I FEEL function
18		8°C heating function
19		Signal indicator
20		Gentle wind
21		Child-Lock
22		Display ON/OFF



The display and some functions of the remote control may vary according to the model.

## REMOTE CONTROL

No.	Button	Function
1		To turn on/off the air conditioner .
2	^	To decrease temperature, or Timer setting hours.
3	∨	To increase temperature, or Timer setting hours.
4	MODE	To select the mode of operation (AUTO, COOL, DRY, FAN, HEAT).
5	ECO	To activate/deactivate the ECO function.
6	TURBO	To activate/deactivate the TURBO function.
7	FAN	To select the fan speed of auto/low/mid/high.
8	TIMER	To set the time for timer on/off.
9	SLEEP	To switch-on/off the function SLEEP.
10	DISPLAY	To switch-on/off the LED display.
11	SWING 	To stop or start horizontal louver movement or set the desired up/down air flow direction.
12	MUTE	To switch-on/off the MUTE function.
13	MODE + TIMER	To activate/deactivate the CHILD-LOCK function.
14	I SET	To memory the setting temperature, setting mode and setting fan speed as you need.

 The display and some functions of the remote control may vary according to the model.

 The shape and position of buttons and indicators may vary according to the model, but their function is the same.

 The unit confirms the correct reception of each button with the beep.

# REMOTE CONTROL

## Replacement of Batteries

Remove the battery cover plate from the rear of the remote control, by sliding it in direction as the arrow.

Install the batteries according the direction (+ and -) shown on the Remote Control.

Reinstall the battery cover by sliding it into place.

⚠ Use 2 pieces LRO3 AAA (1.5V) batteries.

Do not use rechargeable batteries.

Replace the old batteries with new ones of the same type when the display is no longer legible.

Do not dispose batteries as unsorted municipal waste. Collection of such waste separately for special treatment is necessary.

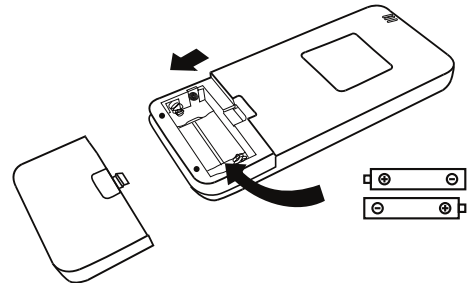

⚠ For some model, each time when insert the batteries in the remote controller for the first time, you can set the Cooling only or Heating pump control type. As soon as you insert the batteries, turn off the remote controller, and operate as below.

1. Long press the **MODE** button, until the (❄) icon flash, to set the Cooling only type.
2. Long press the **MODE** button, until the (🔥) icon flash, to set the Heating pump type.

**Note:** If you set the remote control in cooling mode, it will not be possible to activate the heating function in units with a heating pump. If you need to reset, take out the batteries and install again.

⚠ For some model of remote controller, you can program the temperature display between °C and °F.

1. Press and hold the **TURBO** button over 5 seconds to get into the change mode;
2. Press and hold the **TURBO** button, until it switch to °C and °F;
3. Then release the pressing and wait for 5 seconds, the function will be selected.

### Note:

1. Direct the remote control toward the Air conditioner.
2. Check that there are no objects between the remote control and the Signal receptor in the indoor unit.
3. Never leave the remote control exposed to the rays of the sun.
4. Keep the remote control at a distance of at least 1m from the television or other electrical appliances.

# REMOTE CONTROL

## COOLING MODE

**COOL** ❄️

The cooling function allows the air conditioner to cool the room and reduce Air humidity at the same time.

To activate the cooling function (COOL), press the **MODE** button until the symbol ❄️ appears on the display.

With the button  $\nabla$  or  $\blacktriangle$  set a temperature lower than that of the room.

## FAN MODE (Not FAN button)

**FAN** 🌀

Fan mode, air ventilation only.

To set the FAN mode, press **MODE** until 🌀 appears on the display.

## DRY MODE

**DRY** 💧

This function reduces the humidity of the air to make the room more comfortable.

To set the DRY mode, Press **MODE** until 💧 appears in the display. An automatic function of pre-setting is activated.

## AUTO MODE

**AUTO** 🔄

Automatic mode.

To set the AUTO mode, press **MODE** until 🔄 appears on the display.

In AUTO mode the run mode will be set automatically according to the room temperature.

## HEATING MODE

**HEAT** ☀️

The heating function allows the air conditioner to heat the room.

To activate the heating function (HEAT), press the **MODE** button until the symbol ☀️ appears on the display.

With the button  $\nabla$  or  $\blacktriangle$  set a temperature higher than that of the room.

⚠️ In HEATING operation, the appliance can automatically activate a defrost cycle, which is essential to clean the frost on the condenser so as to recover its heat exchange function. This procedure usually lasts for 2-10 minutes. During defrosting, indoor unit fan stop operation. After defrosting, it resumes to HEATING mode automatically.

⚠️ (For North American market)

If necessary, you can press ECO button 10 times within 8 seconds under heating mode to start the forced defrosting. It will defrost the outdoor ice much more fast.

## FAN SPEED function (FAN button)

**FAN** 🌀

Change the operating fan speed.

Press **FAN** button to set the running fan speed, it can be set to AUTO/ MUTE/ LOW/ LOW-MID / MID/ MID-HIGH/ HIGH/ TURBO speed circularly.

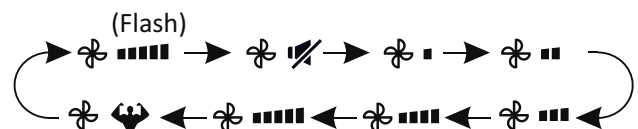

## Child-Lock function

1. Long press **MODE** and **TIMER** button together to activate this function, and do it again to deactivate this function.
2. Under this function, no single button will active.







# REMOTE CONTROL

## TIMER function ---- TIMER ON

 To automatic switch on the appliance.

When the unit is switch-off, you can set the TIMER ON.

To set the time of automatic switch-on as below:

1. Press **TIMER** button first time to set the switch-on,  and  will appear on the remote display and flashes.
2. Press  or  to button to set desired Timer-on time. Each time you press the button, the time increases/decreases by half an hour between 0 and 10 hours and by one between 10 and 24 hours.
3. Press **TIMER** button second time to confirm.
4. After Timer-on setting, set the needed mode (Cool/ Heat/ Auto/ Fan/ Dry), by press the **MODE** button. And set the needed fan speed, by press **FAN** button. And press  or  to set the needed operation temperature.



CANCEL it by press **TIMER** button.

## TIMER function ---- TIMER OFF

 To automatic switch off the appliance.

When the unit is switch-on, you can set the TIMER OFF.

To set the time of automatic switch-off, as below:





1. Confirm the appliance is ON.
2. Press the **TIMER** button at first time to set the switch-off.  
Press  or  to set the needed timer.
3. Press **TIMER** button at the second time to confirm.



CANCEL it by press **TIMER** button.

**Note:** All programming should be operated within 5 seconds, otherwise the setting will be cancelled.

## SWING function



1. Press the button **SWING** to activate the louver,
  - 1.1 Press  to activate the horizontal flaps to swing from up to down, the  will appear on the remote display.  
Press again to stop the swing movement at the current angle.
  - 1.2 Press  to active the vertical deflectors to swing from left to right, the  will appear on the remote display.  
Press again to stop the swing movement at the current angle.
2. If the vertical deflectors are positioned manually which placed under the flaps, they allow to move the air flow direct to rightward or leftward.
3. For some inverter heating models, press horizontal **SWING** and vertical **SWING** together button at the same time, it will activate the Self-Clean function.

-  This adjustment must be done while the appliance is switched off.
-  Never position “Flaps” manually, the delicate mechanism might seriously damaged!
-  Never put fingers, sticks or other objects into the air inlet or outlet vents. Such accidental contact with live parts might cause unforeseeable damage or injury.

## TURBO function



To activate turbo function, press the **TURBO** button, and  will appear on the display. Press again to cancel this function.  
In COOL/ HEAT mode, when you select TURBO feature, the appliance will turn to quick COOL or quick HEAT mode, and operate the highest fan speed to blow strong airflow.

# REMOTE CONTROL

## MUTE function

**MUTE** 

1. Press **MUTE** button to activate this function, and  will appear on the remote display. Do it again to deactivate this function.
2. When the MUTE function runs, the remote controller will display the auto fan speed, and the indoor unit will operate at lowest fan speed to be quiet feeling.
3. When press FAN/ TURBO/ SLEEP button, the MUTE function will be cancel. MUTE function can not be activated under dry mode.

## SLEEP function

**SLEEP** 

Pre-setting automatic operating program.

Press **SLEEP** button to activate the SLEEP function, and  appears on the display. Press again to cancel this function.

After 10 hours running in sleep mode, the air conditioner will change to the previous setting mode.

## ECO function

**ECO** 

In this mode the appliance automatically sets the operation to save energy.

Press the **ECO** button, the  appears on the display, and the appliance will run in ECO mode. Press again to cancel it.

**Note:** The ECO function is available in both COOLING and HEATING modes.

## DISPLAY function (Indoor display)

**DISPLAY**

Switch ON/OFF the LED display on panel.

Press **DISPLAY** button to switch off the LED display on the panel. Press again to switch on the LED display.

# REMOTE CONTROL

## I SET function (Optional)

Remember your favorite setting and run into it by press One button

Remember the favorite setting:

1. In each mode (COOLING/ HEATING/ FAN/ DRY), long press " I SET " button over 3 seconds to remember it;
  2. When "AU" flashing appears on the remote controller display, that means the remote controller remember your favorite setting;
- \* Press any button to quit, and you can reset it by repeat 1, 2 operation.

Run into the favorite setting:

1. In each mode (COOLING/ HEATING/ FAN/ DRY), one press " I SET " button to active;
2. The appliance will run as your favorite setting and you will see [AU] flashing on the remote controller;
3. Press it again or other buttons to cancel this function.



# OPERATION INSTRUCTIONS

- ⓘ Attempt to use the air conditioner under the temperature beyond the specified range may cause the air conditioner protection device to start and the air conditioner may fail to operate. Therefore, try to use the air conditioner in the following temperature conditions.

## Inverter air conditioner:

MODE Temperature	Heating	Cooling	Dry
Room temperature	0°C~30°C	17°C~32°C	
Outdoor temperature	-20°C~30°C	-15°C~53°C	

With the power supply connected, restart the air conditioner after shutdown, or switch it to other mode during operation, and the air conditioner protection device will start. The compressor will resume operation after 3 minutes.

- ⓘ **Characteristics of heating operation (applicable to Heating pump)**

### Preheating:

When the heating function is enabled, the indoor unit will take 2~5 minutes for preheating, after that the air conditioner will start heating and blows warm air.

### Defrosting:

During heating, when the outdoor unit frosted, the air conditioner will enable the automatic defrosting function to improve the heating effect. During defrosting, the indoor and outdoor fans stop running. The air conditioner will resume heating automatically after defrosting finish.

- ⓘ **Emergency button:**

Open the panel and find the emergency button on the electronic control box when the remote controller fails. (Always press the emergency button with insulation material.)

Current status	Operation	Respond	Enter mode
Standby	Press the emergency button once	It beeps briefly once.	Cooling mode
Standby (Only for heating pump)	Press the emergency button twice in 3 seconds	It beeps briefly twice.	Heating mode
Running	Press the emergency button once	It keeps beeping for a while	Off mode

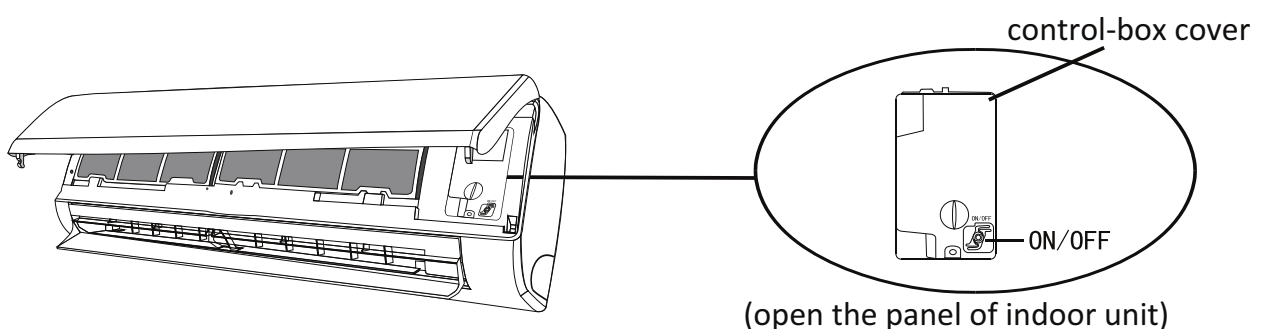

## INSTRUCTION FOR SERVICING(R32)

1. Check the information in this manual to find out the dimensions of space needed for proper installation of the device, including the minimum distances allowed compared to adjacent structures.
2. Appliance shall be installed, operated and stored in a room with a floor area larger than 4m<sup>2</sup>.
3. The installation of pipe-work shall be kept to a minimum.
4. The pipe-work shall be protected from physical damage, and shall not be installed in an unventilated space if the space is smaller than 4m<sup>2</sup>.
5. The compliance with national gas regulations shall be observed.
6. The mechanical connections shall be accessible for maintenance purposes.
7. Follow the instructions given in this manual for handling, installing, cleaning, maintaining and disposing of the refrigerant.
8. Make sure ventilation openings clear of obstruction.
9. **Notice:** The servicing shall be performed only as recommended by the manufacturer.
10. **Warning:** The appliance shall be stored in a well-ventilated area where the room size corresponds to the room area as specified for operation.
11. **Warning:** The appliance shall be stored in a room without continuously operating open flames (for example an operating gas appliance) and ignition sources (for example an operating electric heater).
12. The appliance shall be stored so as to prevent mechanical damage from occurring.
13. It is appropriate that anyone who is called upon to work on a refrigerant circuit should hold a valid and up-to-date certificate from an assessment authority accredited by the industry and recognizing their competence to handle refrigerants, in accordance with the assessment specification recognized in the industrial sector concerned. Service operations should only be carried out in accordance with the recommendations of the equipment manufacturer. Maintenance and repair operations that require the assistance of other qualified persons must be conducted under the supervision of the person competent for the use of flammable refrigerants.
14. Every working procedure that affects safety means shall only be carried out by competent persons.
15. **Warning:**
  - \* Do not use means to accelerate the defrosting process or to clean, other than those recommended by the manufacturer.
  - \* The appliance shall be stored in a room without continuously operating ignition sources (for example: open flames, an operating gas appliance or an operating electric heater.
  - \* Do not pierce or burn.
  - \* Be aware that refrigerants may not contain an odor.



Caution: Risk of fire



Operating instructions

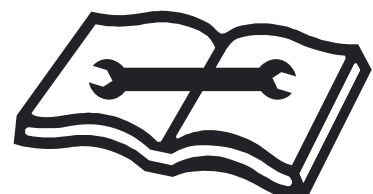

Read technical manual

# INSTRUCTION FOR SERVICING(R32)

## 16. Information on servicing:

### 1) Checks to the area

Prior to beginning work on systems containing flammable refrigerants, safety checks are necessary to ensure that the risk of ignition is minimized. For repair to the refrigerating system, the following precautions shall be complied with prior to conducting work on the system.

### 2) Work procedure

Work shall be undertaken under a controlled procedure so as to minimize the risk of a flammable gas or vapor being present while the work is being performed.

### 3) General work area

All maintenance staff and others working in the local area shall be instructed on the nature of work being carried out. Work in confined spaces shall be avoided. The area around the workspace shall be sectioned off. Ensure that the conditions within the area have been made safe by control of flammable material

### 4) Checking for presence of refrigerant

The area shall be checked with an appropriate refrigerant detector prior to and during work, to ensure the technician is aware of potentially flammable atmospheres. Ensure that the leak detection equipment being used is suitable for use with flammable refrigerants, i.e. non-sparking, adequately sealed or intrinsically safe.

### 5) Presence of fire extinguisher

If any hot work is to be conducted on the refrigeration equipment or any associated parts, appropriate fire extinguishing equipment shall be available to hand. Have a dry powder or CO<sub>2</sub> fire extinguisher adjacent to the charging area.

### 6) No ignition sources

No person carrying out work in relation to a refrigeration system which involves exposing any pipe work shall use any sources of ignition in such a manner that it may lead to the risk of fire or explosion. All possible ignition sources, including cigarette smoking, should be kept sufficiently far away from the site of installation, repairing, removing and disposal, during which refrigerant can possibly be released to the surrounding space. Prior to work taking place, the area around the equipment is to be surveyed to make sure that there are no flammable hazards or ignition risks. No Smoking signs shall be displayed.

### 7) Ventilated area

Ensure that the area is in the open or that it is adequately ventilated before breaking into the system or conducting any hot work. A degree of ventilation shall continue during the period that the work is carried out.

The ventilation should safely disperse any released refrigerant and preferably expel it externally into the atmosphere.

### 8) Checks to the refrigeration equipment

Where electrical components are being changed, they shall be fit for the purpose and to the correct specification. At all times the manufacturer's maintenance and service guidelines shall be followed.

If in doubt consult the manufacturer's technical department for assistance.

## INSTRUCTION FOR SERVICING(R32)

The following checks shall be applied to installations using flammable refrigerants:

- The charge size is in accordance with the room size within which the refrigerant containing parts are installed;
- The ventilation machinery and outlets are operating adequately and are not obstructed;
- If an indirect refrigerating circuit is being used, the secondary circuit shall be checked for the presence of refrigerant;
- Marking to the equipment continues to be visible and legible. Markings and signs that are illegible shall be corrected;
- Refrigeration pipe or components are installed in a position where they are unlikely to be exposed to any substance which may corrode refrigerant containing components, unless the components are constructed of materials which are inherently resistant to being corroded or are suitably protected against being so corroded.

### 9) Checks to electrical devices

Repair and maintenance to electrical components shall include initial safety checks and component inspection procedures. If a fault exists that could compromise safety, then no electrical supply shall be connected to the circuit until it is satisfactorily dealt with. If the fault cannot be corrected immediately but it is necessary to continue operation, an adequate temporary solution shall be used. This shall be reported to the owner of the equipment so all parties are advised.

Initial safety checks shall include:

- That capacitors are discharged: this shall be done in a safe manner to avoid possibility of sparking;
- That there no live electrical components and wiring are exposed while charging, recovering or purging the system;
- That there is continuity of earth bonding.

### 17. Repairs to sealed components

- 1) During repairs to sealed components, all electrical supplies shall be disconnected from the equipment being worked upon prior to any removal of sealed covers, etc. If it is absolutely necessary to have an electrical supply to equipment during servicing, then a permanently operating form of leak detection shall be located at the most critical point to warn of a potentially hazardous situation.
- 2) Particular attention shall be paid to the following to ensure that by working on electrical components, the casing is not altered in such a way that the level of protection is affected. This shall include damage to cables, excessive number of connections, terminals not made to original specification, damage to seals, incorrect fitting of glands, etc. Ensure that apparatus is mounted securely. Ensure that seals or sealing materials have not degraded such that they no longer serve the purpose of preventing the ingress of flammable atmospheres. Replacement parts shall be in accordance with the manufacturer's specifications.

**NOTE:** The use of silicon sealant may inhibit the effectiveness of some types of leak detection equipment. Intrinsically safe components do not have to be isolated prior to working on them.

### 18. Repair to intrinsically safe components

Do not apply any permanent inductive or capacitance loads to the circuit without ensuring that this will not exceed the permissible voltage and current permitted for the equipment in use. Intrinsically safe components are the only types that can be worked on while live in the presence of a flammable atmosphere. The test apparatus shall be at the correct rating. Replace components only with parts specified by the manufacturer. Other parts may result in the ignition of refrigerant in the atmosphere from a leak.

# INSTRUCTION FOR SERVICING(R32)

## 19. Cabling

Check that cabling will not be subject to wear, corrosion, excessive pressure, vibration, sharp edges or any other adverse environmental effects. The check shall also take into account the effects of aging or continual vibration from sources such as compressors or fans.

## 20. Detection of flammable refrigerants

Under no circumstances shall potential sources of ignition be used in the searching for or detection of refrigerant leaks. A halide torch (or any other detector using a naked flame) shall not be used.

## 21. Leak detection methods

The following leak detection methods are deemed acceptable for systems containing flammable refrigerants.

Electronic leak detectors shall be used to detect flammable refrigerants, but the sensitivity may not be adequate, or may need re-calibration. (Detection equipment shall be calibrated in a refrigerant-free area.) Ensure that the detector is not a potential source of ignition and is suitable for the refrigerant used. Leak detection equipment shall be set at a percentage of the LFL of the refrigerant and shall be calibrated to the refrigerant employed and the appropriate percentage of gas (25 % maximum) is confirmed. Leak detection fluids are suitable for use with most refrigerants but the use of detergents containing chlorine shall be avoided as the chlorine may react with the refrigerant and corrode the copper pipe-work. If a leak is suspected, all naked flames shall be removed/ extinguished. If a leakage of refrigerant is found which requires brazing, all of the refrigerant shall be recovered from the system, or isolated (by means of shut off valves) in a part of the system remote from the leak. Oxygen free nitrogen (OFN) shall then be purged through the system both before and during the brazing process.

## 22. Removal and evacuation

When breaking into the refrigerant circuit to make repairs or for any other purpose conventional procedures shall be used. However, it is important that best practice is followed since inflammability is a consideration. The following procedure shall be adhered to:

- Remove refrigerant;
- Purge the circuit with inert gas;
- Evacuate;
- Purge again with inert gas;
- Open the circuit by cutting or brazing.

The refrigerant charge shall be recovered into the correct recovery cylinders. The system shall be flushed with OFN to render the unit safe. This process may need to be repeated several times.

Compressed air or oxygen shall not be used for this task.

Flushing shall be achieved by breaking the vacuum in the system with OFN and continuing to fill until the working pressure is achieved, then venting to atmosphere, and finally pulling down to a vacuum. This process shall be repeated until no refrigerant is within the system. When the final OFN charge is used, the system shall be vented down to atmospheric pressure to enable work to take place. This operation is absolutely vital if brazing operations on the pipe-work are to take place.

Ensure that the outlet for the vacuum pump is not close to any ignition sources and there is ventilation available.

## 23. Decommissioning

Before carrying out this procedure, it is essential that the technician is completely familiar with the equipment and all its detail. It is recommended good practice that all refrigerants are recovered safely. Prior to the task being carried out, an oil and refrigerant sample shall be taken in case analysis is required prior to re-use of reclaimed refrigerant. It is essential that electrical power is available before the task is commenced.

# INSTRUCTION FOR SERVICING(R32)

- a) Become familiar with the equipment and its operation.
- b) Isolate system electrically.
- c) Before attempting the procedure, ensure that:
  - . mechanical handling equipment is available, if required, for handling refrigerant cylinders;
  - . all personal protective equipment is available and being used correctly;
  - . the recovery process is supervised at all times by a competent person;
  - . recovery equipment and cylinders conform to the appropriate standards.
- d) Pump down refrigerant system, if possible.
- e) If a vacuum is not possible, make a manifold so that refrigerant can be removed from various parts of the system.
- F) Make sure that cylinder is situated on the scales before recovery takes place.
- g) Start the recovery machine and operate in accordance with manufacturer's instructions.
- h) Do not overfill cylinders. (No more than 80 % volume liquid charge).
- i) Do not exceed the maximum working pressure of the cylinder, even temporarily.
- J) When the cylinders have been filled correctly and the process completed, make sure that the cylinders and the equipment are removed from site promptly and all isolation valves on the equipment are closed off.
- K) Recovered refrigerant shall not be charged into another refrigeration system unless it has been cleaned and checked.

## 24. Labeling

Equipment shall be labeled stating that it has been de-commissioned and emptied of refrigerant. The label shall be dated and signed. Ensure that there are labels on the equipment stating the equipment contains flammable refrigerant.

## 25. Recovery

When removing refrigerant from a system, either for servicing or decommissioning, it is recommended good practice that all refrigerants are removed safely.

When transferring refrigerant into cylinders, ensure that only appropriate refrigerant recovery cylinders are employed. Ensure that the correct number of cylinders for holding the total system charge are available. All cylinders to be used are designated for the recovered refrigerant and labeled for that refrigerant (i.e. Special cylinders for the recovery of refrigerant). Cylinders shall be complete with pressure-relief valve and associated shut-off valves in good working order.

Empty recovery cylinders are evacuated and, if possible, cooled before recovery occurs.

The recovery equipment shall be in good working order with a set of instructions concerning the equipment that is at hand and shall be suitable for the recovery of all appropriate refrigerants including, when applicable, flammable refrigerants. In addition, a set of calibrated weighing scales shall be available and in good working order. Hoses shall be complete with leak-free disconnect couplings and in good condition. Before using the recovery machine, check that it is in satisfactory working order, has been properly maintained and that any associated electrical components are sealed to prevent ignition in the event of a refrigerant release. Consult manufacturer if in doubt. The recovered refrigerant shall be returned to the refrigerant supplier in the correct recover cylinder, and the relevant waste transfer note arranged. Do not mix refrigerants in recovery units and especially not in cylinders.

If compressors or compressor oils are to be removed, ensure that they have been evacuated to an acceptable level to make certain that flammable refrigerant does not remain within the lubricant. The evacuation process shall be carried out prior to returning the compressor to the suppliers. Only electric heating to the compressor body shall be employed to accelerate this process. When oil is drained from a system, it shall be carried out safely.

# INSTALLATION PRECAUTIONS(R32)

## Important Considerations

1. The air conditioner must be installed by professional personnel and the Installation manual is used only for the professional installation personnel! The installation specifications should be subject to our after-sale service regulations.
2. When filling the combustible refrigerant, any of your rude operations may cause serious injury or injuries to human body and objects.
3. A leak test must be done after the installation completed.
4. It is a must to do the safety inspection before maintaining or repairing an air conditioner using combustible refrigerant in order to ensure that the fire risk is reduced to minimum.
5. It is necessary to operate the machine under a controlled procedure in order to ensure that any risk arising from the combustible gas or vapor during the operation is reduced to minimum.
6. Requirements for the total weight of filled refrigerant and the area of a room to be equipped with an air conditioner (are shown as in the following Tables GG.1 and GG.2)

## The maximum charge and the required minimum floor area

$$m_1 = (4 \text{ m}^3) \times LFL, m_2 = (26 \text{ m}^3) \times LFL, m_3 = (130 \text{ m}^3) \times LFL$$

Where  $LFL$  is the lower flammable limit in  $\text{kg}/\text{m}^3$ , R32  $LFL$  is  $0.306 \text{ kg}/\text{m}^3$ .

**For the appliances with a charge amount  $m_1 < M = m_2$ :**

The maximum charge in a room shall be in accordance with the following:

$$m_{\max} = 2.5 \times (LFL)^{(5/4)} \times h_0 \times (A)^{1/2}$$

The required minimum floor area  $A_{\min}$  to install an appliance with refrigerant charge  $M$  (kg) shall be in accordance with following:  $A_{\min} = (M / (2.5 \times (LFL)^{(5/4)} \times h_0))^2$

Where:

**Table GG.1 - Maximum charge (kg)**

Category	LFL (kg/m <sup>3</sup> )	h <sub>0</sub> (m)	Floor area (m <sup>2</sup> )						
			4	7	10	15	20	30	50
R32	0.306	1	1.14	1.51	1.8	2.2	2.54	3.12	4.02
		1.8	2.05	2.71	3.24	3.97	4.58	5.61	7.254
		2.2	2.5	3.31	3.96	4.85	5.6	6.86	8.85

**Table GG.2 - Minimum room area (m<sup>2</sup>)**

Category	LFL (kg/m <sup>3</sup> )	h <sub>0</sub> (m)	Charge amount (M) (kg)						
			Minimum room area (m <sup>2</sup> )						
R32	0.306		1.224kg	1.836kg	2.448kg	3.672kg	4.896kg	6.12kg	7.956kg
		0.6		29	51	116	206	321	543
		1		10	19	42	74	116	196
		1.8		3	6	13	23	36	60
		2.2		2	4	9	15	24	40

## Installation Safety Principles

### 1. Site Safety



Open Flames Prohibited



Ventilation Necessary

### 2. Operation Safety



Mind Static Electricity



Must wear protective clothing and anti-static gloves



Don't use mobile phone

# INSTALLATION PRECAUTIONS(R32)

## 3. Installation Safety

- Refrigerant Leak Detector
- Appropriate Installation Location



















The left picture is the schematic diagram of a refrigerant leak detector.

Please note that:

1. The installation site should be well-ventilated.
2. The sites for installing and maintaining an air conditioner using Refrigerant R32 should be free from open fire or welding, smoking, drying oven or any other heat source higher than 548 which easily produces open fire.
3. When installing an air conditioner, it is necessary to take appropriate anti-static measures such as wear anti-static clothing and/or gloves.
4. It is necessary to choose the site convenient for installation or maintenance wherein the air inlets and outlets of the indoor and outdoor units should be not surrounded by obstacles or close to any heat source or combustible and/or explosive environment.
5. If the indoor unit suffers refrigerant leak during the installation, it is necessary to immediately turn off the valve of the outdoor unit and all the personnel should go out till the refrigerant leaks completely for 15 minutes. If the product is damaged, it is a must to carry such damaged product back to the maintenance station and it is prohibited to weld the refrigerant pipe or conduct other operations on the user's site.
6. It is necessary to choose the place where the inlet and outlet air of the indoor unit is even.
7. It is necessary to avoid the places where there are other electrical products, power switch plugs and sockets, kitchen cabinet, bed, sofa and other valuables right under the lines on two sides of the indoor unit.

## Suggested Tools

Tool	Picture	Tool	Picture	Tool	Picture
Standard Wrench		Pipe Cutter		Vacuum Pump	
Adjustable/ Crescent Wrench		Screw drivers (Phillips & Flat blade)		Safety Glasses	
Torque Wrench		Manifold and Gauges		Work Gloves	
Hex Keys or Allen Wrenches		Level		Refrigerant Scale	
Drill & Drill Bits		Flaring tool		Micron Gauge	
Hole Saw		Clamp on Amp Meter			



# INSTALLATION PRECAUTIONS



## Pipe Length and Additional Refrigerant

Inverter Models Capacity (Btu/h)	9K-12K	18K-24K
Length of pipe with standard charge	5m	5m
Maximum distance between indoor and outdoor unit	25m	25m
Additional refrigerant charge	15g/m	25g/m
Max. diff. in level between indoor and outdoor unit	10m	10m
Type of refrigerant	R32	R32

## Torque Parameters

PIPE Size	Newton meter[N x m]	Pound-force foot (1bf-ft)	Kilogram-force meter (kgf-m)
1/4 " ( $\phi$ 6.35)	15 - 20	11.1 - 14.8	1.5 - 2.0
3/8 " ( $\phi$ 9.52)	31 - 35	22.9 - 25.8	3.2 - 3.6
1/2 " ( $\phi$ 12)	45 - 50	33.2 - 36.9	4.6 - 5.1
5/8 " ( $\phi$ 15.88)	60 - 65	44.3 - 48.0	6.1 - 6.6

## Dedicated Distribution Device and Wire for Air Conditioner

INVERTER TYPE		9k	12k	18k	24k
MODEL	capacity (Btu/h)	sectional area			
Power supply cable	N	1.5mm <sup>2</sup>	1.5mm <sup>2</sup>	1.5mm <sup>2</sup>	2.5mm <sup>2</sup>
	L	1.5mm <sup>2</sup>	1.5mm <sup>2</sup>	1.5mm <sup>2</sup>	2.5mm <sup>2</sup>
		1.5mm <sup>2</sup>	1.5mm <sup>2</sup>	1.5mm <sup>2</sup>	2.5mm <sup>2</sup>
Connection cable	N	0.75mm <sup>2</sup>	0.75mm <sup>2</sup>	0.75mm <sup>2</sup>	0.75mm <sup>2</sup>
	L or (L)	0.75mm <sup>2</sup>	0.75mm <sup>2</sup>	0.75mm <sup>2</sup>	0.75mm <sup>2</sup>
	1	0.75mm <sup>2</sup>	0.75mm <sup>2</sup>	0.75mm <sup>2</sup>	0.75mm <sup>2</sup>
		0.75mm <sup>2</sup>	0.75mm <sup>2</sup>	0.75mm <sup>2</sup>	0.75mm <sup>2</sup>

 **Note:** This table is only for reference, the installation shall meet the requirements of local laws and regulations.

# INDOOR UNIT INSTALLATION

## Step1: Select Installation location

- 1.1 Ensure the installation complies with the installation minimum dimensions (defined below) and meets the minimum and maximum connecting piping length and maximum change in elevation as defined in the System Requirements section.
- 1.2 Air inlet and outlet will be clear of obstructions, ensuring proper airflow throughout the room.
- 1.3 Condensate can be easily and safely drained.
- 1.4 All connections can be easily made to outdoor unit.
- 1.5 Indoor unit is out of reach of children.
- 1.6 A mounting wall strong enough to withstand four times the full weight and vibration of the unit.
- 1.7 Filter can be easily accessed for cleaning.
- 1.8 Leave enough free space to allow access for routine maintenance.
- 1.9 Install at least 10 ft. (3 m) away from the antenna of TV set or radio. Operation of the air conditioner may interfere with radio or TV reception in areas where reception is weak. An amplifier may be required for the affected device.
- 1.10 Do not install in a laundry room or by a swimming pool due to the corrosive environment.

## Minimum Indoor Clearances

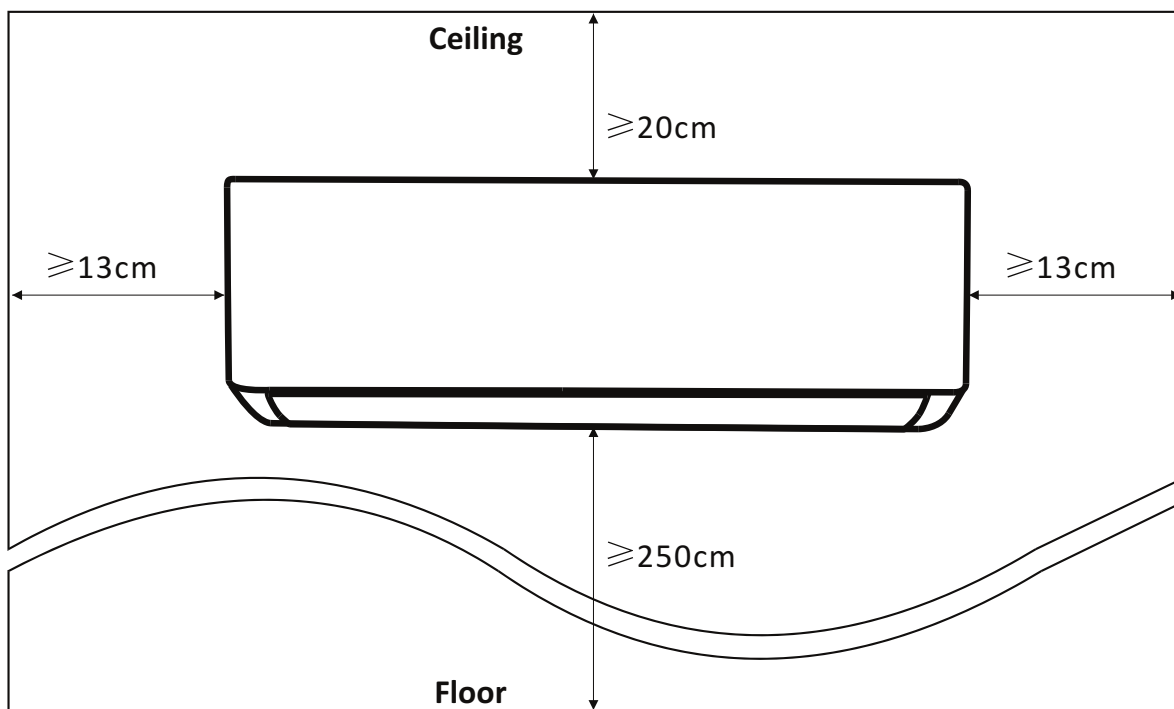

# INDOOR UNIT INSTALLATION

## Step2: Install Mounting Plate

- 2.1 Take the mounting plate from the back of indoor unit.
- 2.2 Ensure to meet the minimum installation dimension requirements as step 1, according to the size of mounting plate, determine the position and stick the mounting plate close to the wall.
- 2.3 Adjust the mounting plate to a horizontal state with a spirit level, then mark out the screw hole positions on the wall.
- 2.4 Put down the mounting plate and drill holes in the marked positions with drill.
- 2.5 Insert expansion rubber plugs into the holes, then hang the mounting plate and fix it with screws.

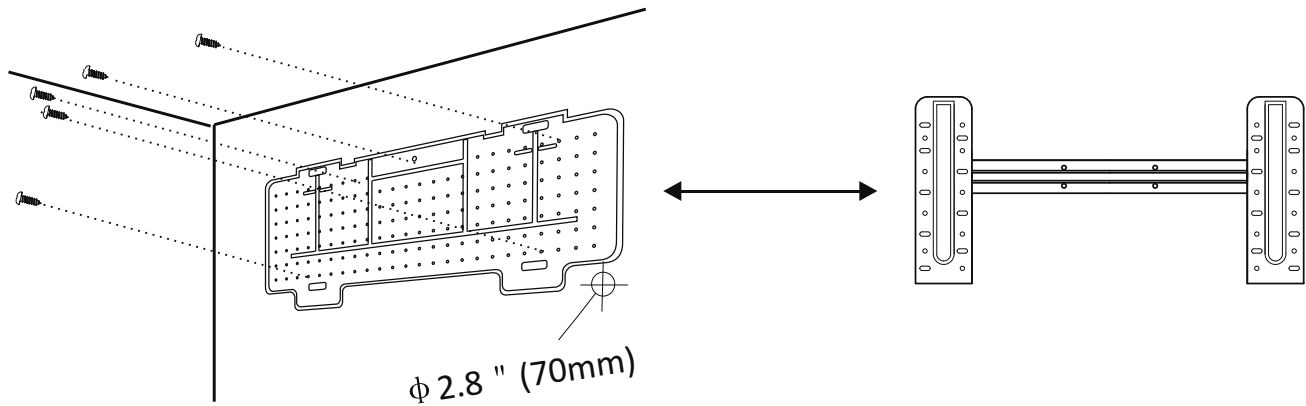

### Note:

- (I) Make sure the mounting plate is firm enough and flat against the wall after installation.
- (II) This figure shown may be different from the actual object, please take the latter as the standard.

## Step3: Drill Wall Hole

A hole in the wall should be drilled for refrigerant piping ,the drainage pipe, and connecting cables.

- 3.1 Determine the location of wall hole base on the position of mounting plate.
- 3.2 The hole should be have a 70mm diameter at least and a small oblique angle to facilitate drainage.
- 3.3 Drill the wall hole with 70mm core drill and with small oblique angle lower than the indoor end about 5mm to 10mm.
- 3.4 Place the wall sleeve and wall sleeve cover(both are optional parts) to protect the connection parts.

### Caution:

When drill the wall hole, maker sure to avoid wires, plumbing and other sensitive components.

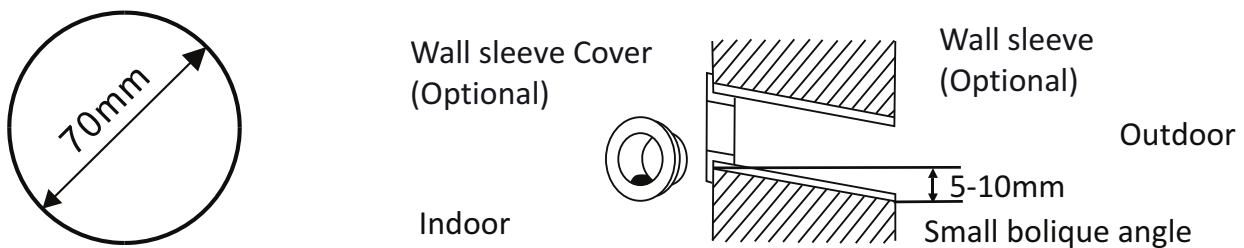

# INDOOR UNIT INSTALLATION

## Step4: Connecting Refrigerant Pipe

4.1 According to the wall hole position, select the appropriate piping mode.

There are three optional piping modes for indoor units as shown in the figure below:

In Piping Mode 1 or Piping Mode 3, a notch should be made by using scissors to cut the plastic sheet of piping outlet and cable outlet on the corresponding side of the indoor unit.

**Note:** When cutting off the plastic sheet at the outlet, the cut should be trimmed to smooth.

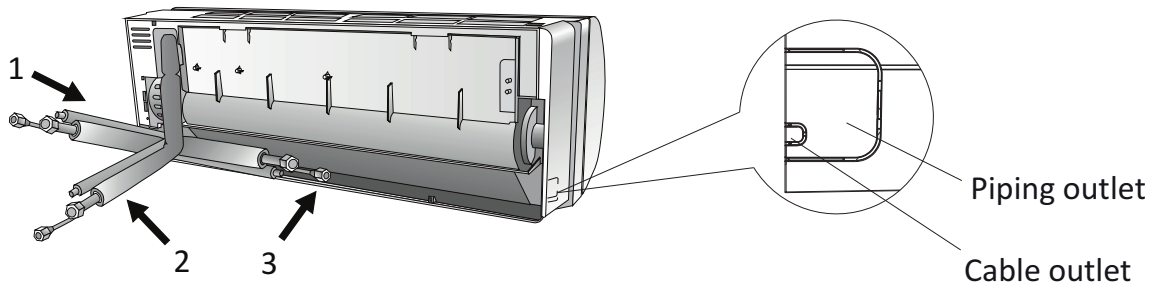

4.2 Bending the connecting pipes with the port facing up as shown in the figure.

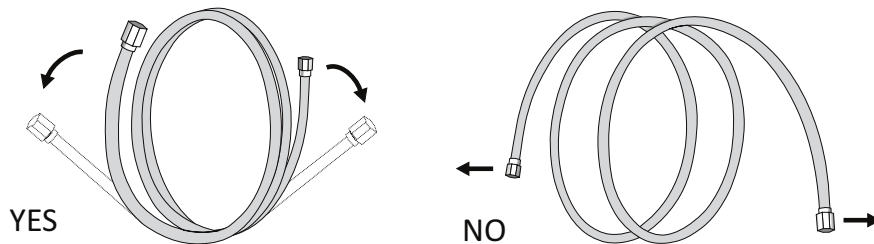

4.3 Take off the plastic cover in the pipe ports and take off the protective cover on the end of piping connectors.

4.4 Check whether there is any sundry on the port of the connecting pipe and make ensure the port is clean.

4.5 After align the center, rotate the nut of the connecting pipe to tighten the nut as tightly as possible by hand.

4.6 Use a torque wrench to tighten it according to the torque values in the torque requirements table; (Refer to the torque requirements table on section **INSTALLATION PRECAUTIONS**)

4.7 Wrap the joint with the insulation pipe.

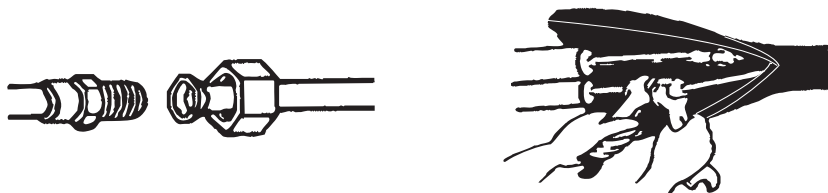

**Note:** For R32 refrigerant, the connector should be placed outdoors.

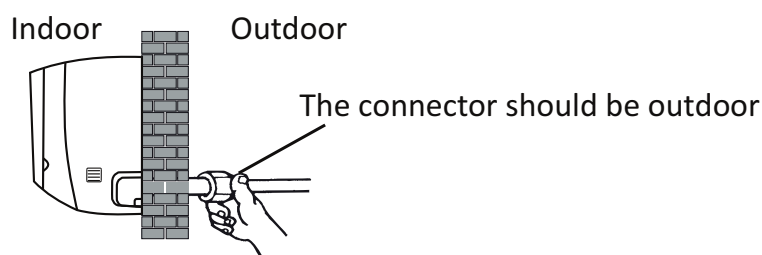

# INDOOR UNIT INSTALLATION

## Step5: Connect Drainage Hose

### 5.1 Adjust the drainage hose(if applicable)

In some model, both sides of the indoor unit are provided with drainage ports, you can choose one of them to attach the drainage hose. And plug the unused drain port with the rubber attached in one of the ports.

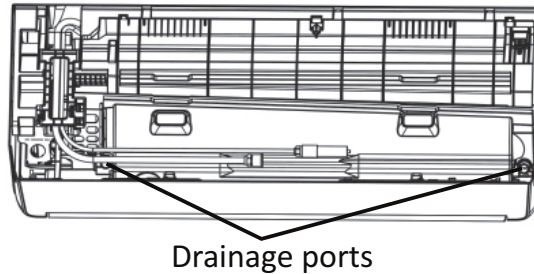

5.2 Connect the drainage hose to the drainage port, ensure the joint is firm and the sealing effect is good.

5.3 Wrap the joint firmly with teflon tape to ensure no leaks.

**Note:** Make sure there is no twists or dents, and the pipes should be placed obliquely downward to avoid blockage, to ensure proper drainage.

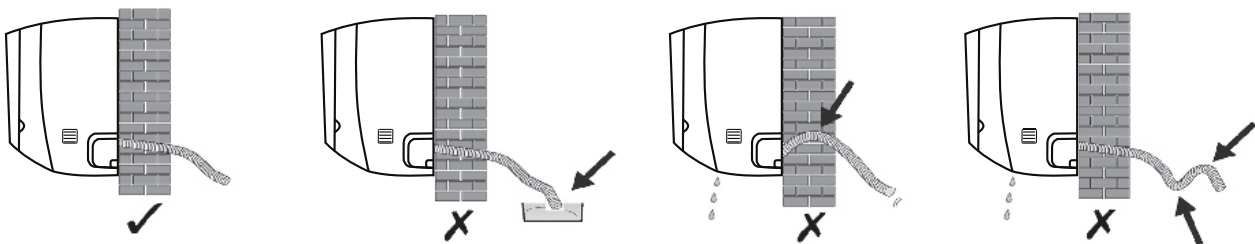

## Step6: Connect Wiring

6.1 Choose the right cables size determined by the maximum operating current on the nameplate.

(Check the cables size refer to section **INSTALLATION PRECAUTIONS**)

6.2 Open the front panel of indoor unit.

6.3 Use a screwdriver, open the electric control box cover, to reveal the terminal block.

6.4 Unscrew the cable clamp.

6.5 Insert one end of the cable into the position of control box from the back of the right end of the indoor unit.

6.6 Connect the wires to corresponding terminal according to the wiring diagram on the electric control box cover. And make sure that they are well connected.

6.7 Screw the cable clamp to fasten the cables.

6.8 Reinstall the electric control box cover and front panel.

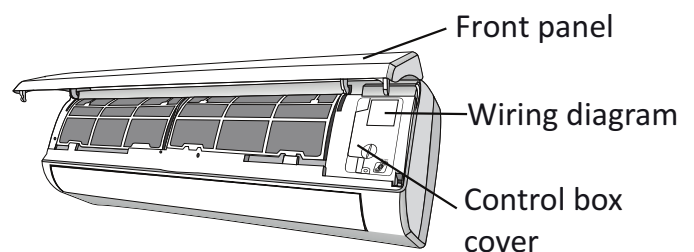

# INDOOR UNIT INSTALLATION

## **Step7: Wrap Piping and Cable**

After the refrigerant pipes, connecting wires and drainage hose are all installed, in order to save space, protect and insulate them, it must be bundle with insulating tape before passing them through the wall hole.

7.1 Arrange the pipes ,cables and drainage hose well as the following picture.

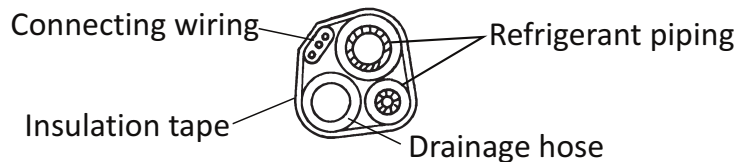

**Note:** (I) Make sure the drainage hose is at the bottom.  
(II) Avoid crossing and bending of parts.

7.2 Using the insulating tape wrap the refrigerant pipes, connecting wires and drainage hose together tightly.

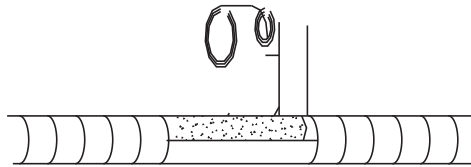

## **Step8: Mount Indoor Unit**

- 8.1 Slowly pass the refrigerant pipes, connecting wires and drainage hose wrapped bundle through the wall hole.
- 8.2 Hook the top of indoor unit on the mounting plate.
- 8.3 Apply slight pressure to the left and right sides of the indoor unit, make sure the indoor unit is hooked firmly.
- 8.4 Push down the bottom of indoor unit to let the snaps onto the hooks of the mounting plate, and make sure it is hooked firmly.

**Sometimes, if the refrigerant pips were already embedded in the wall, or if you want to connecting the pips and wires on the wall, do as below:**

- (I) Hook the top of the indoor unit on the mounting plate without piping and wiring.
- (II) Lift the indoor unit opposite the wall, unfold the bracket on the mounting plate, and use this bracket to prop up the indoor unit, there will be a big space for operation.
- (III) Do the refrigerant piping, wiring, connect drainage hose, and wrap them as **Step 4 to 7**.

# OUTDOOR UNIT INSTALLATION

## Step1: Select Installation Location

Select a site that allows for the following:

- 1.1 Do not install the outdoor unit near sources of heat, steam or flammable gas.
- 1.2 Do not install the unit in too windy or dusty places.
- 1.3 Do not install the unit where people often pass. Select a place where the air discharge and operating sound will not disturb the neighbors.
- 1.4 Avoid installing the unit where it will be exposed to direct sunlight ( other wise use a protection, if necessary, that should not interfere with the air flow).
- 1.5 Reserve the spaces as shown in the picture for the air to circulate freely.
- 1.6 Install the outdoor unit in a safe and solid place.
- 1.7 If the outdoor unit is subject to vibration, place rubber blankets onto the feet of the unit.

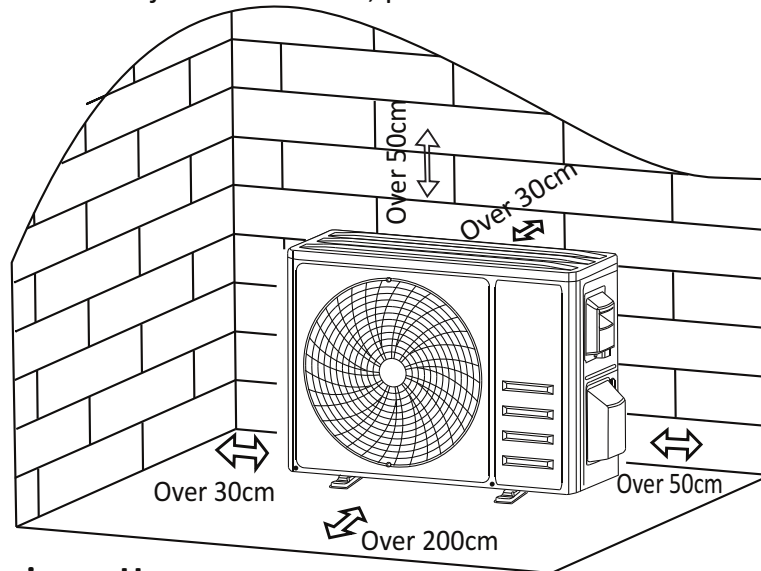

## Step2: Install Drainage Hose

- 2.1 This step only for heating pump models.
- 2.2 Insert the drainage joint to the hole at the bottom of the outdoor unit.
- 2.3 Connect the drainage hose to the joint and make the connection well enough.

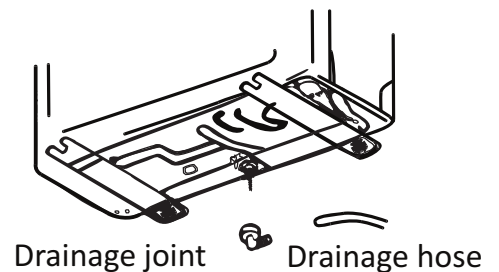

## Step3: Fix Outdoor Unit

- 3.1 According to the outdoor unit installation dimensions to mark the installation position for expansion bolts .
- 3.2 Drill holes and clean the concrete dust and place the bolts .
- 3.3 If applicable install 4 rubber blankets on the hole before place the outdoor unit (Optional).  
This will reduce vibrations and noise.
- 3.4 Place the outdoor unit base on the bolts and pre-drilled holes.
- 3.5 Use wrench to fix the outdoor unit firmly with bolts.

### **Note:**

The outdoor unit can be fixed on a wall-mounting bracket. Follow the instruction of the wall-mounting bracket to fix the wall-mounting bracket on the wall, and then fasten the outdoor unit on it and keep it horizontal.  
The wall-mounting bracket must be able to support at least 4 times of the weight of outdoor unit.

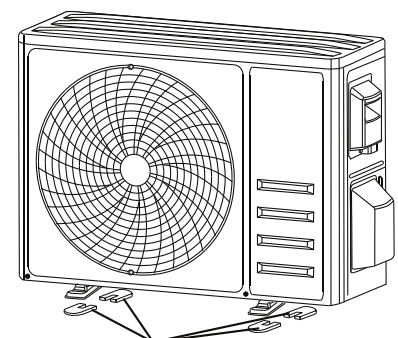

Install 4 rubber blankets (Optional)

# OUTDOOR UNIT INSTALLATION

## Step4: Install Wiring

- 4.1 Use a phillips screwdriver to unscrew wiring cover, grasp and press it down gently to take it down.
- 4.2 Unscrew the cable clamp and take it down.
- 4.3 According to the wiring diagram pasted inside the wiring cover, connect the connecting wires to the corresponding terminals, and ensure all connections are firmly and securely.
- 4.4 Reinstall the cable clamp and wiring cover.

**Note:** When connecting the wires of indoor and outdoor units, the power should be cut off.

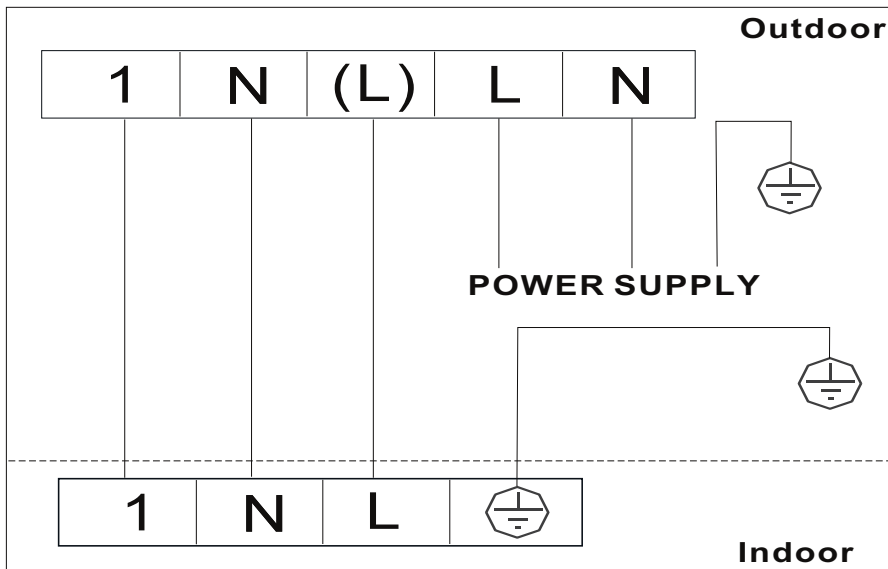
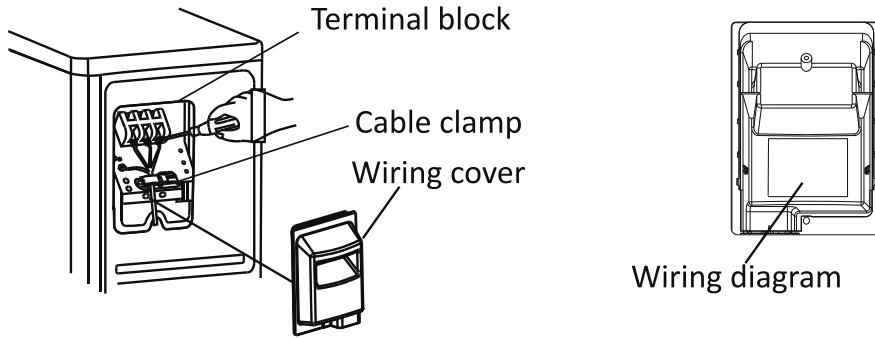

## Step5: Connecting Refrigerant Pipe

- 5.1 Unscrews the valve cover, grasp and press it down gently to take it down(if the valve cover is applicable).
- 5.2 Remove the protective caps from the end of valves.
- 5.3 Take off the plastic cover in the pipe ports and check whether there is any sundry on the port of the connecting pipe and make ensure the port is clean.
- 5.4 After align the center, rotate the flare nut of the connecting pipe to tighten the nut as tightly as possible by hand.
- 5.5 Use a spanner hold the body of the valve and use a torque wrench to tighten the flare nut according to the torque values in the torque requirements table.  
(Refer to the torque requirements table on section **INSTALLATION PRECAUTIONS**)



# OUTDOOR UNIT INSTALLATION

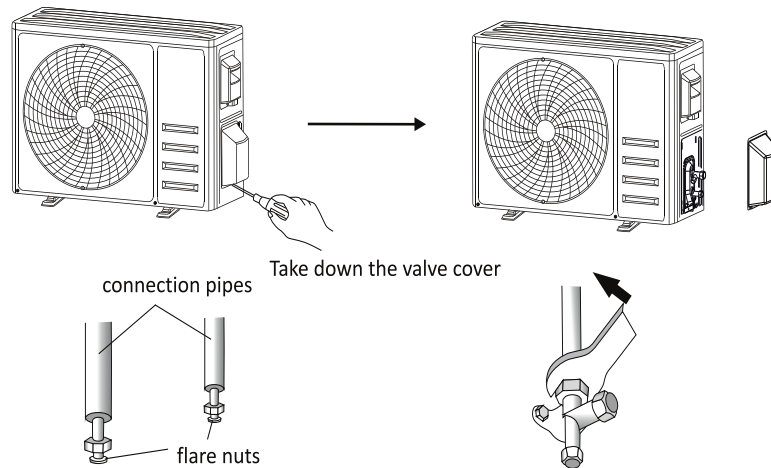

## **Step6: Vacuum Pumping**

- 6.1 Use a spanner to take down the protective caps from the service port, low pressure valve and high pressure valve of the outdoor unit.
- 6.2 Connect the pressure hose of manifold gauge to the service port on the outdoor unit low pressure valve.
- 6.3 Connect the charge hose from the manifold gauge to the vacuum pump.
- 6.4 Open the low pressure valve of the manifold gauge and close the high pressure valve.
- 6.5 Turn on the vacuum pump to vacuum the system.
- 6.6 The vacuum time should not be less than 15 minutes, or make sure the compound gauge indicates  $-0.1 \text{ MPa}$  ( $-76 \text{ cmHg}$ )
- 6.7 Close the low pressure valve of the manifold gauge and turn off the vacuum.
- 6.8 Hold the pressure for 5 minutes, make sure that the rebound of compound gauge pointer does not exceed  $0.005 \text{ MPa}$ .
- 6.9 Open the low pressure valve counterclockwise for  $1/4$  turn with hexagonal wrench to let a little refrigerant fill in the system, and close the low pressure valve after 5 seconds and quickly remove the pressure hose.
- 6.10 Check all indoor and outdoor joints for leakage with soapy water or leak detector.
- 6.11 Fully open the low pressure valve and high pressure valve of the outdoor unit with hexagonal wrench.
- 6.12 Reinstall the protective caps of the service port, low pressure valve and high pressure valve of the outdoor unit.
- 6.13 Reinstall the valve cover.

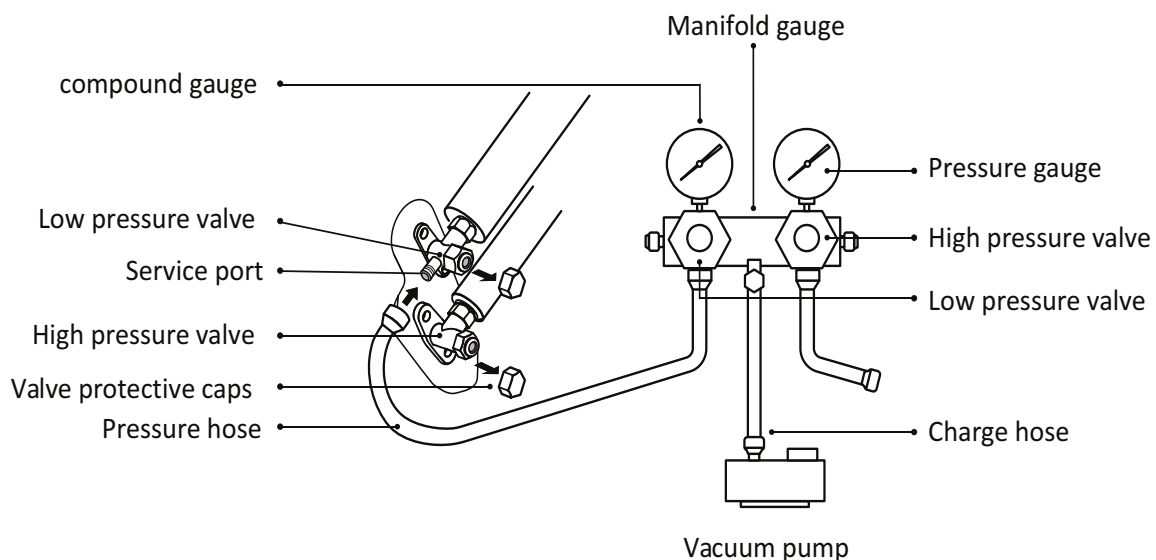

# TEST OPERATION

## Inspections Before Test Run

Do the following checks before test run.

Description	Inspection method
Electrical safety inspection	<ul style="list-style-type: none"> <li>• Check whether the power supply voltage complies with specification.</li> <li>• Check whether there is any wrong or missing connection between the power lines, signal line and earth wires.</li> <li>• Check whether the earth resistance and insulation resistance comply with requirements.</li> </ul>
Installation safety inspection	<ul style="list-style-type: none"> <li>• Confirm the direction and smoothness of drainage pipe.</li> <li>• Confirm that the joint of refrigerant pipe is installed completely.</li> <li>• Confirm the safety of outdoor unit, mounting plate and indoor unit installation.</li> <li>• Confirm that the valves are fully open.</li> <li>• Confirm that there are no foreign objects or tools left inside the unit.</li> <li>• Complete installation of indoor unit air inlet grille and panel.</li> </ul>
Refrigerant leakage detection	<ul style="list-style-type: none"> <li>• The piping joint, the connector of the two valves of the outdoor unit, the valve spool, the welding port, etc., where leakage may occur.</li> <li>• Foam detection method: Apply soapy water or foam evenly on the parts where leakage may occur, and observe whether bubbles appear or not, if not, it indicates that the leakage detection result is safe.</li> <li>• Leak detector method: Use a professional leak detector and read the instruction of operation, detect at the position where leakage may occur.</li> <li>• The duration of leak detection for each position should last for 3 minutes or more; If the test result shows that there is leakage, the nut should be tightened and tested again until there is no leakage; After the leak detection is completed, wrap the exposed pip connector of indoor unit with thermal insulation material and wrap with insulation tape.</li> </ul>

# TEST OPERATION

## **Test Run Instruction**

1. Turn on the power supply.
2. Press the ON/OFF button on the remote controller to turn on the air conditioner.
3. Press the Mode button to switch the mode COOL and HEAT.  
In each mode set as below:  
COOL-Set the lowest temperature  
HEAT-Set the highest temperature
4. Run about 8 minutes in each mode and check all functions are properly run and respond the remote controller. Functions check as recommended:
  - 4.1 If the outlet air temperature respond the cool and heat mode
  - 4.2 If the water drains properly from the drainage hose
  - 4.3 If the Louver and deflectors(optional) rotate properly
5. Observe the test run state of the air conditioner at least 30 minutes.
6. After the successfully test run, return the normal setting and press ON/OFF button on the remote controller to turn off the unit.
7. Inform the user to read this manual carefully before use, and demonstrate to the user how to use the air conditioner, the necessary knowledge for service and maintenance, and the reminder for storage of accessories.

### **Note:**

If the ambient temperature is excess the range refer to section OPERATION INSTRUCTIONS, and it can not run COOL or HEAT mode, lift the front panel and refer to the emergency button operation to run the COOL and HEAT mode.

# MAINTENANCE

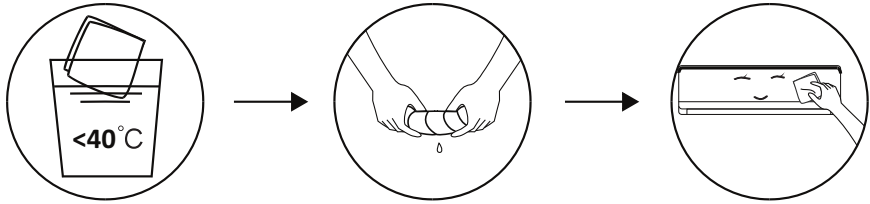
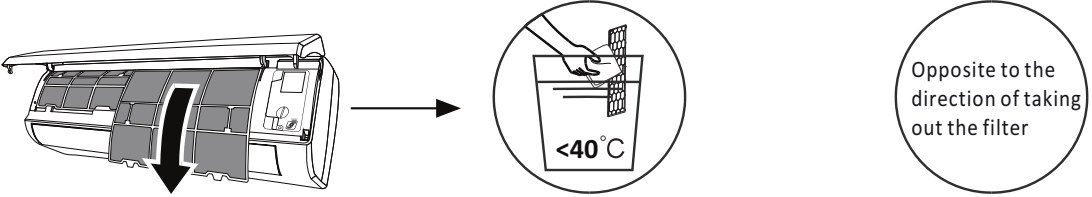
<p><b>Warning</b></p>	<ul style="list-style-type: none"> <li>• When cleaning, you must shut down the machine and cut off the power supply for more than 5 minutes.</li> <li>• Under no circumstances should the air conditioner be flushed with water.</li> <li>• Volatile liquid (e.g. thinner or gasoline) will damage the air conditioner, so only use soft dry cloth or wet cloth dipped with neutral detergent to clean the air conditioner.</li> <li>• Pay attention to cleaning the filter screen regularly to avoid dust covering which will affect the filter screen effect. When the operating environment is dusty, the cleaning frequency should be increased appropriately.</li> <li>• After removing the filter screen, do not touch the fins of the indoor unit to avoid scratching.</li> </ul>
<p><b>Clean the unit</b></p>	 <p>Wring it dry   Gentle wipe the unit surface</p> <p>Tip: Wipe frequently to keep air conditioner clean and good appearance .</p>
<p><b>Clean the filter</b></p>	 <p>Take out the filter from the unit   Clean the filter with soapy water and air dry it   Replace the filter</p> <p>Opposite to the direction of taking out the filter</p> <p>Tip: When you find accumulated dust in the filter, please clean the filter in time to ensure the clean, healthy and efficient operation inside the air conditioner.</p>
<p><b>Service and maintenance</b></p>	<ul style="list-style-type: none"> <li>• When the air conditioner is not in use for a long time, do the following work: Take out the batteries of the remote controller and disconnect the power supply of the air conditioner.</li> <li>• When starting to use after long-term shutdown:             <ol style="list-style-type: none"> <li>1. Clean the unit and filter screen;</li> <li>2. Check whether there are obstacles at the air inlet and outlet of indoor and outdoor units;</li> <li>3. Check whether the drain pipe is unobstructed;</li> </ol>             Install the batteries of the remote controller and check whether the power is on.           </li> </ul>

## TROUBLESHOOTING

MALFUNCTION	POSSIBLE CAUSES
The appliance does not operate	Power failure/plug pulled out.
	Damaged indoor/outdoor unit fan motor.
	Faulty compressor thermomagnetic circuit breaker.
	Faulty protective device or fuses.
	Loose connections or plug pulled out.
	It sometimes stops operating to protect the appliance.
	Voltage higher or lower than the voltage range.
	Active TIMER-ON function.
	Damaged electronic control board.
Strange odor	Dirty air filter.
Noise of running water	Back flow of liquid in the refrigerant circulation.
A fine mist comes from the air outlet	This occurs when the air in the room becomes very cold, for example in the “COOLING” or “DEHUMIDIFYING/DRY” modes.
A strange noise can be heard	This noise is made by the expansion or contraction of the front panel due to variations in temperature and does not indicate a problem.
Insufficient airflow, either hot or cold	Unsuitable temperature setting.
	Obstructed air conditioner intakes and outlets.
	Dirty air filter.
	Fan speed set at minimum.
	Other sources of heat in the room.
	No refrigerant.
The appliance does not respond to commands	Remote control is not close enough to indoor unit.
	The batteries of remote control need to be replaced.
	Obstacles between remote control and signal receiver in indoor unit.
The display is off	Active DISPLAY function.
	Power failure.
Switch off the air conditioner immediately and cut off the power supply in the event of:	Strange noises during operation.
	Faulty electronic control board.
	Faulty fuses or switches.
	Spraying water or objects inside the appliance.
	Overheated cables or plugs.
	Very strong smells coming from the appliance.

# TROUBLESHOOTING

## ERROR CODE ON THE DISPLAY

In case of error, the display on the indoor unit shown the following error codes:

Display	Description of the trouble
E1	Indoor room temperature sensor fault
E2	Indoor pipe temperature sensor fault
E3	Outdoor pipe temperature sensor fault
E4	Refrigerant system leakage or fault
E6	Malfunction of indoor fan motor
E7	Outdoor ambient temperature sensor fault
E0	Indoor and outdoor communication fault
E8	Outdoor discharge temperature sensor fault
E9	Outdoor IPM module fault
EA	Outdoor current detect fault
EE	Outdoor PCB EEPROM fault
EF	Outdoor fan motor fault
EH	Outdoor suction temperature sensor fault

## DISPOSAL GUIDELINE (European)

This appliance contains refrigerant and other potentially hazardous materials. When disposing of this appliance, the law requires special collection and treatment. **DO NOT** dispose of this product as household waste or unsorted municipal waste.

When disposing of this appliance, you have the following options:

- Dispose of the appliance at designated municipal electronic waste collection facility.
- When buying a new appliance, the retailer will take back the old appliance free of charge.
- The manufacturer will also take back the old appliance free of charge.
- Sell the appliance to certified scrap metal dealers.
- Disposing of this appliance in the forest or other natural surroundings endangers your health and is bad for the environment. Hazardous substances may leak into the ground water and enter the food chain.



Kurbin Lane S.L.  
Paseo del Ferrocarril 335 08860 Castelldefels BARCELONA (ESPAÑA)  
Corbero es una marca registrada bajo licencia de Electrolux España S.A.

# ***Corberó***

## **Manual Del Usuario De La Función WIFI**



Esta descripción se aplica a los Aires Acondicionados con función WIFI. Por favor lea el manual cuidadosamente antes de usar el producto y guárdelo para futuras referencias.



# ¡Empecemos!

**Directrices de operación.** Por favor, tome como referencia las siguientes instrucciones sencillas.

Pasos de operación	Ítems de operación	Nueva cuenta	Re-instalar la APP (registrada antes)
Paso 1	Descargar e instalar la APP	Sí	Sí
Paso 2	Activar la APP	Sí	Sí
Paso 3	Cuenta de registro	Sí	NO
Paso 4	Inicio de sesión	Sí	Sí
Paso 5	Agregar dispositivo al control	Sí	El dispositivo registrado permanecerá.

*Nota: Si usted registró la cuenta y agregó el dispositivo antes, cuando vuelva a instalar la APP e inicie sesión, el dispositivo agregado permanecerá.*

## Precaución de FCC (FCC ID: 2AJCLTWAC-TYWFS)

Este dispositivo cumple con la parte 15 de las Reglas FCC. La operación está sujeta a las siguientes dos condiciones: (1) Este dispositivo no puede causar interferencia perjudicial, y (2) este dispositivo debe aceptar cualquier interferencia recibida, incluyendo la interferencia que pueda causar un funcionamiento no deseado.

Cualquier cambio o modificación no aprobada expresamente por la parte responsable del cumplimiento podría anular la autoridad del usuario para operar el equipo.

Nota: Este equipo ha sido probado y cumple con los límites de un dispositivo digital de Clase B, de acuerdo con la parte 15 de las Reglas FCC. Estos límites se han previsto para proporcionar una protección razonable contra interferencias perjudiciales en una instalación residencial. Este equipo genera, utiliza y puede irradiar energía de radiofrecuencia y, si no se instala y se utiliza de acuerdo con las instrucciones, podría ocasionar interferencias perjudiciales para las comunicaciones por radio. No obstante, no se puede garantizar que no se vaya a producir interferencias en una instalación en particular. Si este equipo ocasiona interferencias perjudiciales en la recepción de radio o televisión, lo que puede comprobarse apagando y encendiendo el equipo, se recomienda al usuario que intente corregir la interferencia mediante una o más de las siguientes medidas:

-Reoriente o reubique la antena receptora.

-Aumente la separación entre el equipo y el receptor.

-Conecte el equipo a la toma de corriente en un circuito distinto de aquél al que esté conectado el receptor.

-Consulte al distribuidor o un técnico experimentado de radio / TV para obtener ayuda.

La distancia entre el usuario y el dispositivo no debe ser inferior a 20 cm.

# CONTENIDOS

---

<b>Especificación del módulo Wi-Fi e información básica .....</b>	<b>1</b>
<b>Descargar e instalar la APP.....</b>	<b>2</b>
<b>Activar la APP .....</b>	<b>3</b>
<b>Registro .....</b>	<b>4</b>
<b>Inicio de sesión.....</b>	<b>6</b>
<b>Agregar dispositivo.....</b>	<b>8</b>
<b>Control del aire acondicionado.....</b>	<b>10</b>
<b>Administración de cuentas.....</b>	<b>28</b>
<b>Resolución de fallos.....</b>	<b>30</b>

# Especificación del módulo Wi-Fi e información básica

## 1. Especificaciones mínimas en un teléfono inteligente:

Android versión 5.0 o superior

IOS versión 9.0 o superior

## 2. Parámetros básicos para módulo Wi-Fi

Parámetros	Detalles
Frecuencia de red	2,400 – 2,500GHz
Estándares de WLAN	IEEE 802.11 b/g/n (canales 1-14)
Soporte de pila de protocolos	IPv4/IPv6/TCP/UDP/HTTPS/TLS/MulticastDNS
Soporte de seguridad	WEP/WPA/WPA2/AES128
Soporte de tipo de red	STA/AP/STA+AP

## 3. Ubicación y apariencia del módulo Wi-Fi en la unidad interior

Abra el panel frontal, el módulo Wi-Fi está cerca de la cubierta de la caja eléctrica o en el panel.

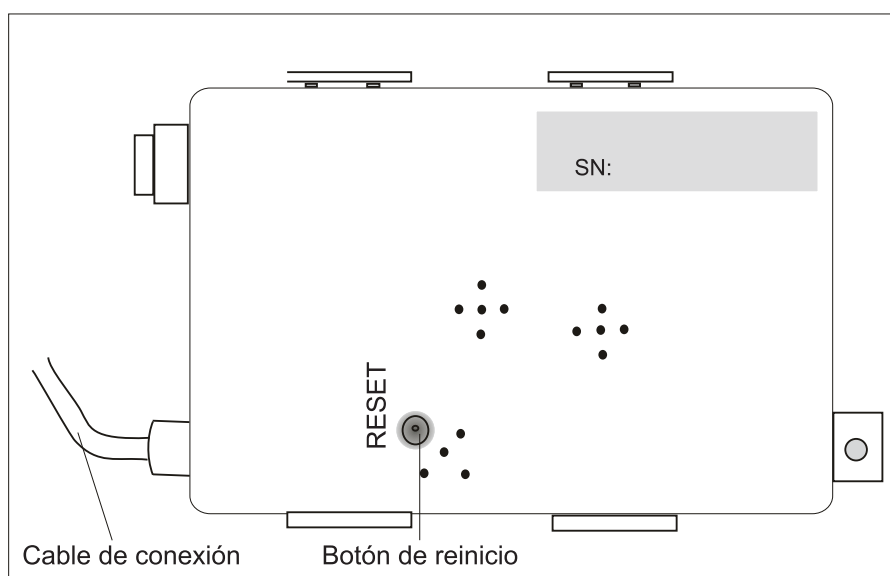

## Descargar e instalar la APP



**SmartLife-SmartHome**

### Para teléfono inteligente Android

Método 1: Escanee el código QR con un escáner de navegador, descargue e instale la APP.

Método 2: Abra Google "Play Store" en su teléfono inteligente y busque "SmartLife-SmartHome" ,  
descargue e instale la APP.

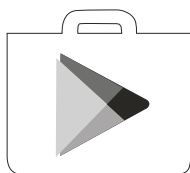

### Para teléfono inteligente IOS

Método 1: Escanee el código QR y siga los consejos para entrar en "AppStore", descargue  
e instale la APP.

Método 2: Abra Apple "AppStore" en su teléfono inteligente y busque "SmartLife-SmartHome" ,  
descargue e instale la APP.



**Nota:**

*Habilite los permisos de Almacenamiento / Ubicación / Cámara para esta APP al instalar.  
De lo contrario, tendrá algunos problemas al operar.*

# Activar la APP

La primera vez que se use la APP, deberá activarse.

1. Inicie la APP "SmartLife-SmartHome" en su teléfono inteligente.



SmartLife-SmartHome

2. Método 1: Toque el botón "Scan (Escanear)" y escanee el derecho Activar código QR  
Método 2: Toque "or Enter Activation Code (o Introducir Código de Activación)" en la parte inferior de la pantalla, luego introduzca el código de activación y toque "CONFIRM (CONFIRMAR)".

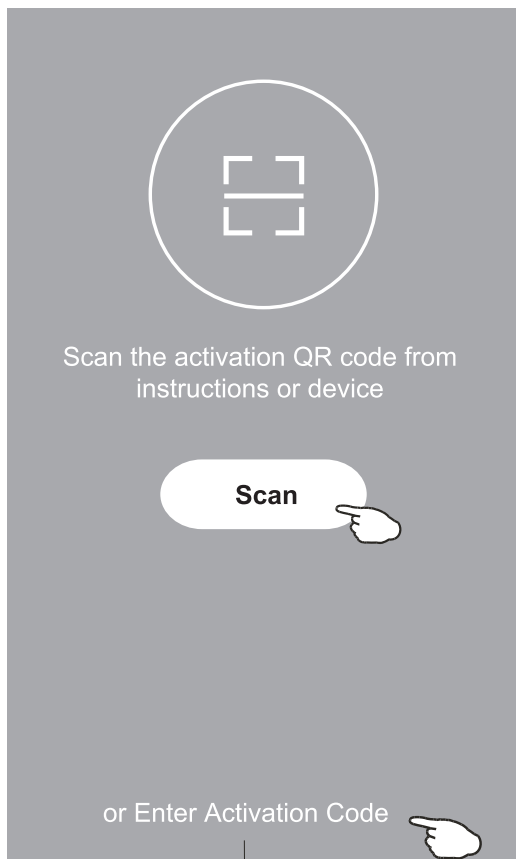

Active código QR y código de activación



*Nota: Sin el código QR o el código de activación, no puede activar la APP ni usarla, manténgala a salvo..*

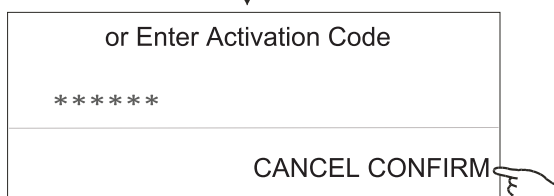

Kurbin Lane S.L.  
Paseo del Ferrocarril 335 08860 Castelldefels BARCELONA (ESPAÑA)  
Corbero es una marca registrada bajo licencia de Electrolux España S.A.

# Registro

1. Si no tiene ninguna cuenta, toque el botón "Register (Inscribirse)".
2. Lea la Política de Privacidad y toque "Agree (Aceptar)".

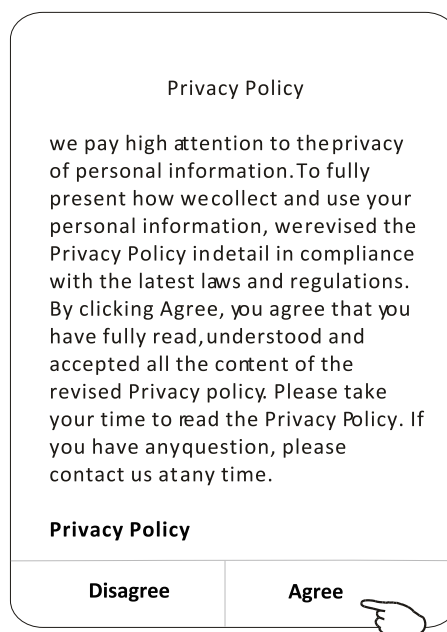
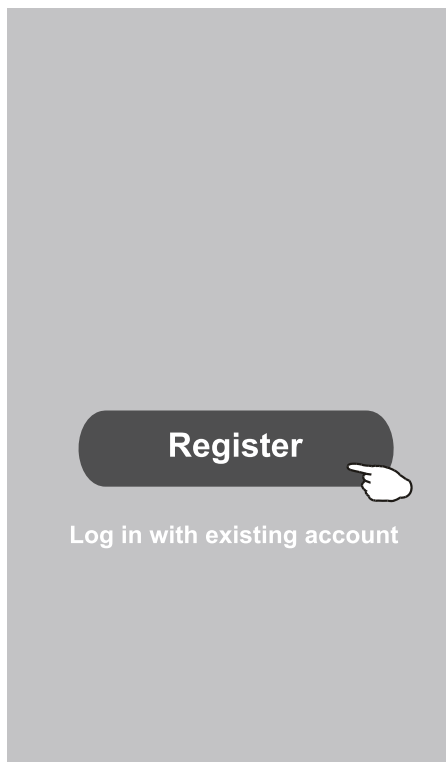

3. Toque ">" y elija el país.
4. Ingrese su dirección de correo electrónico.
5. Toque el botón "Obtain verification code (Obtener código de verificación)".

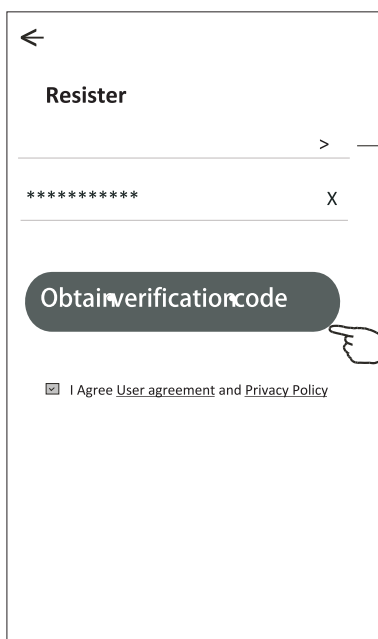

Ingrese su dirección de correo electrónico por aquí.

Busque el país o deslice la pantalla hacia arriba / abajo para encontrar y elegir el País.

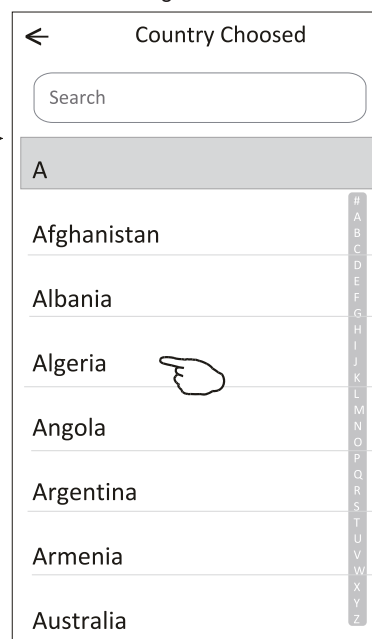

# Registro

6. Ingrese el código de verificación que ha recibido en su correo electrónico.
7. Establezca la contraseña con 6-20 caracteres, incluyendo caracteres y números.
8. Toque "Done (Terminado)".

←

## Enter verification code

\* \* \* \* \*

Verification code is sent to your email:  
\*\*\*\*@\*\*\*\*,Resend(55s)

←

## Set Password

\*\*\*\*\*

6-20 characters for password, including character, numbers

Done

# Inicio de sesión

1. Toque "Log in with existing account (Iniciar sesión con cuenta existente)".
2. Introduzca su cuenta registrada y contraseña.
3. Toque el botón "Log in (Iniciar sesión)".

Register

Log in with existing account

←

## Login

\*\*\*\*\* >

\*\*\*\*\*

\*\*\*\*\*

Login

Forgot password

Login means that you agree with [User Agreement](#) and [Privacy Policy](#)

Ingrese su cuenta (correo electrónico) por aquí.

Ingrese la contraseña

# Inicio de sesión

## Contraseña olvidada

Si usted ha olvidado la contraseña o quería restablecer la contraseña, opere como lo siguiente:

1. Haga clic "Forgot password".
2. Ingrese su cuenta (dirección de correo electrónico) y toque el botón "Obtain verification code".
3. Ingrese el código de verificación recibido en su correo electrónico.
4. Configure la nueva contraseña y toque el botón "Done".

←

**Login**

\*\*\*\*\* >

Email address

Password

Login

**Forgot password**

Login means that you agree with [User Agreement](#) and [Privacy Policy](#)

←

**Forgot password**

\*\*\*\*\* >

\*\*\*\*\* X

Obtain verification code

←

**Enter verification code**

\* \* \* \* \*

Verification code is sent to your email:  
\*\*\*\*\*;Resend(55s)

←

**Set Password**

\* \* \* \* \*

6-20 characters for password, including character, numbers

Done



# Inicio de sesión

## Contraseña olvidada

Si ha olvidado la contraseña, puede iniciar sesión de la siguiente manera:

*(Sólo para cuentas de números de teléfono)*

1. Toque "SMS verify and sign in (Verificar por SMS e iniciar sesión)".
2. Introduzca su número de teléfono y toque el botón "Obtain verification code (Obtener código de verificación)".
3. Introduzca el código de verificación recibido por su teléfono.

←

**Login**

China +86 >

Mobile number/e-mail address

Password

**Log in**

SMS verify and sign in **Forgot password**

I agree with [Service Agreement](#) and [Policy](#)

←

**SMS verify and sign in**

China +86 >

138\*\*\*\*\* X

**Obtain verification code**

←

**Enter verification code**

\* \* \* \* \*

Verification code is sent to your phone:  
86-\*\*\*\*\*;,Resend(55s)

## O puede restablecer la contraseña de la siguiente manera:

1. Toque "Forgot password (Contraseña olvidada)".
2. Introduzca su cuenta (número de teléfono o dirección de e-mail) y toque el botón "Obtain verification code (Obtener código de verificación)".
3. Introduzca el código de verificación recibido por su teléfono o e-mail.
4. Establezca la nueva contraseña y toque el botón "Done (Terminado)".

←

**Login**

China +86 >

Mobile number/e-mail address

Password

**Log in**

SMS verify and sign in **Forgot password**

I agree with [Service Agreement](#) and [Policy](#)

←

**Forgot password**

China +86 >

138\*\*\*\*\* X

**Obtain verification code**

←

**Enter verification code**

\* \* \* \* \*

Verification code is sent to your phone:  
86-\*\*\*\*\*;,Resend(55s)

←

**Set Password**

\* \* \* \* \*

6-20 characters for password, including character, numbers

**Done**

# Add device (Agregar dispositivo)

Hay 2 modos CF (Conexión rápida) y AP (Punto de acceso) para agregar dispositivo.

## Modo CF

1. Encienda la unidad interior, no es necesario iniciar el aire acondicionado.
2. Haga clic en "+" en la esquina superior derecha de la pantalla "Home (Inicio)" o toque "Add device (Agregar dispositivo)" en la habitación que no tiene dispositivo.
3. Toque el logo "Split Air conditioner (Aire acondicionado Split)".
4. Ingrese la contraseña de Wi-Fi, que es igual que la del teléfono inteligente conectado, luego toque "Next".
5. Siga los comentarios de la siguiente pantalla para restablecer el módulo Wi-Fi, luego inspeccione "Confirm the device is reset" y toque "Next".
6. Puede ver el porcentaje de proceso de conexión, al mismo tiempo, "PP", "SA", "AP" se iluminan a su vez en la pantalla interior. "PP" significa "Buscando el enrutador" "SA" significa "conectado al enrutador" "AP" significa "conectado al servidor"

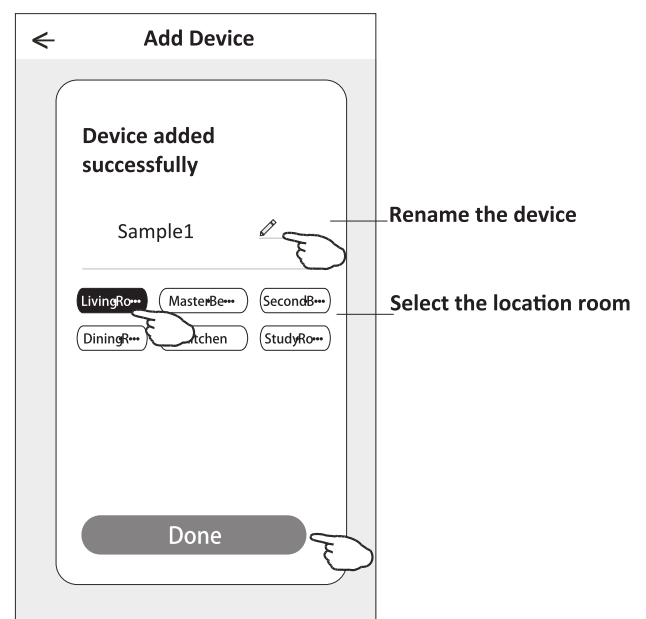
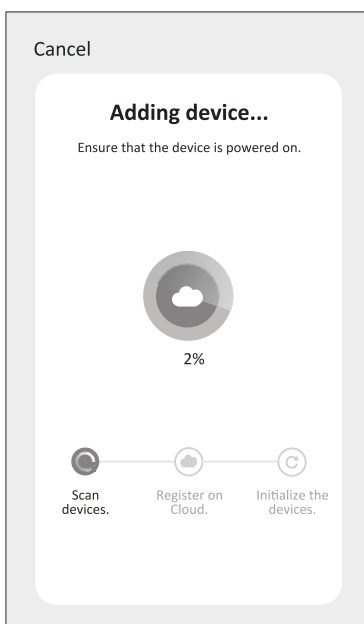
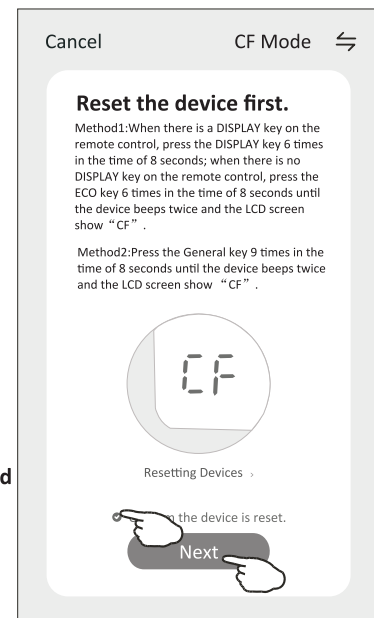
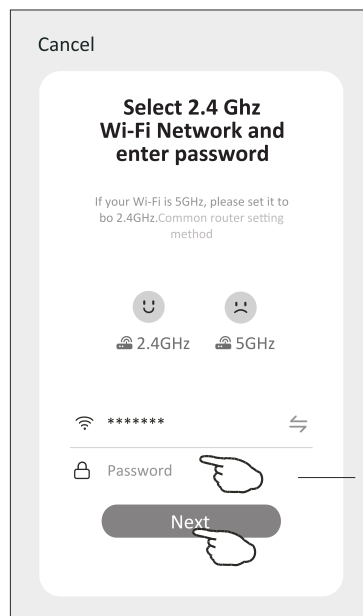
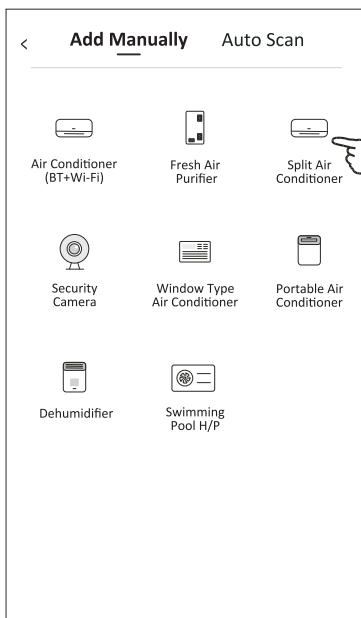
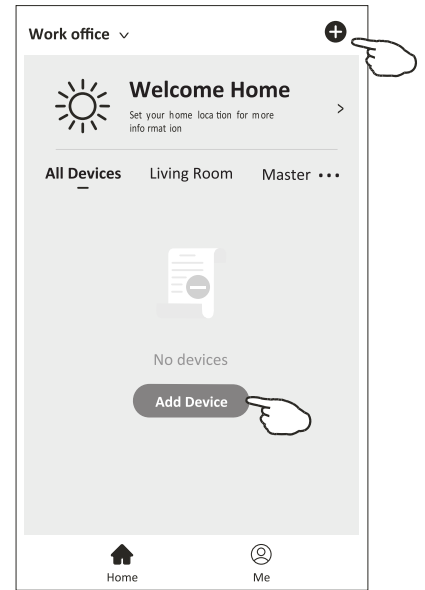

# Add device (Agregar dispositivo)

Existen 2 métodos para añadir un dispositivo.

1. Encienda la unidad interior, sin necesidad de iniciar el aire acondicionado.
2. Haga clic "+" en la esquina superior derecha de la pantalla "Home" o toque "Add device" de habitación donde no existe dispositivo.
3. Toque el logo "Split Air Conditioner".
4. Ingrese la contraseña de Wi-Fi, que es igual que la del teléfono inteligente conectado, luego toque "Next".
5. Toque ⇌ en la esquina superior derecha y seleccione "AP Mode", luego siga los comentarios de la pantalla para restablecer el módulo Wi-Fi, pues revise "Confirm the device is reset" y toque "Next".
6. Lea la instrucción detenidamente y toque "Connect now".
7. Seleccione "SmartLife-\*\*\*\*" en la pantalla de ajuste de red, y toque "←".
8. Usted podría ver la tasa de porcentaje del proceso de conexión, al mismo tiempo, parpadearán "PP", "SA", "AP" en la pantalla de unidad interior encendida.  
 "PP" significa "Buscando el enrutador"  
 "SA" significa "Conectando al enrutador"  
 "AP" significa "Conectando al servidor"

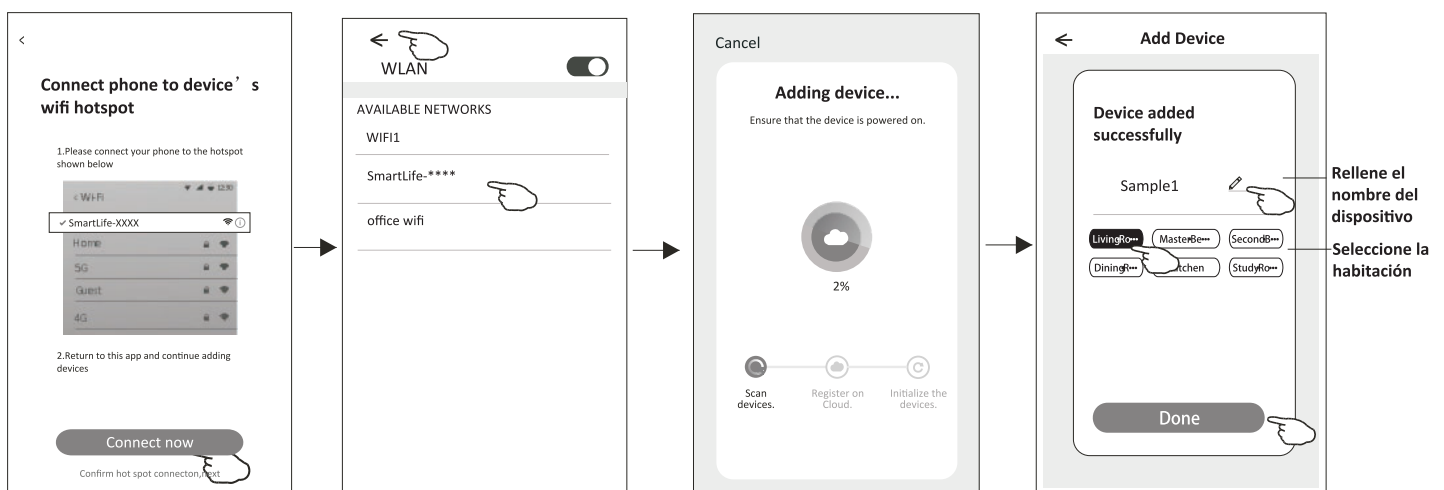
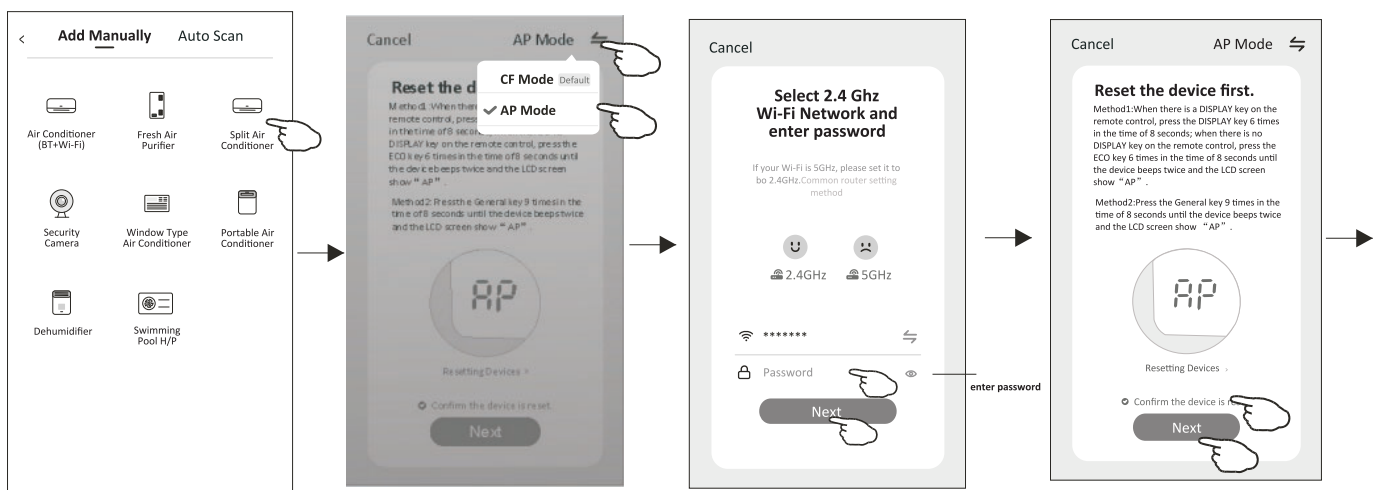
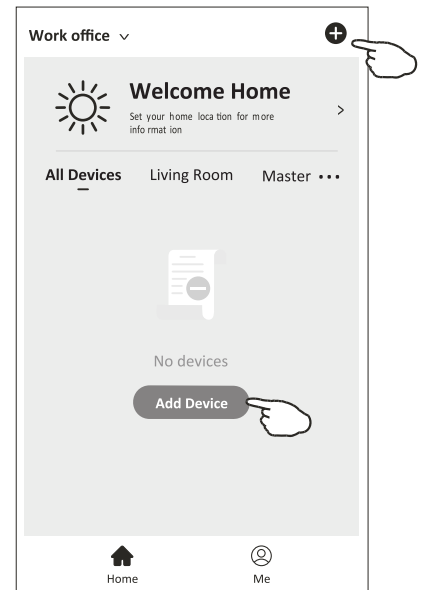

# Control del aire acondicionado

La pantalla de control del dispositivo aparecerá automáticamente después de agregar el dispositivo.  
La pantalla de control del dispositivo aparecerá manualmente tocando el nombre del dispositivo en la pantalla Home(Inicio).

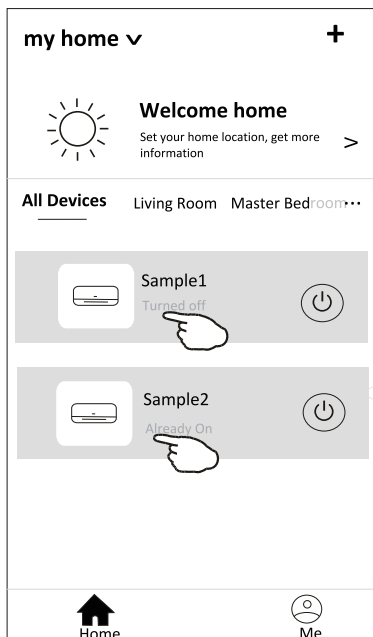

*Nota:*

*Hay dos formas de control diferentes basadas en software diferente o firmware del módulo Wi-Fi.  
Lea cuidadosamente el manual basándose en la interfaz de control real.*

**Forma de control 1**

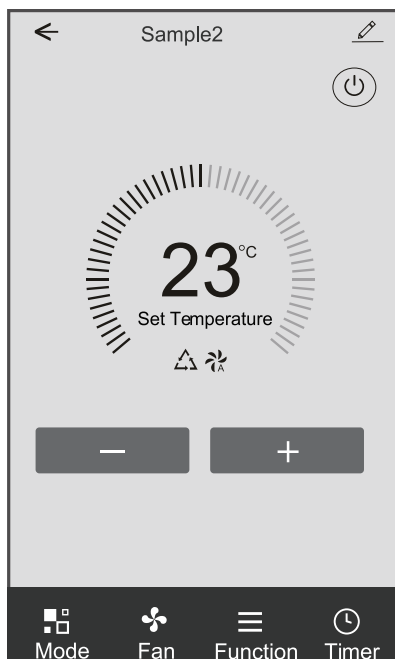

**Forma de control 2**

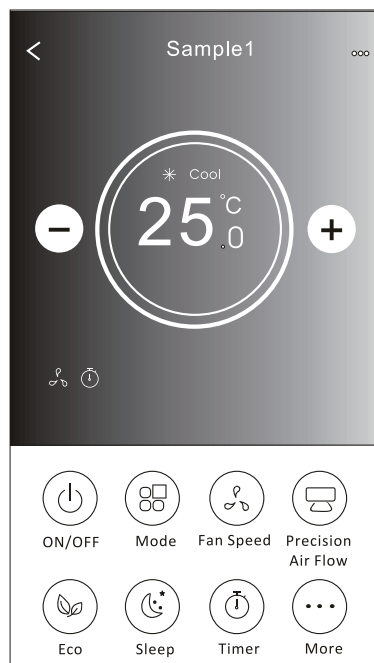

# Control del aire acondicionado

## Forma de control 1

### La interfaz de control principal



# Control del aire acondicionado

## Forma de control 1 – Ajuste del modo

1. Toque Mode (Modo) para aparecer la pantalla Mode (Modo).
2. Seleccione uno de los modos Feel (Sentir) / Cool (Refrigeración) / Heat (Calefacción) / Dry (Deshumidificación) / Fan (Ventilador).
3. Toque en cualquier lugar alrededor del ajuste de temperatura para cancelar el ajuste de modo.



## Forma de control 1 - Seleccione velocidad del ventilador

1. Toque Fan (Ventilador) para aparecer la pantalla Fan (Ventilador).
2. Seleccione una de las velocidades del ventilador High (Alta) / Med (Media) / Low (Baja) / Auto (Automática).
3. Toque en cualquier lugar alrededor del ajuste de temperatura para cancelar la selección.



# Control del aire acondicionado

## Forma de control 1 – Ajuste de función

1. Toque Function (Función) para aparecer la pantalla Function (Función).
2. Seleccione una de las funciones Sleep (Sueño) / Turbo / ECO.
3. Seleccione UP - DOWN (ARRIBA - ABAJO) / LEFT-RIGHT (IZQUIERDA-DERECHA) para el giro automático con dirección de UP - DOWN (ARRIBA - ABAJO) / LEFT-RIGHT (IZQUIERDA-DERECHA).
4. Toque en cualquier lugar alrededor del ajuste de temperatura para cancelar el ajuste de Función.



## Forma de control 1 – Agregación del temporizador

1. Toque Timer (Temporizador) para aparecer la pantalla Add Timer (Agregar Temporizador).
2. Toque Add Timer (Agregar Temporizador).

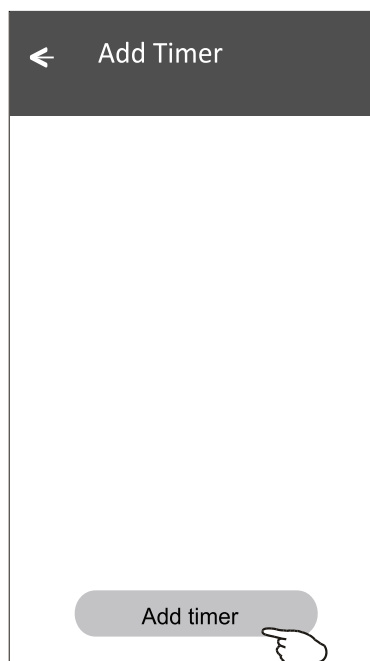
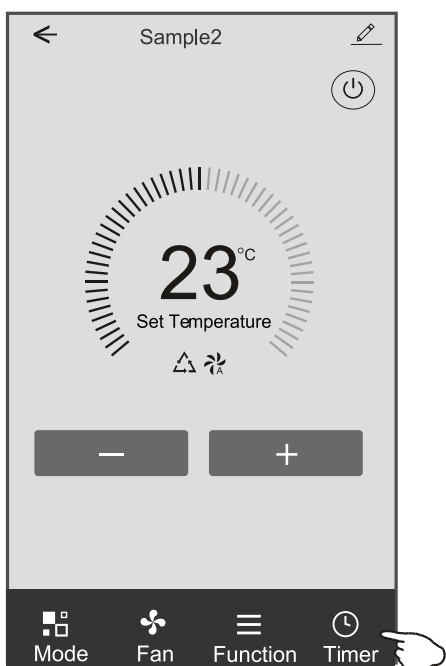

# Control del aire acondicionado

## Forma de control 1 – Agregación del temporizador

3. Seleccione Time (Tiempo), seleccione Repeat Days (Días Repetidos) y Timer on/off (Temporizador encendido / apagado).
4. Seleccione Mode (Modo) / Fan speed (Velocidad del ventilador) / Function (Función) y seleccione el ajuste de temperatura para temporizador encendido.
5. Toque Save (Guardar) para agregar el temporizador.

### Temporizador encendido

### Temporizador apagado

Labels for the 'Temporizador encendido' screen:

- Cancelar temporizador (Cancel)
- Ajuste de horas (15)
- Ajuste de modo (Mode)
- Ajuste de velocidad del ventilador (Fan)
- Ajuste de temperatura (Set Temperature)

Labels for the 'Temporizador apagado' screen:

- Enviar temporizador (Save)
- Ajuste de minutos (28)
- Ajuste semanal (Mon, Tues, Wed, Thur, Fri, Sat, Sun)
- Ajuste del temporizador encendido / apagado (Timer On)

## Forma de control 1 – Gestión del temporizador

1. Toque la barra del temporizador para editar el temporizador como el proceso de agregación del temporizador.
2. Haga clic en el interruptor para activar o desactivar el temporizador.
3. Mantenga presionada la barra del temporizador unos 3 segundos y aparecerá la pantalla Remove Timer (Eliminar temporizador), toque CONFIRM (CONFIRMAR) y elimine el temporizador

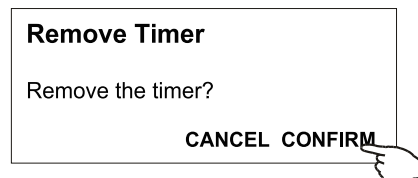
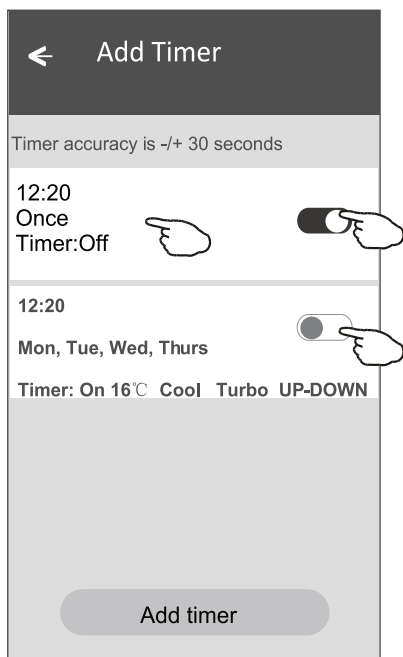



# Control del aire acondicionado

## Forma de control 2

### La interfaz de control principal

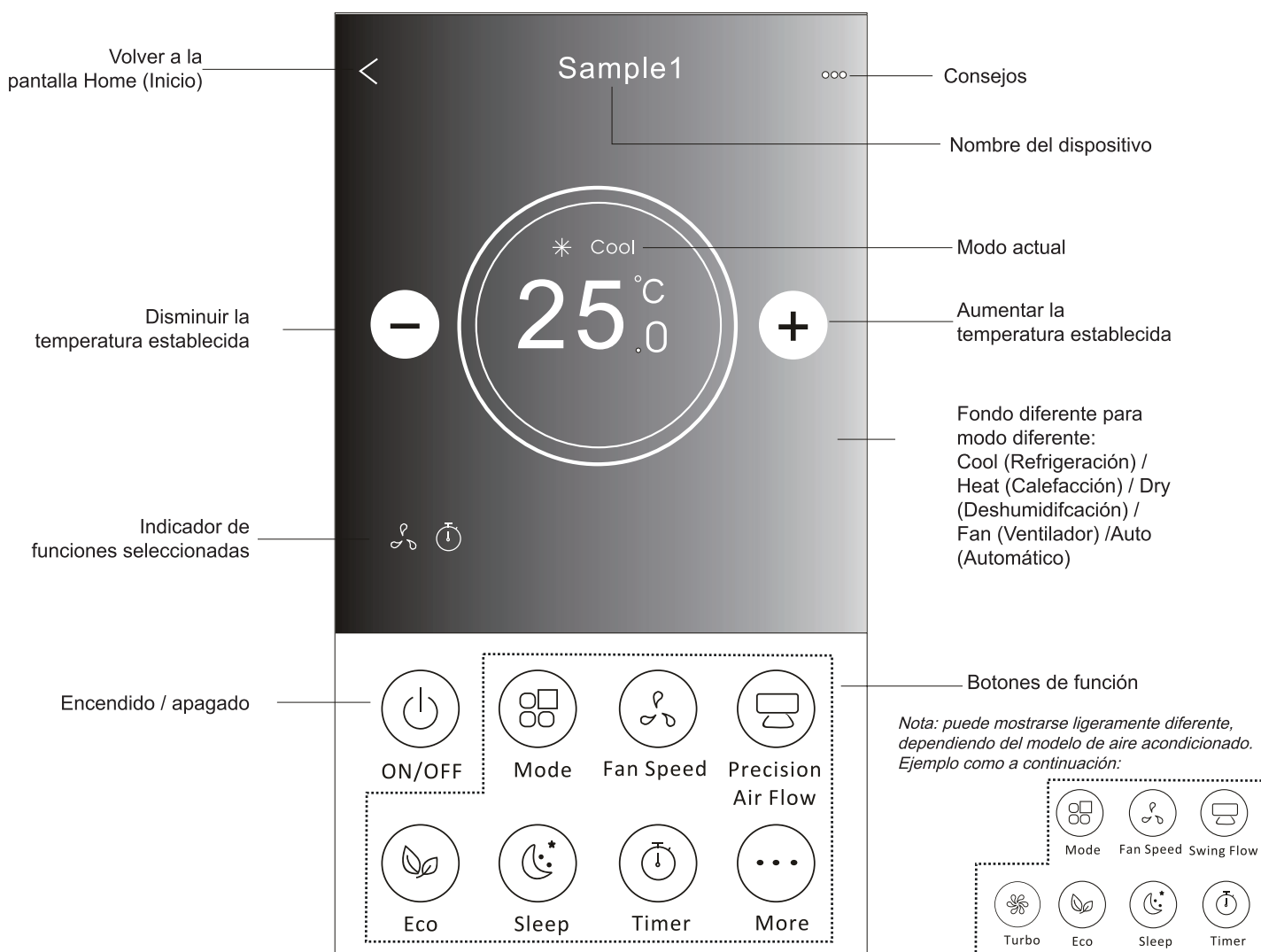

# Control del aire acondicionado

## Forma de control 2 – Ajuste del modo

1. Toque el botón Mode (Modo).
2. Hay 5 modos en la pantalla Mode (Modo), toque un botón para ajustar el modo de funcionamiento del aire acondicionado.
3. Toque el botón X para volver a la pantalla de control principal.
4. El modo y el fondo cambiarán en la pantalla.

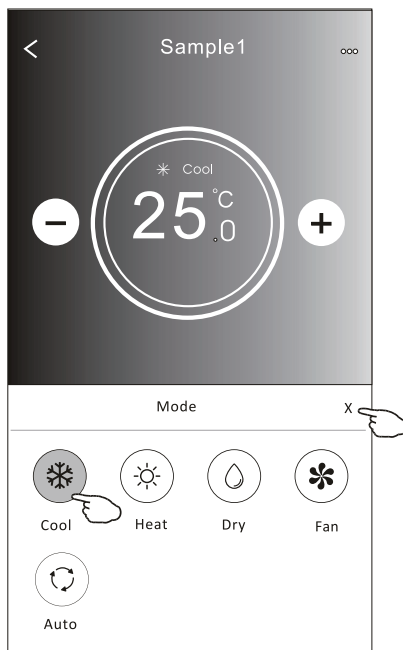
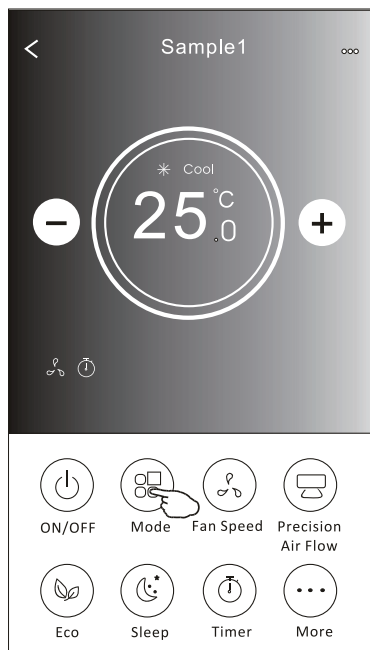

**Nota:** lea los detalles de cada modo en el manual de usuario para un control más cómodo.

## Forma de control 2 – Selección de velocidad del ventilador

1. Toque el botón Fan speed (Velocidad del ventilador).
2. Elija la velocidad deseada del ventilador y tóquela.
3. Toque el botón X para volver a la pantalla de control principal.
4. El indicador de velocidad del ventilador seleccionada aparecerá en la pantalla.

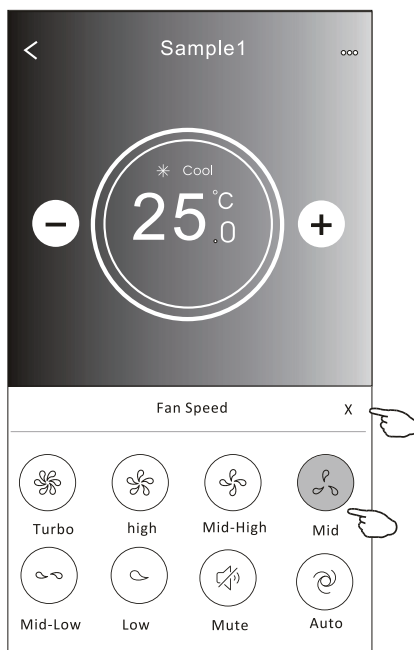
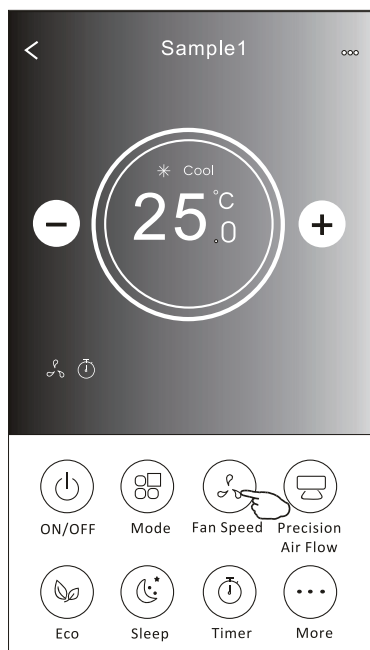

Modo	Velocidad del ventilador
Cool (Refrigeración)	Todas las velocidades
Fan(Ventilador)	Todas las velocidades
Dry (Deshumidificación)	
Heat (Calefacción)	Todas las velocidades
Auto (Automático)	Todas las velocidades

**Nota:**  
La velocidad del ventilador no se puede ajustar en el modo Dry (Deshumidificación).

**Nota:** La pantalla Fan Speed (Velocidad del ventilador) puede mostrarse ligeramente diferente, dependiendo del modelo de aire acondicionado.

Ejemplo como a continuación:

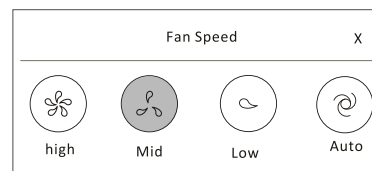

# Control del aire acondicionado

## Forma de control 2 - Control del flujo de aire

1. Toque el botón Precision Air Flow (Precisión del Flujo de Aire) o el botón Swing Flow (Flujo de Oscilación).
2. Elija el flujo de aire deseado y tóquelo.
3. Toque el botón X para volver a la pantalla de control principal.
4. El indicador de flujo de aire seleccionado aparecerá en la pantalla.

**Nota:** Para algunos modelos sin viento automático de izquierda a derecha, si lo activa, escuchará un pitido, sin ninguna acción.

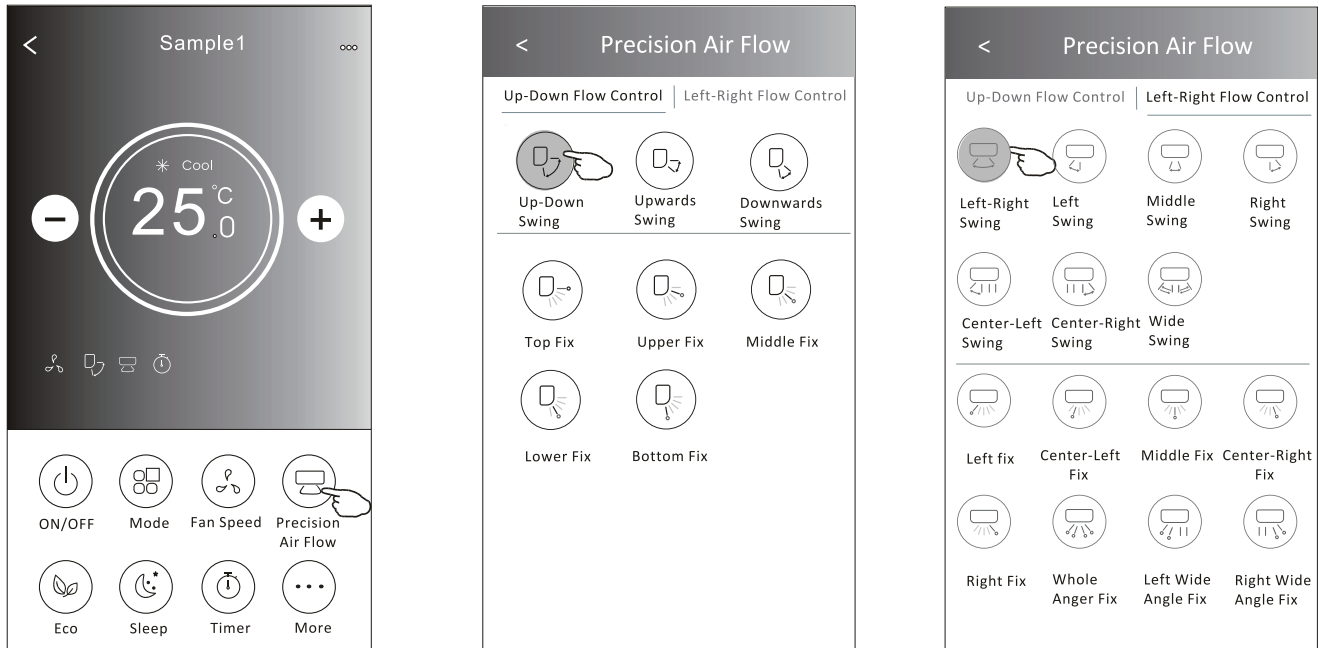

**Nota:** La pantalla de control principal y la pantalla Air Flow (Flujo de Aire) pueden mostrarse ligeramente diferentes, dependiendo del modelo del aire acondicionado. Ejemplo como a continuación:

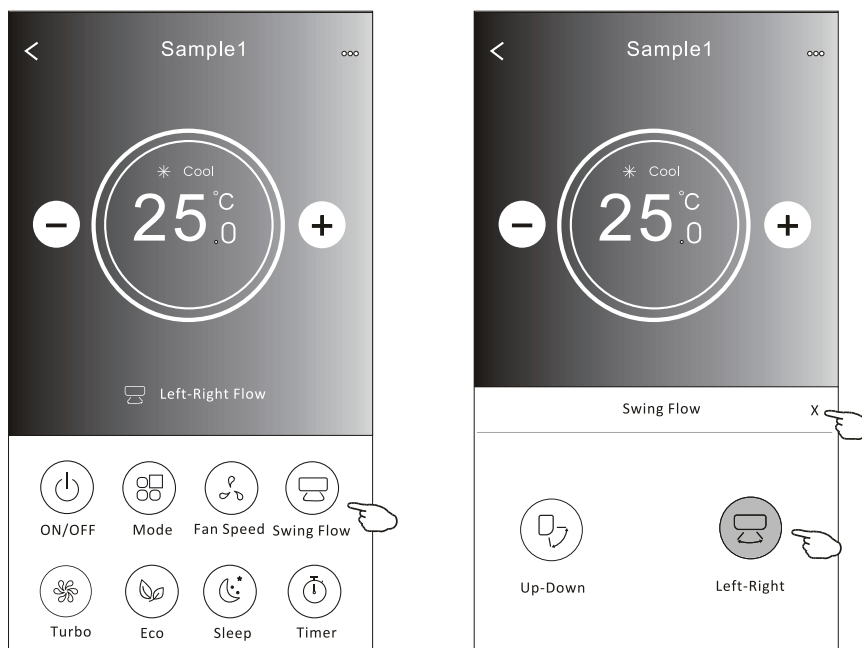

# Control del aire acondicionado

## Forma de control 2 – Función ECO

1. Para la función Eco, sólo toque el botón para activar la función, el botón se encenderá y el indicador aparecerá en la pantalla.
2. Toque nuevamente para desactivar la función.
3. Temperatura controlada para algunos modelos de aire acondicionado:  
 En el modo de refrigeración, la nueva temperatura ajustada será  $\geq 26$  °c.  
 En el modo de calefacción, la nueva temperatura ajustada será  $\leq 25$  °c.

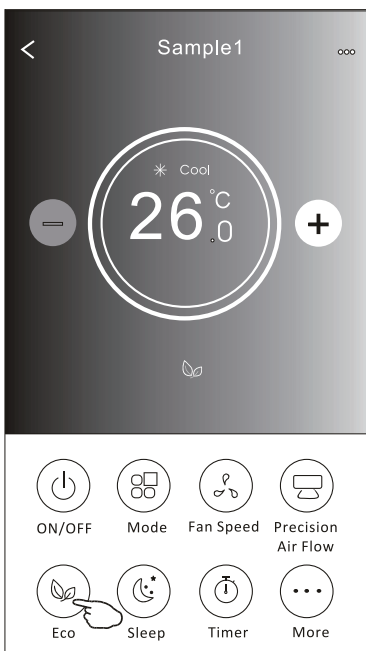
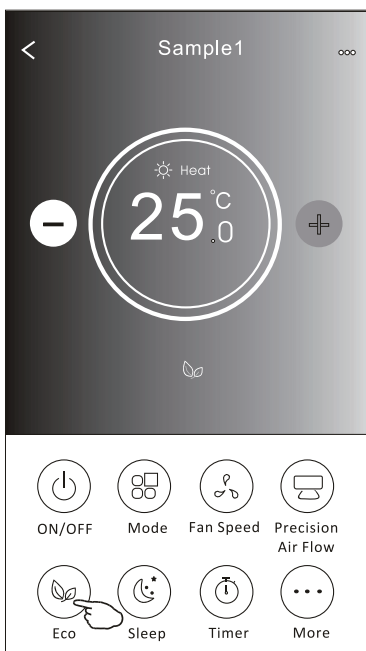

Modo	ECO desactivado
Cool (Refrigeración)	Sí
Fan(Ventilador)	
Dry (Deshumidificación)	
Heat (Calefacción)	Sí
Auto (Automático)	

ECO está desactivado en modo Fan (Ventilador) / Dry (Deshumidificación) / Auto (Automático).

**Nota:** La pantalla de control principal y el método de control ECO pueden mostrarse ligeramente diferentes, dependiendo del modelo del aire acondicionado. Ejemplo como a continuación:

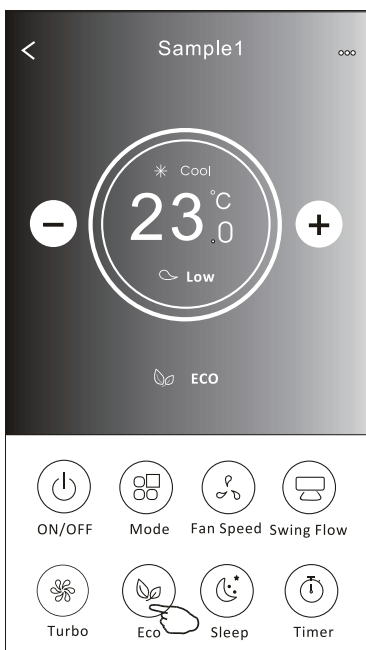

**Nota:** ECO también está desactivado en el modo Turbo / Sleep (Sueño) para algunos modelos de aire acondicionado.

# Control del aire acondicionado

## Forma de control 2 – Función Sleep (sueño)

1. Toque el botón Sleep (Sueño).
2. Elija el modo de sueño deseado y tóquelo.
3. Toque el botón X para volver a la pantalla de control principal.
4. El indicador de modo de sueño seleccionado aparecerá en la pantalla.

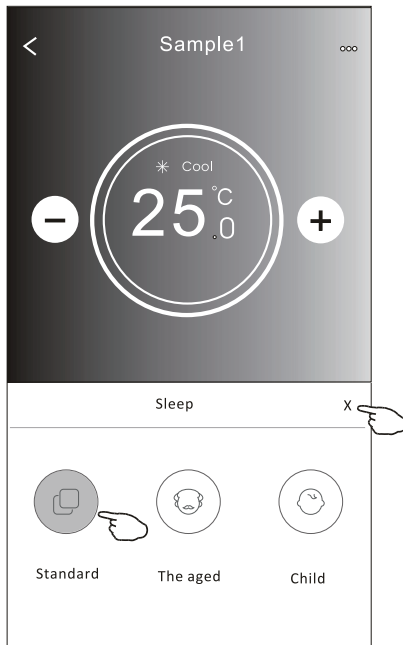
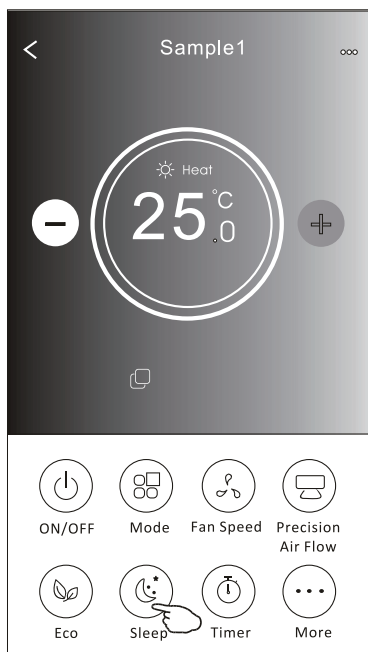

Modo	Sleep (Sueño) activado
Cool (Refrigeración)	Sí
Fan(Ventilador)	
Dry (Deshumidificación)	
Heat (Calefacción)	Sí
Auto (Automático)	

Sleep (Sueño) está desactivado en modo Fan (Ventilador) / Dry (Deshumidificación) / Auto (Automático).

### Nota:

La pantalla de control principal puede mostrarse ligeramente diferente, dependiendo del modelo de aire acondicionado. Ejemplo como a continuación:

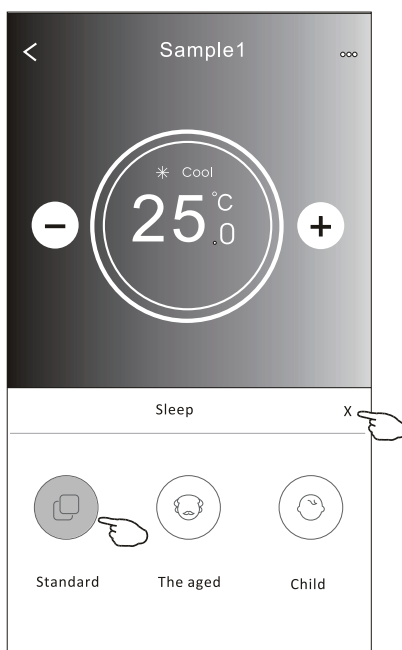
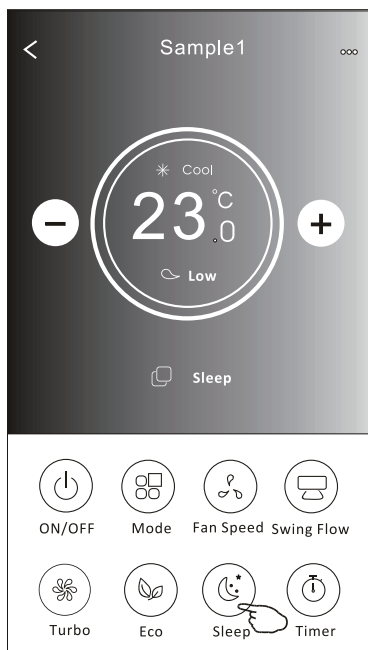

### Nota:

Sleep (Sueño) también está desactivado en modo Turbo / Sleep(Sueño) para algunos modelos del aire acondicionado.

# Control del aire acondicionado

## Forma de control 2 – Ajuste del temporizador (encendido)

1. Toque el botón Timer (Temporizador).
2. Haga clic en + en la esquina superior derecha de la pantalla principal Timer (Temporizador).
3. Elija Time (Tiempo) / Repeat (Repetir) / Switch OFF (Apagar) y luego toque Save (Guardar).
4. El temporizador (apagado) aparecerá en la pantalla principal Timer (Temporizador).

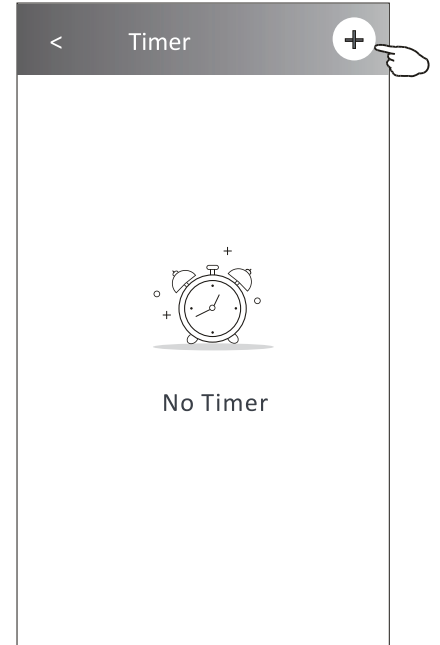
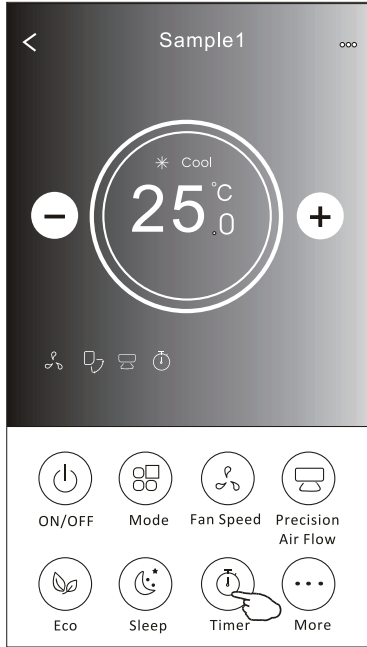

Deslice hacia arriba o hacia abajo para seleccionar el tiempo

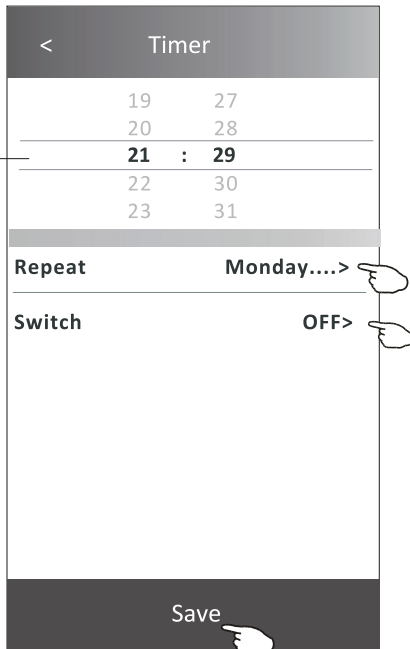

Toque repeat > (repetir >) luego toque los días repetidos deseados o una vez, luego toque Confm (Confrmar) en su selección.

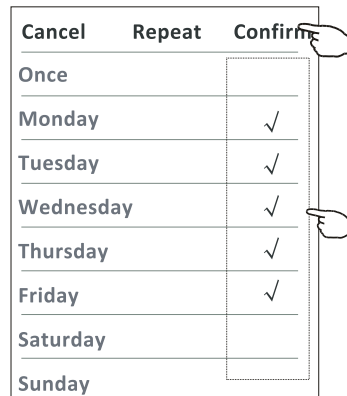

Toque Switch > (Interruptor >) y luego deslice la pantalla para seleccionar ON (ENCENDIDO) y Confm (Confrmar).

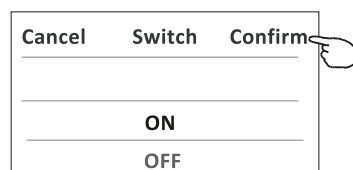

# Control del aire acondicionado

## Forma de control 2 – Ajuste del temporizador (apagado)

1. Toque el botón Timer (Temporizador).
2. Haga clic en + en la esquina superior derecha de la pantalla principal Timer (Temporizador).
3. Ajuste Time (Tiempo) / Repeat Date (Fecha de repetición) / Switch(ON) (Interruptor (ENCENDIDO)) / Temperature (Temperatura) / Mode (Modo) / Fan speed (Velocidad del ventilador) / Air Flow (Flujo de Aire) como desee y luego toque Save (Guardar).
4. El temporizador aparecerá en la pantalla principal Timer (Temporizador).

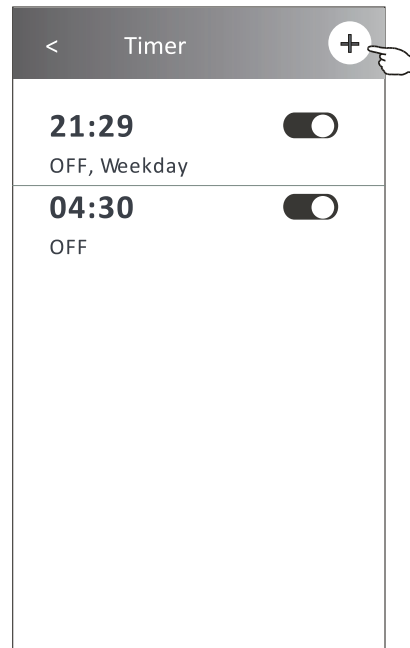
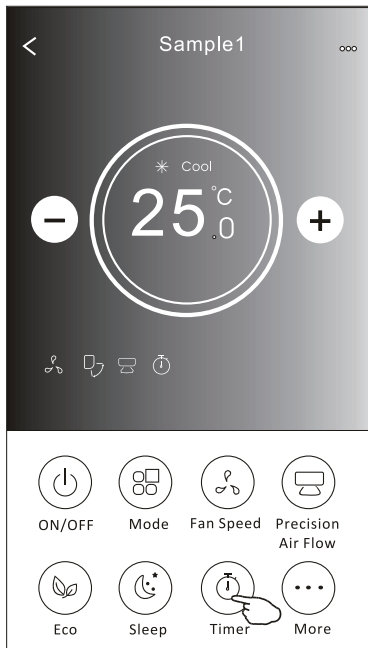

Toque repeat > (repetir >) luego toque los días repetidos deseados o una vez, luego toque Confirm (Confirmar) en su selección.

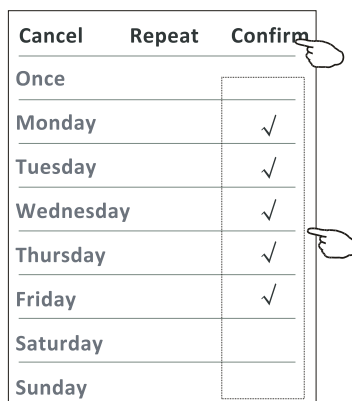
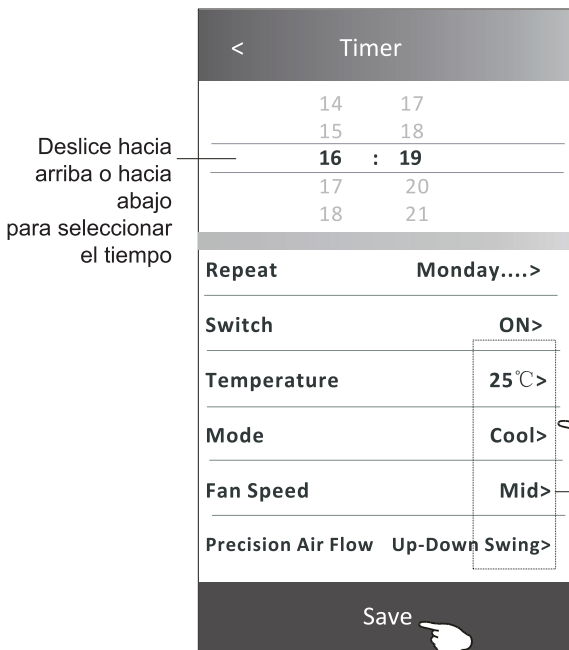

Toque Switch > (Interruptor >) y luego deslice la pantalla para elegir ON (ENCENDIDO) y Confirm (Confirmar)

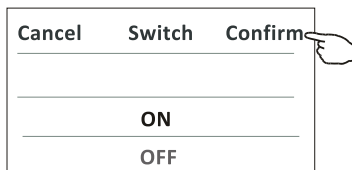

Toque Temperature (Temperatura) / Mode (Modo) / Fan Speed (Velocidad del ventilador) / Air Flow > (Flujo de aire >) uno por uno, luego ajústelo como desee como se menciona en el capítulo anterior y toque Confirm (Confirmar) para el ajuste.

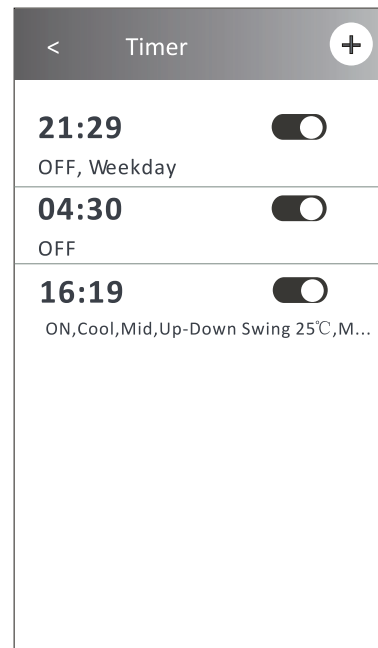

# Control del aire acondicionado

## Forma de control 2 – Gestión del temporizador

### 1. Cambiar el ajuste del temporizador:

Toque en cualquier lugar de la barra de la lista del temporizador, excepto la barra del interruptor para acceder a la pantalla de ajuste Timer (Temporizador), cambie el ajuste y luego toque Save (Guardar).

### 2. Activar o desactivar el temporizador:

Toque la izquierda del interruptor para desactivar el temporizador.

Toque la derecha del interruptor para activar el temporizador.

### 3. Eliminar el temporizador:

Deslice la barra de lista del temporizador de la derecha a la izquierda hasta que aparezca el botón Delete (Eliminar), luego toque Delete (Eliminar).

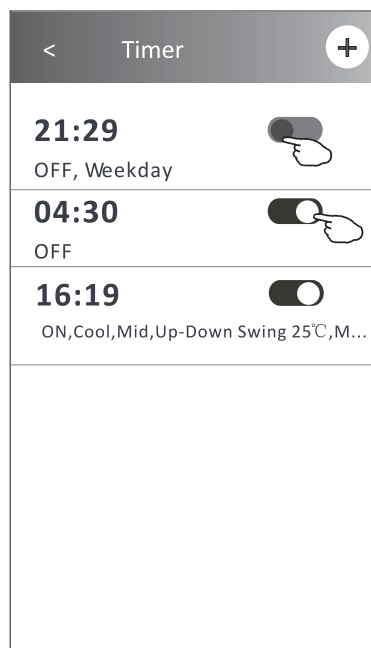
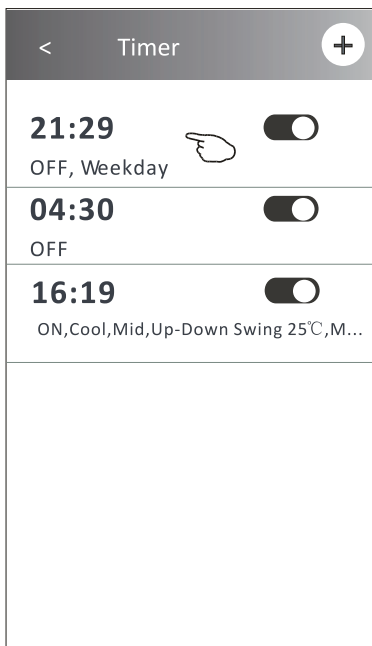

Deslice hacia la izquierda para desactivar el temporizador.

Deslice hacia la derecha para activar el temporizador.

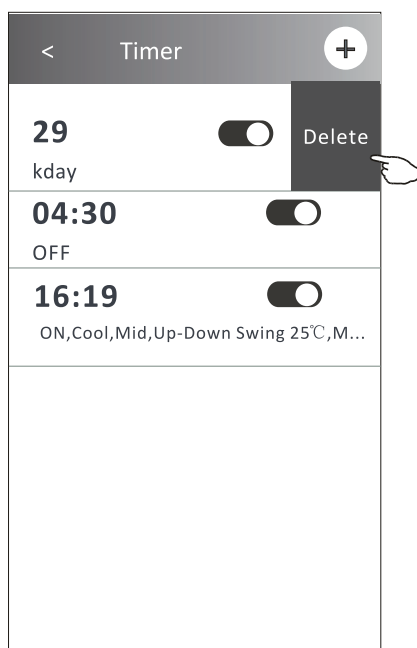



# Control del aire acondicionado

## Forma de control 2 – Más funciones

1. Toque el botón More (Más) para operar funciones adicionales si aparece en la pantalla.

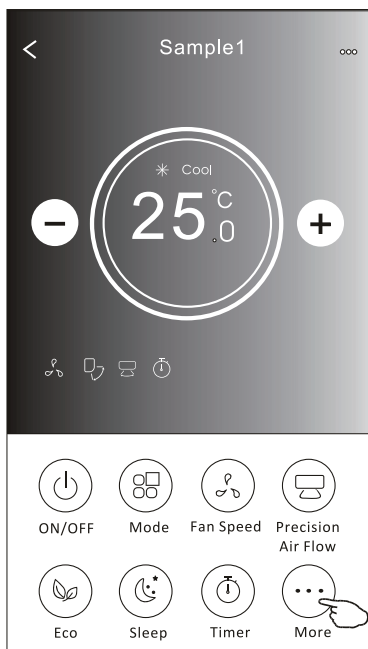

**Nota:**  
Algunos modelos de aire acondicionado no tienen el botón More (Más).

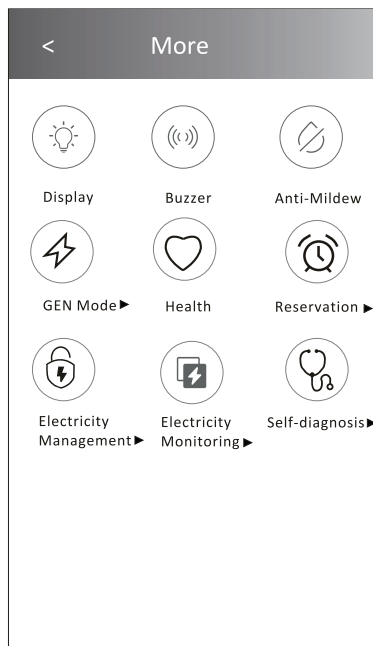

**Nota:**  
La apariencia puede ser diferente, algunos iconos estarán ocultos si el aire acondicionado no tiene esta función o no está activada en el modo actual.

2. Toque la "  " para encender / apagar la pantalla LED interior.

Display

3. Toque el "  " para activar / desactivar el zumbido al operar a través de la APP Wi-Fi.

Buzzer

4. Toque el botón "  " para activar la función Anti-Mildew (Anti-Moho), si está disponible en la

Anti-Mildew

pantalla. Después de apagar el CA, comenzará a secarse, reducirá la humedad residual y evitará el moho, después de finalizar la función, se apagará automáticamente.

5. Toque el botón "  " para activar / desactivar la función saludable, si está disponible en la pantalla, la función

Health

de ionizador antibacteriano se activará. Esta función sólo para modelos con el generador de ionizador.

6. Toque el botón "GEN Mode (Modo GEN)", si está disponible en la pantalla.

En este modo, puede elegir uno de los tres niveles de corriente.

El aire acondicionado mantendrá la corriente adecuada para ahorrar energía.

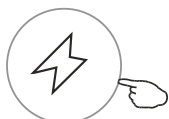

GEN Mode ►

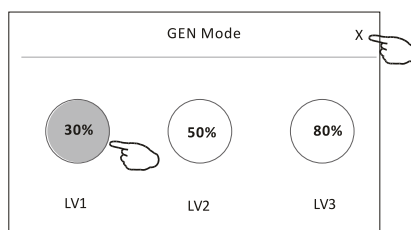

# Control del aire acondicionado

## Forma de control 2 – Más funciones

7. Toque el botón "Electricity Monitoring (Monitoreo de Electricidad)", si está disponible en la pantalla.  
En esta función, puede controlar el consumo de electricidad del aire acondicionado.

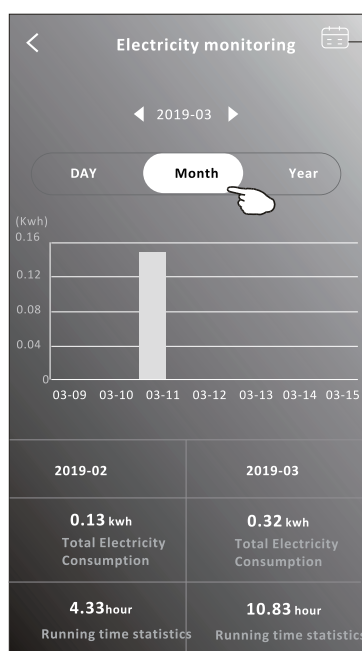
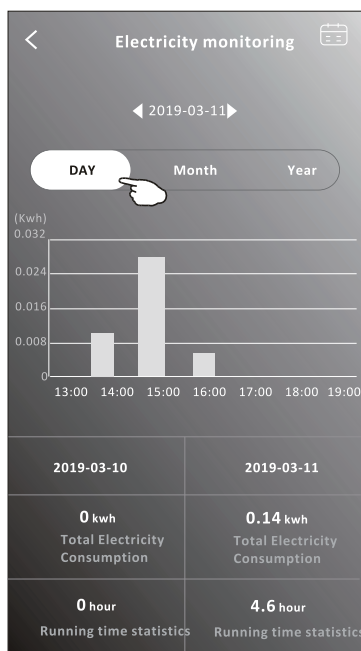
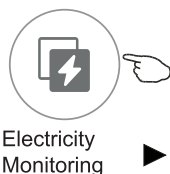

Puede tocar este botón para aparecer el calendario y luego seleccione la fecha.

8. Toque el botón "  ", si está disponible en la pantalla.

Self-Cleaning

Verifique los detalles de la función de autolimpieza en el Manual de Usuario.

9. Toque el botón "  ", si está disponible en la pantalla.

8°C Heat

Esta función ayuda a mantener la temperatura ambiente por encima de 8.

Verifique los detalles de la función 8°C Heat (8°C de Calefacción) en el Manual de Usuario.

10. Toque el botón "Reservation (Reserva)", si está disponible en la pantalla.

Puede ajustar el tiempo, repetir el día, la temperatura, el modo, la velocidad del ventilador, el flujo de aire como lo desee y luego toque Save (Guardar) para activar la función.

El aire acondicionado alcanzará automáticamente sus ajustes a la hora programada.



Reservation	
14	17
15	18
<b>16</b>	<b>19</b>
17	20
18	21

- Repeat setting: Monday... >
- Temperature: 25°C >
- Mode: Cool >
- Fan Speed: Mid >
- Precision Air Flow: Up-Down Swing >

Save

Reservation +

**16:19:00**

ON, Cool, Mid, Up-Down Swing 25°C, M...

After the reservation is setup, the air conditioner will automatically reach your setrequirement at your appointment time.

# Control del aire acondicionado

## Forma de control 2 – Más funciones

11. Toque el botón "Self-diagnosis (Auto diagnóstico)", si está disponible en la pantalla.  
El aire acondicionado se diagnosticará automáticamente e indicará el código de error y las instrucciones del problema si es posible.

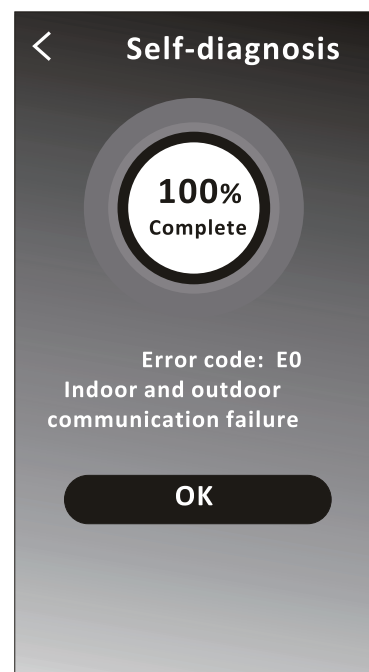
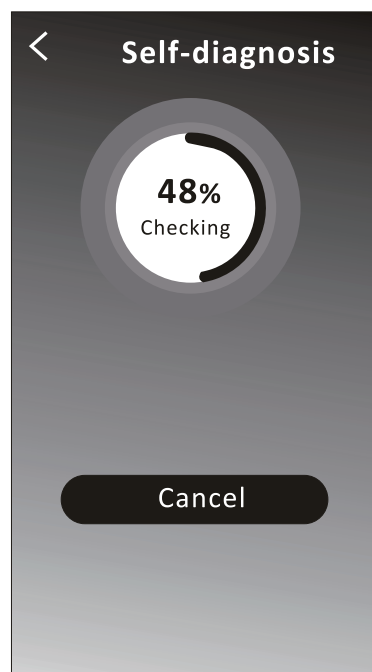

12. Pulse el botón “  ”, si está disponible en la pantalla.

Photosensitive

Esta función permite que el aire acondicionado encienda/apague la pantalla automáticamente de acuerdo con la intensidad de luz.

13. Pulse el botón “  ”, si está disponible en la pantalla.

Soft Wind

En esta función, el aire acondicionado soplará el flujo de aire suave a través de los micro agujeros en el deflector.

# Control del aire acondicionado

## Detalles del dispositivo y gestión

Toque  en la forma de control 1 o toque ... en la forma de control 2, y acceda a la pantalla de detalles del dispositivo. Aquí puede obtener información útil y compartir el dispositivo con otras cuentas. Consulte las siguientes imágenes e instrucciones cuidadosamente.

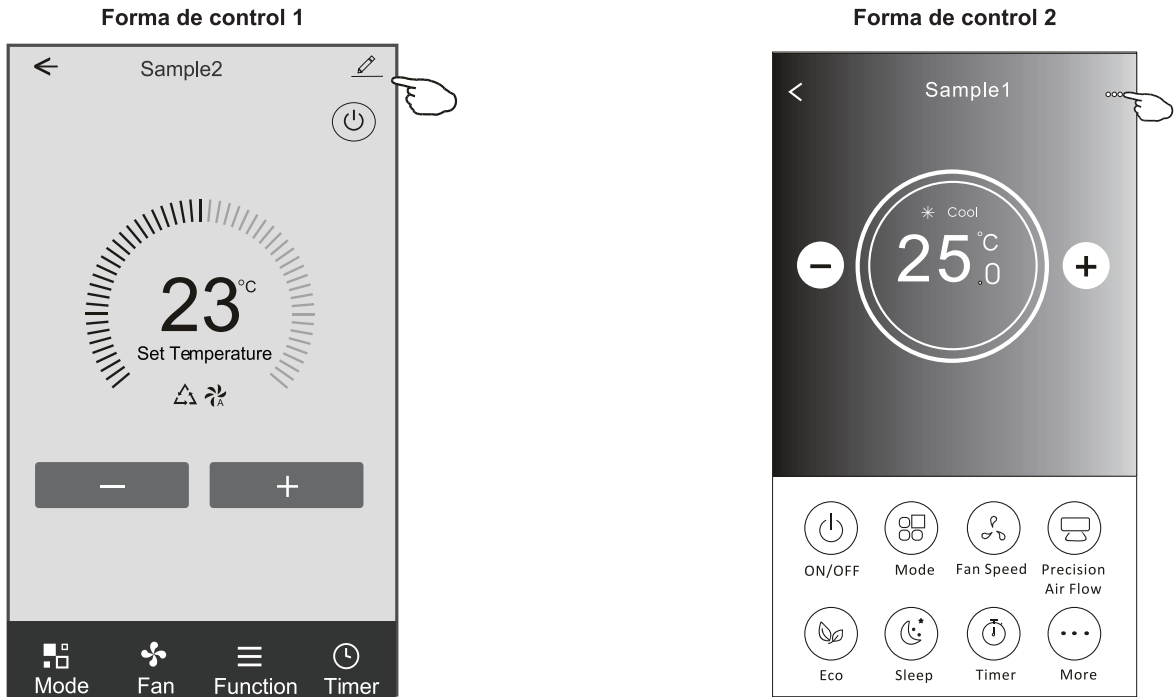

<p>Toque para cambiar la ubicación del dispositivo a otra habitación</p>	<p>Modify Device Name *** &gt;</p> <p>Device Location Dining Room &gt;</p> <p>Check Device Network Check Now &gt;</p>	<p>Toque para verificar el estado de la red</p> <p>Toque para verificar el estado de la red</p>
	<p>amazon alexa Google Assistant</p>	<p>Toque para obtener las instrucciones para conectar el controlador de voz amazon alexa o Google Assistant</p>
<p>Retroalimente los problemas o algunas sugerencias de dirección MAC / Zona horaria / Wi-Fi para el administrador de la APP</p>	<p>Device Sharing &gt;</p> <p>Device Info &gt;</p> <p>Feedback &gt;</p> <p>Check for Firmware Update &gt;</p>	<p>Toque para compartir el dispositivo con otra cuenta</p> <p>Toque para verificar la identificación virtual / nombre de Wi-Fi / dirección IP Dirección MAC / Zona horaria / Intensidad única de Wi-Fi</p> <p>Verifique y actualice el frmware</p>
	<p>Remove Device</p>	<p>Toque para eliminar el dispositivo y el dispositivo se restablecerá automáticamente una vez que se elimine.</p>

# Control del aire acondicionado

## Detalles del dispositivo y gestión

1. Toque "Device Sharing (Compartir dispositivo)" y aparezca la pantalla emergente Device Sharing (Compartir dispositivo).
2. Toque "Add Sharing (Agregar uso compartido)".
3. Seleccione la región e introduzca la cuenta que desea compartir.
4. Toque "Completed (Completado)", la cuenta aparecerá en su lista para compartir.
5. Los miembros compartidos recibidos deben mantener presionada la pantalla Home(Inicio) y deslice hacia abajo para actualizar la lista de dispositivos, el dispositivo aparecerá en la lista de dispositivos.

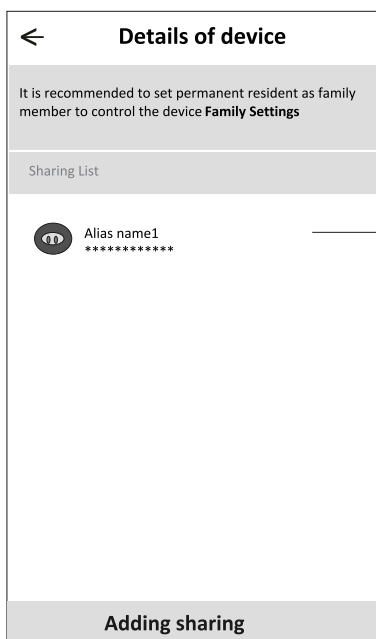
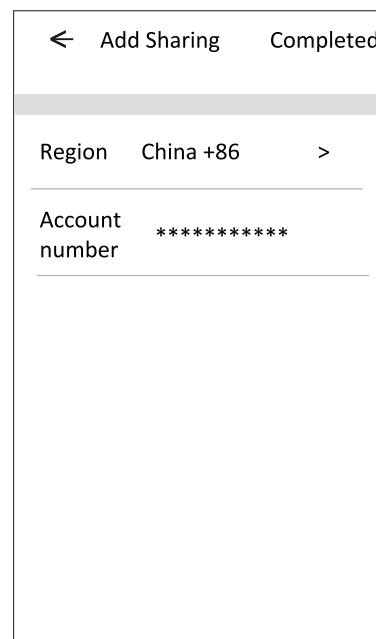
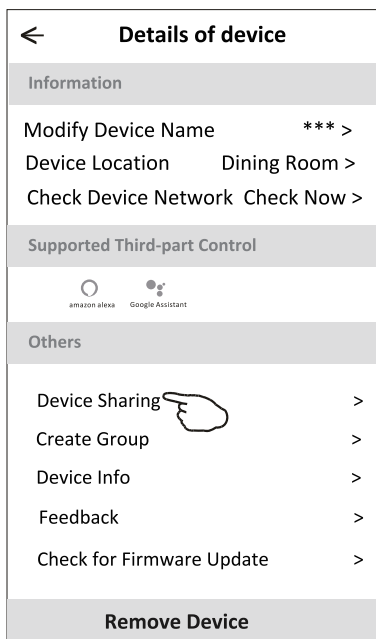

Mantenga presionada la barra unos 3 segundos y luego puede eliminar la cuenta compartida.

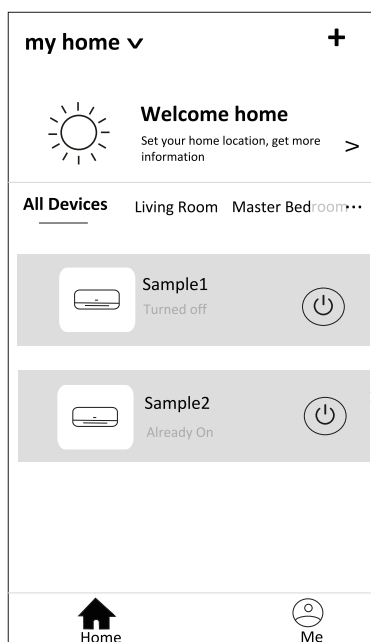

Mantenga presionado y deslice hacia abajo para actualizar la lista de dispositivos

# Gestión de cuenta

## Ajuste de perfil de cuenta

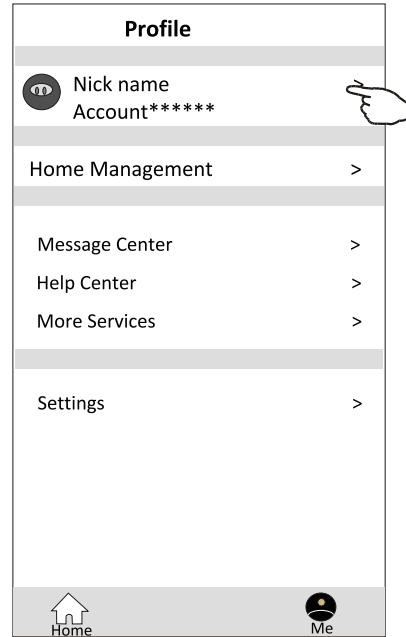
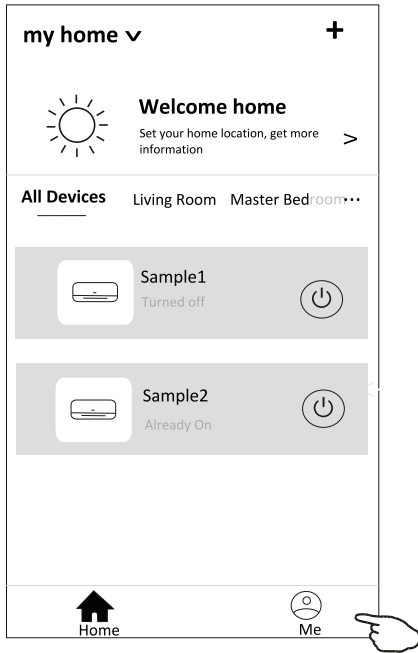

Cambie el apodo de su cuenta

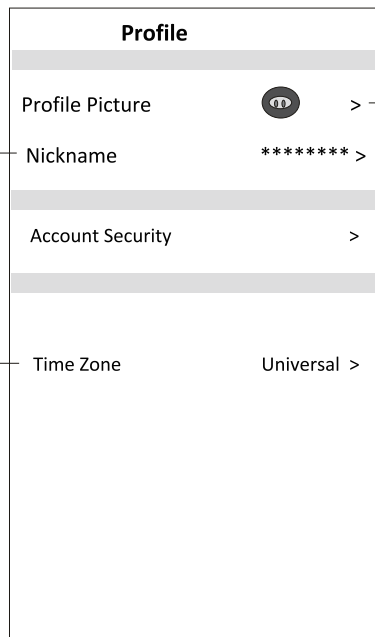
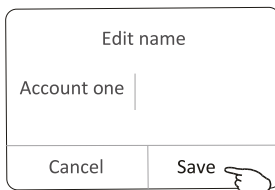

Seleccione una imagen para la cuenta del álbum local

Seleccione la zona horaria

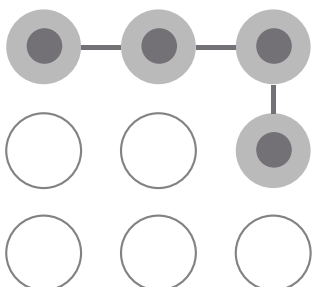

Establezca una contraseña de patrón para iniciar la APP

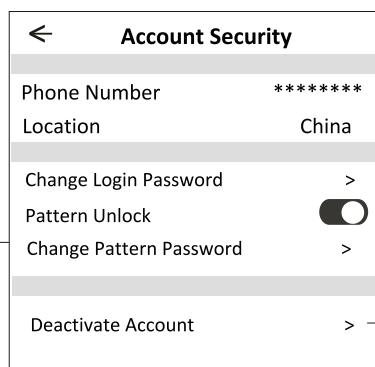

Cambie la contraseña como restablecer contraseña en la página 7

Toque el interruptor para habilitar o deshabilitar la contraseña de patrón

Por favor, desactive la cuenta para eliminar todos los datos.

# Gestión de cuenta

## Gestión de Inicio (Familia)

1. Toque el nombre de home en la esquina superior izquierda de la pantalla Home(Inicio) y seleccione Home Management (Gestión de Inicio).  
O toque Me (Mí) y toque Home Management (Gestión de Inicio).
2. Toque una de las familias en la lista de familias y acceda a la pantalla Family Settings (Ajustes de Familia).

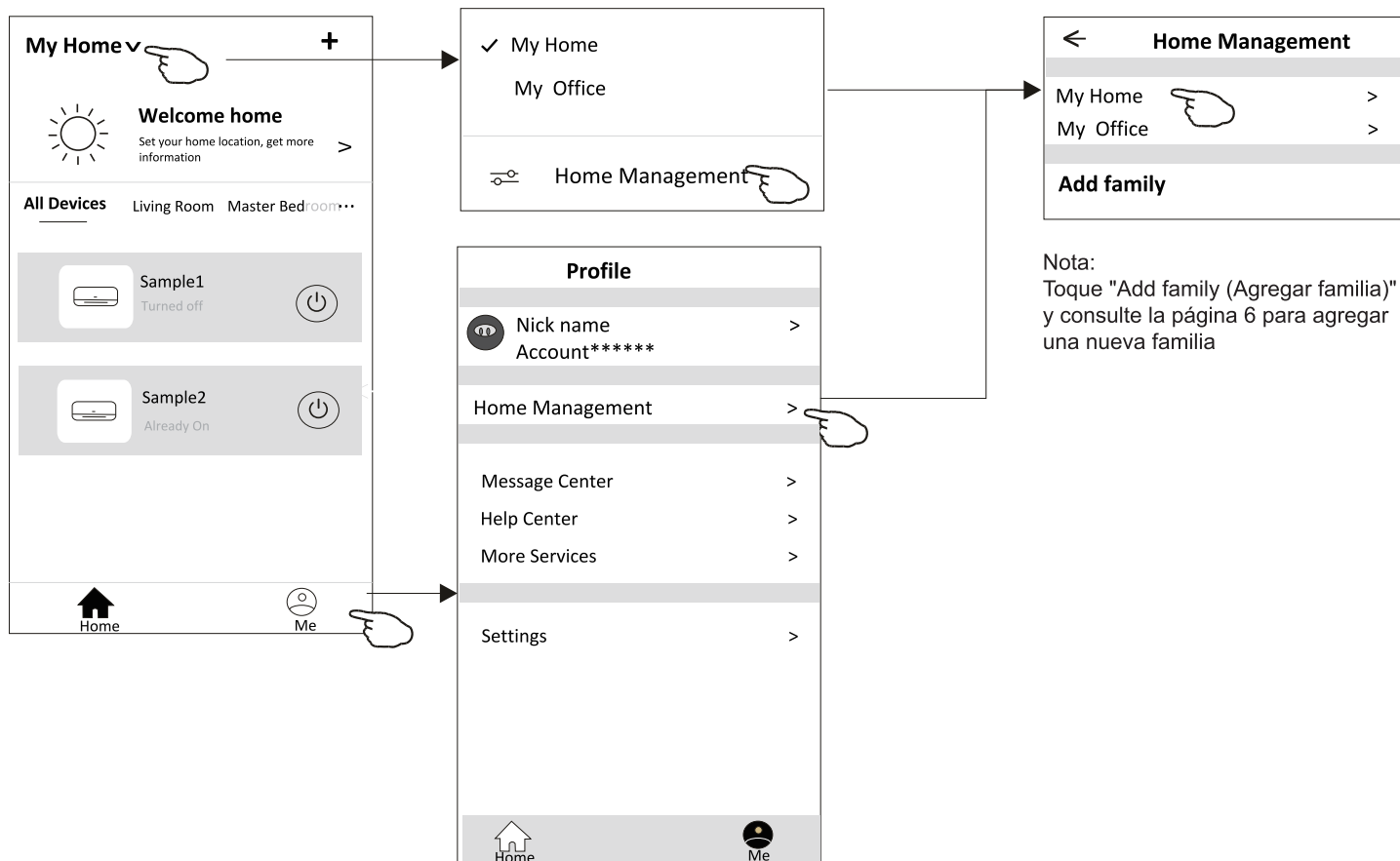

3. Establezca la familia como los siguientes indicadores.

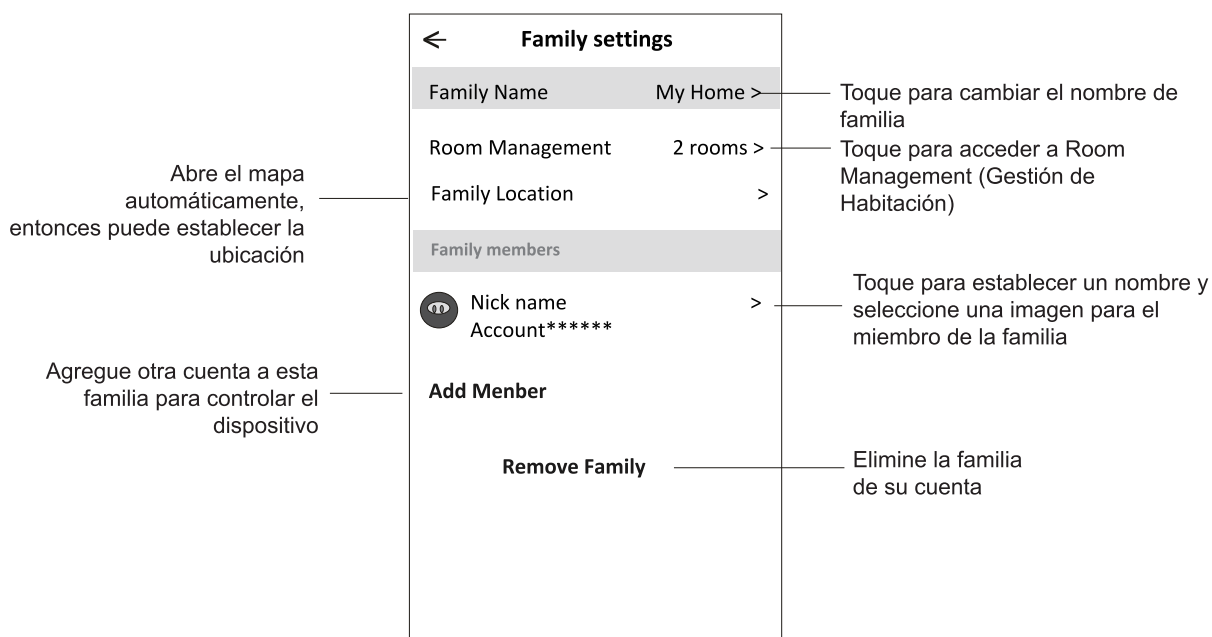

## Noticia

1. Para la actualización técnica, puede haber una desviación de los ítems reales de lo que está en el manual. Expresamos nuestras disculpas. Consulte su producto real y la APP.
2. La APP de aire acondicionado inteligente se puede modificar sin previo aviso para mejorar la calidad y también se puede eliminar según las circunstancias de las empresas de fabricación.
3. En caso de que la intensidad de la señal de Wi-Fi se debilite, la App inteligente puede desconectarse. Así que asegúrese de que la unidad interior esté cerca del enrutador inalámbrico.
4. La función del servidor DHCP debe activarse para el enrutador inalámbrico.
5. La conexión a internet puede fallar debido a un problema de cortafuegos. En este caso, contacte a su proveedor de servicios de internet.
6. Para la seguridad del sistema de teléfono inteligente y el ajuste de la red, asegúrese de que la APP de aire acondicionado inteligente sea de confianza.

## Resolución de fallos

Descripción	Análisis de causa
<b>El aire acondicionado no se puede configurar correctamente</b>	<ol style="list-style-type: none"><li>1. Confirme que el móvil está conectado al enrutador WLAN SSID y la contraseña es correcta;</li><li>2. Confirme si hay configuraciones adicionales del enrutador WLAN tal y como se muestran abajo.<ol style="list-style-type: none"><li>1) Cortafuegos por el propio enrutador o por PC</li><li>2) Filtrado de direcciones MAC</li><li>3) SSID oculto</li><li>4) Servidor DHCP</li></ol></li></ol> <p>Reinicie el enrutador WLAN, el dispositivo móvil y el aire acondicionado (módulo WLAN) y conecte de nuevo el aire acondicionado mediante el modo CF. Antes de reiniciar, compruebe que nadie se ha conectado al mismo aire acondicionado.</p>
<b>El móvil no puede controlar el aire acondicionado</b>	<ol style="list-style-type: none"><li>1. Cuando se reinicia el aire acondicionado (módulo WLAN) y la aplicación muestra la eliminación del dispositivo, si se ignora esta confirmación, el dispositivo móvil perderá el permiso de control del aire acondicionado. Usted tendrá que conectar de nuevo el aire acondicionado mediante el modo CF.</li><li>2. En caso de fallo de energía, el dispositivo móvil perderá el permiso de control del aire acondicionado por 3 minutos después de un corte de energía. (La notificación aparecerá ahora en el dispositivo móvil.)</li></ol> <p>Si usted no puede controlar la aplicación (aire acondicionado) incluso después de la restauración de la energía, tiene que conectar de nuevo el aire acondicionado mediante el modo CF.</p>
<b>El móvil no puede encontrar el aire acondicionado</b>	<ol style="list-style-type: none"><li>1. La Aplicación muestra el dispositivo de aire acondicionado fuera de línea. Compruebe las siguientes condiciones.<ol style="list-style-type: none"><li>1) El aire acondicionado ha sido reconfigurado.</li><li>2) Aire acondicionado fuera de energía. 3) Enrutador fuera de energía.</li><li>4) El aire acondicionado no se puede conectar al enrutador.</li><li>5) El aire acondicionado no se puede conectar a la red a través del enrutador.</li><li>6) El dispositivo móvil no se puede conectar a la red.</li></ol></li><li>2. Después de agregar el dispositivo, desaparece en la lista de dispositivos. Mantenga presionado y deslice hacia abajo para actualizar la lista de dispositivos. Si no tiene ningún cambio, apague la aplicación y vuelva a encenderla.</li></ol>



Kurbin Lane S.L.  
Paseo del Ferrocarril 335 08860 Castelldefels BARCELONA (ESPAÑA)  
Corbero es una marca registrada bajo licencia de Electrolux España S.A.

# ***Corberó***

## **Manual de Instruções do Utilizador da Função Wi-Fi**



Esta descrição é válida para ares-condicionados com função Wi-Fi. Leia o manual cuidadosamente antes de utilizar o produto e guardá-lo para referência futura.

# Vamos começar!

**Guia de operação.** Observe as instruções simples abaixo como referência.

Passos de Operação	Itens de Operação	Nova a Conta	Reinstalar o APP (registrado antes)
Passo 1	Baixar e instalar o APP	SIM	SIM
Passo 2	Ativar o APP	SIM	SIM
Passo 3	Registrar a Conta	SIM	NÃO
Passo 4	Login	SIM	SIM
Passo 5	Adicionar dispositivo a controle	SIM	Restará um dispositivo registrado.

*Nota: Se você registou uma conta e adicionou um dispositivo antes, ao reinstalar o APP de novo e autenticar-se, restará um dispositivo adicionado.*

## Cuidado FCC (FCC ID: 2AJCLTWAC-TYWFS)

Este dispositivo está de acordo com a parte 15 das Regras FCC. A operação está sujeita às duas condições a seguir: (1) Este dispositivo não pode causar interferência nociva, e (2) ele deverá aceitar qualquer interferência recebida, incluindo toda interferência que possa causar a operação indesejada.

Qualquer mudança ou modificação não expressamente aprovada pelo departamento de conformidade pode anular a autoridade do utilizador para operar o equipamento.

Nota: Este equipamento foi testado e está de acordo com os limites para um dispositivo de classe digital B, conforme a parte 15 das regras FCC. Esses limites foram projetados para fornecer uma proteção razoável contra interferência nociva em uma instalação residencial. Este equipamento gera usos e pode irradiar frequência de energia e, se não instalado de acordo com as instruções, pode causar interferência nociva a comunicações de rádio. Entretanto, não há garantia que a interferência não ocorrerá em uma instalação particular. Se esse equipamento não causar a interferência nociva de rádio ou na recepção de TV (o que pode ser verificado ao se desligar e ligar o equipamento), recomenda-se que o utilizador tente corrigir a interferência com um ou mais medidas a seguir:

-Reorientar ou realocar a antena de recepção.

-Aumentar a separação entre o equipamento e o receptor.

-Conectar o equipamento na tomada de um circuito diferente da conexão do receptor.

-Consulte o revendedor ou um técnico de rádio/TV experiente para obter ajuda.

A distância entre o utilizador e o dispositivo deve ser de pelo menos 20 cm.

# ÍNDICE

---

Especificações e informações básicas de módulo Wi-Fi.....	1
Baixar e instalar o APP .....	2
Ativar o APP .....	3
Registo .....	4
Login.....	6
Adicionar dispositivos.....	8
Controlo de ar condicionado.....	10
Gestão de conta .....	29
Resolução de problemas.....	30

# Especificações e informações básicas de módulo Wi-Fi

## 1. Especificações mínimas num telemóvel inteligente:

Versão Android 5.0 ou superior

Versão IOS 9.0 ou superior

## 2. Parâmetros básicos para módulo Wi-Fi

Parâmetros	Detalhes
Frequência de rede	2,400 - 2,500GHz
Normas de WLAN	IEEE 802.11 b/g/n (canais 1-14)
Compatibilidade de pilha de protocolo	IPv4/IPv6/TCP/UDP/HTTPS/TLS/MulticastDNS
Apoio à segurança	WEP/WPA/WPA2/AES128
Redes compatíveis	STA/AP/STA+AP

## 3. Localização de módulo Wi-Fi e aparência em unidade interna

Abra o painel frontal. O módulo de Wi-Fi está próximo da tampa da caixa elétrica no painel.

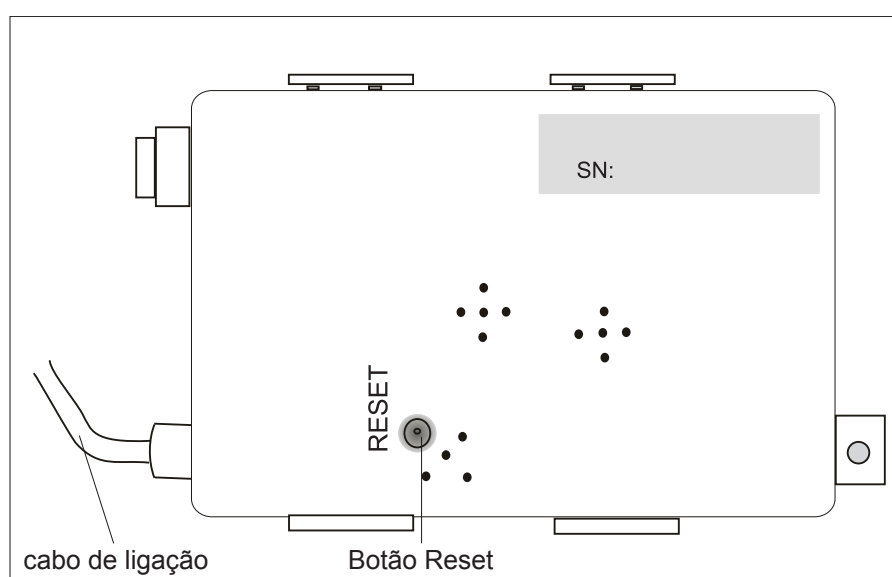

## Baixar e instalar o APP



**SmartLife-SmartHome**

### Para o telemóvel inteligente Android

Método 1: Digitalize o código QR com um digitalizador. A seguir, baixe e instale o APP.

Método 2: Abra "Play Store" no seu telemóvel inteligente e procure por "SmartLife-SmartHome". Em seguida, baixe e instale o APP.



### Para iPhone

Método 1: Digitalize o código QR e siga as dicas para acessar a "AppStore" e baixar e instalar o APP.

Método 2: Abra a "AppStore" da Apple no seu telemóvel inteligente e procure por "SmartLife-SmartHome". Em seguida, baixe e instale o APP.



**Nota:**

*Ative as permissões de Armazenamento / Localização / Câmera para este APP ao instalar.  
Caso contrário, ocorrerão alguns problemas ao operar.*

# Ativar o APP

Na primeira vez que o APP for utilizado, precisará ser ativado.

1. Baixe o APP "SmartLife-SmartHome" no seu telemóvel inteligente.



SmartLife-SmartHome

2. Método 1: Toque no botão "Scan" para digitalizar o código de ativação QR correto.

Método 2: Toque em "or Enter Activation Code" no canto do ecrã, e então digite o código de ativação ou toque em "CONFIRM".

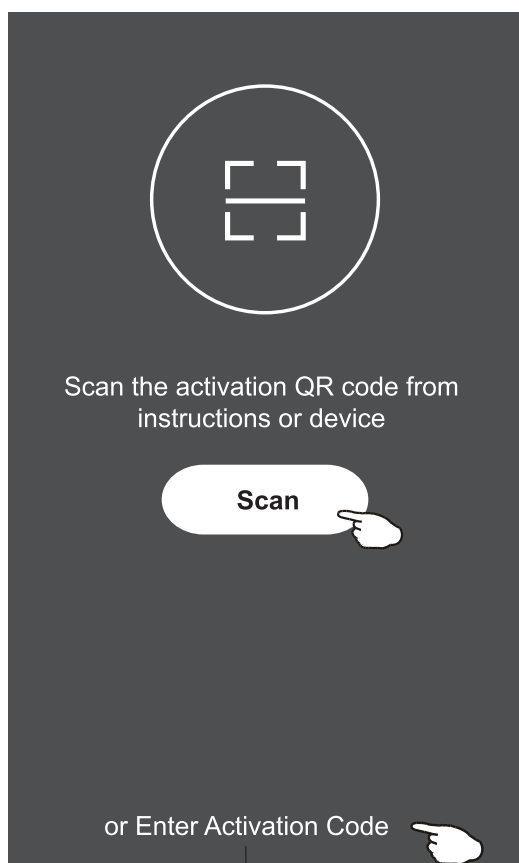

Ativar código QR e código de ativação



*Nota: sem o código QR ou o de ativação, não será possível ativar o APP ou utilizá-lo. Mantenha-os seguros.*

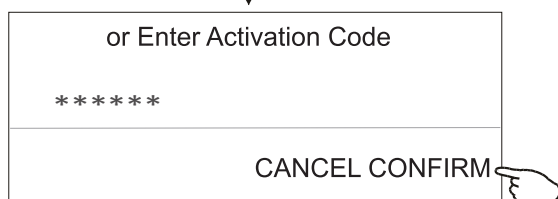

# Registo

1. Se você não tiver uma conta, toque no botão "Register".
2. Leia a política de privacidade e toque em "Agree".

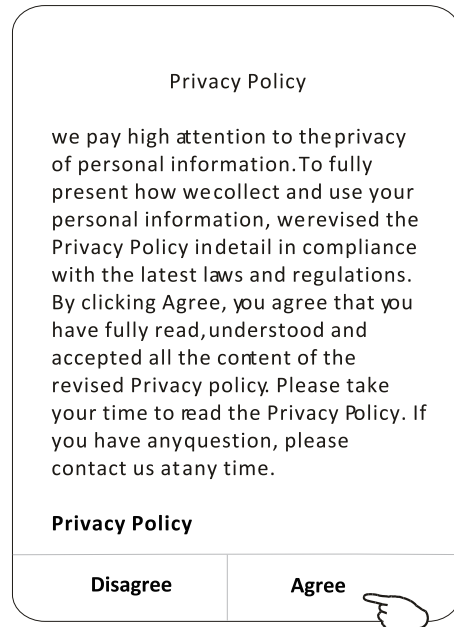
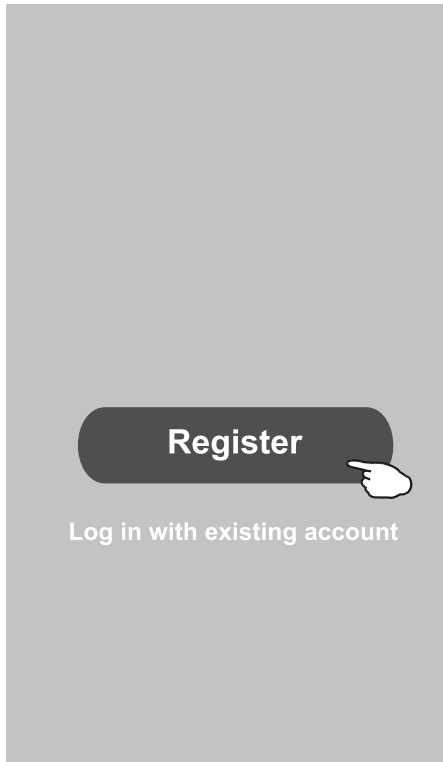

3. Toque em ">" e escolha o país.
4. Digite o endereço de email.
5. Toque no botão "Obtain verification code".

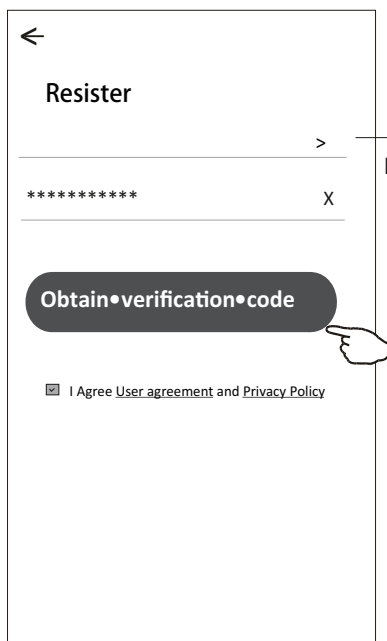

Digite o endereço de email aqui.

Busque o país ou deslize o ecrã para cima / para baixo para encontrar e escolher o país.

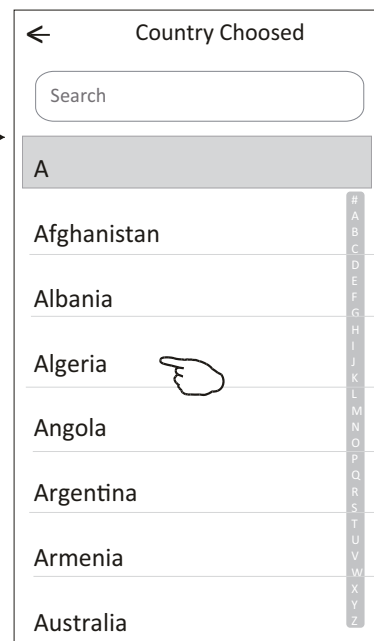



# Registo

6. Digite o código de verificação recebido do email.
7. Defina uma senha com 6 a 20 caracteres, incluindo letras e números.
8. Toque em "Done".

Enter verification code

\* \* \* \* \*

Verification code is sent to your email:  
\*\*\*\*\*@\*\*\*\*,Resend(55s)

Set Password

\*\*\*\*\*

6-20 characters for password, including character, numbers

Done

# Login

1. Toque em "Log in with existing account".
2. Digite a sua conta registada e senha.
3. Toque no botão "Log in".

Register

Log in with existing account

Login

\*\*\*\*\*

\*\*\*\*\*

\*\*\*\*\*

Login

Forgot password

Login means that you agree with [User Agreement](#) and [Privacy Policy](#)

Digite a sua conta (endereço de email) aqui.

Digite a senha.

# Login

Na primeira vez que o APP for utilizado, será necessário criar uma família.

4. Toque em "Create family".
5. Crie um nome para a família.
6. Defina a localização.
7. Escolha as salas padrão ou adicione novas salas.
8. Toque em "Done" e "Completed".

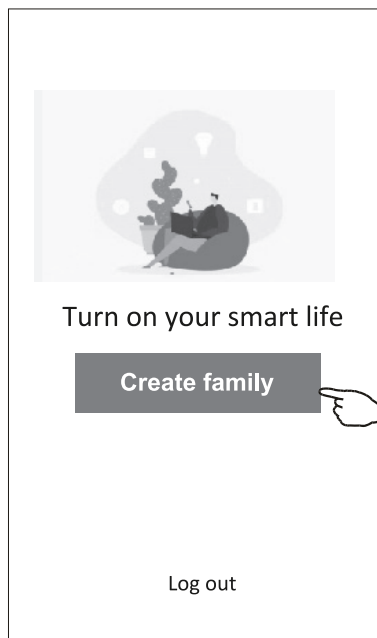

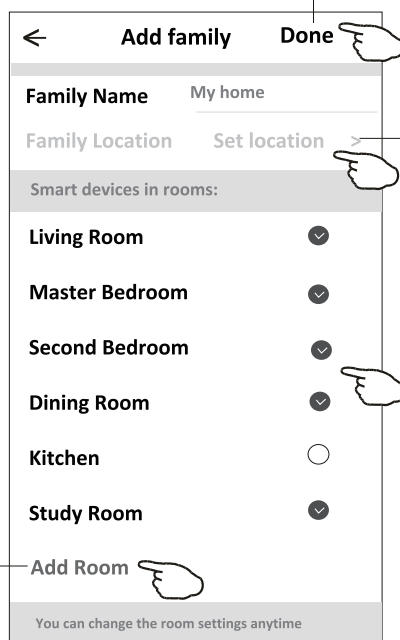

Family created successfully

View family    Completed

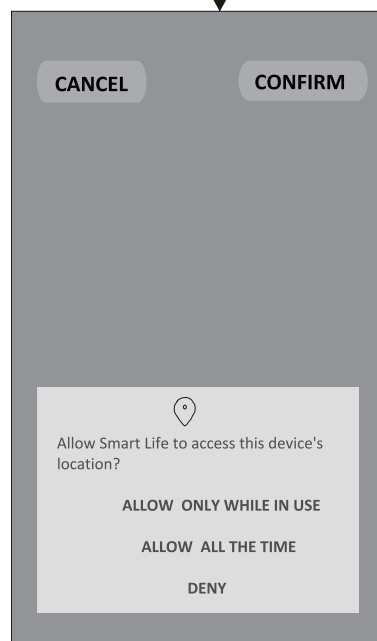
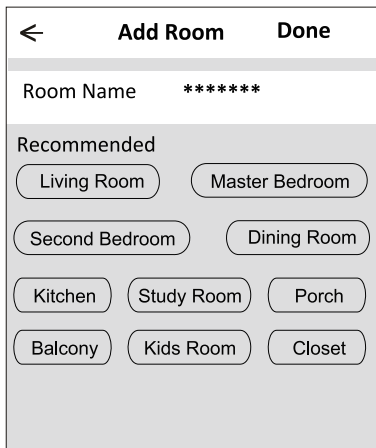

Escolha a sala recomendada ou crie uma nova sala, e toque em "Done".



 **Nota:**  
O APP pode abrir o mapa no seu telefone, e você poderá definir a localização em que está.

## Esqueci a senha

Se você esqueceu a senha ou deseja redefinir a sua senha, execute os passos a seguir:

1. Toque em “Forgot password”.
2. Toque na sua conta (endereço de email) e toque em “Obtain verification code”.
3. Digite o código de verificação recebido por email.
4. Defina a nova senha e toque no botão “Done”.

←

Login

\*\*\*\*\* >

Email address

Password

Login

[Forgot password](#)

Login means that you agree with [User Agreement](#) and [Privacy Policy](#)

←

Forgot password

\*\*\*\*\* >

\*\*\*\*\* X

Obtain verification code

←

Enter verification code

\* \* \* \* \*

Verification code is sent to your email:  
\*\*\*\*\*; Resend(55s)

←

Set Password

\*\*\*\*\*

6-20 characters for password, including character, numbers

Done

# Adicionar dispositivos

Há dois modos CF (conexão rápida) e AP (ponto de acesso) para adicionar o dispositivo.

## Modo CF

1. Ative a unidade interna. Não há necessidade de ligar o ar condicionado.
2. Clique em "+" no canto superior direito do ecrã principal ou toque em "Add device" do quarto que não possuir um dispositivo.
3. Toque na logo "Split Air conditioner".
4. Digite a senha do Wi-Fi, que é a mesma que o seu telemóvel inteligente utilizou para conectar, e então toque em "Next".
5. Siga os comentários do próximo ecrã para redefinir o módulo Wi-Fi e então marque "Confirm the device is reset", e toque em "Next".
6. Você pode ver a taxa percentual do processo de conexão, ao mesmo tempo, que vê "PP", "SA" e "AP" piscando no visor interno.  
"PP" significa "Searching the router"  
"SA" significa "Connected to the router"  
"AP" significa "Connected to the server"

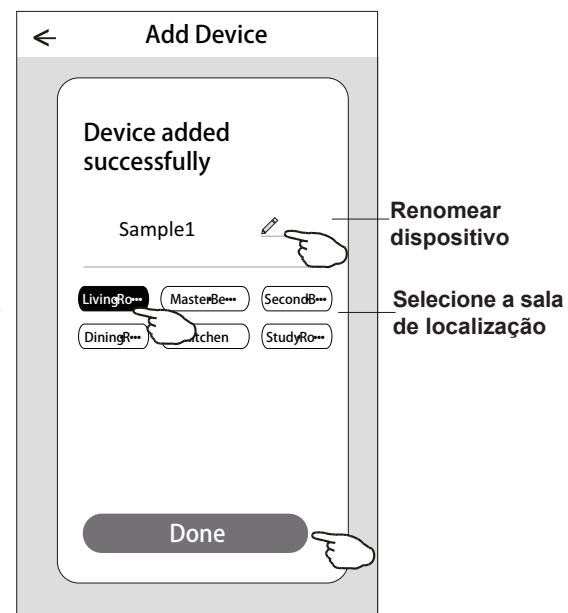
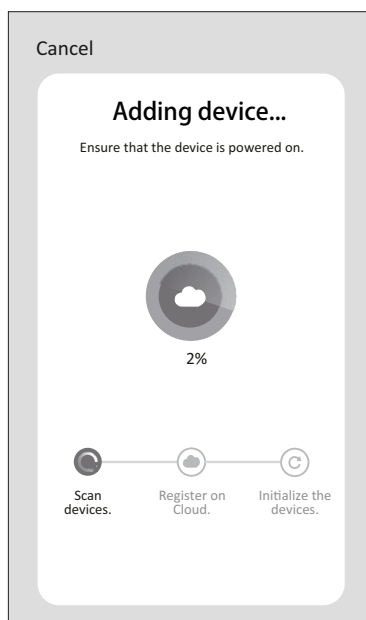
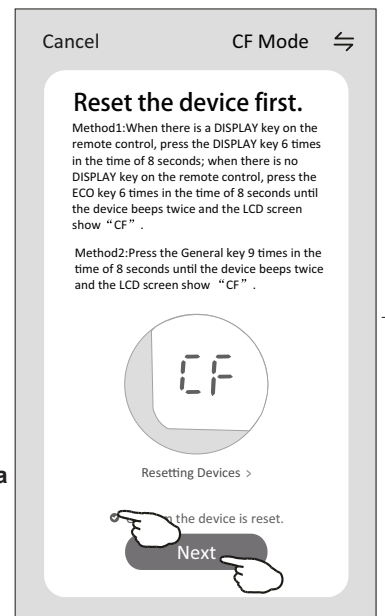
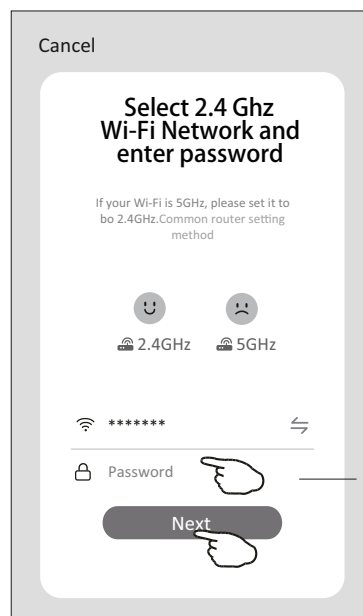
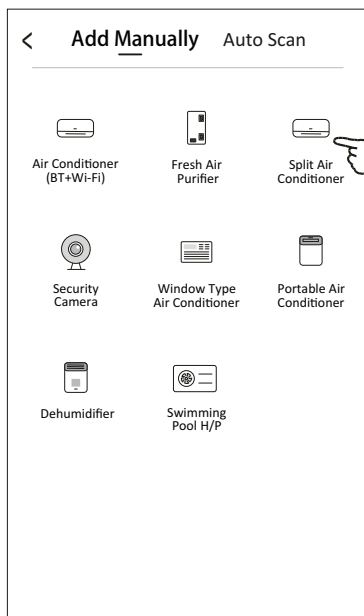
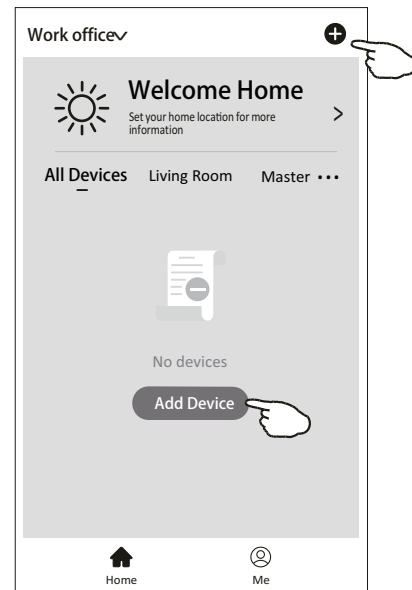

# Adicionar dispositivos

Há dois métodos de adicionar o dispositivo.

## Modo 2-AP

1. Ative a unidade interna. Não há necessidade de ligar o ar condicionado.
2. Clique em "+" no canto superior direito do ecrã principal ou toque em "Add device" do quarto que não possuir um dispositivo.
3. Toque na logo "Split Air conditioner".
4. Digite a senha do Wi-Fi, que é a mesma que o seu telemóvel inteligente utilizou para conectar, e então toque em "Next".
5. Toque ⇌ no canto superior direito e escolha "AP Mode" (modo AP). Em seguida, siga os comentários do ecrã para redefinir o módulo Wi-Fi e marque "Confirm the device is reset" (confirmar se o dispositivo foi redefinido), e clique em "Next" (próximo).
6. Leia as instruções com cuidado e toque em "Connect now" (conectar-se agora).
7. No ecrã de configuração da rede, selecione "SmartLife-\*\*\*\*", e toque em "←".
8. Você pode ver a taxa percentual do processo de conexão, ao mesmo tempo, que vê "PP", "SA" e "AP" piscando no visor interno. "PP" significa "Searching the router" "SA" significa "Connected to the router" "AP" significa "Connected to the server"

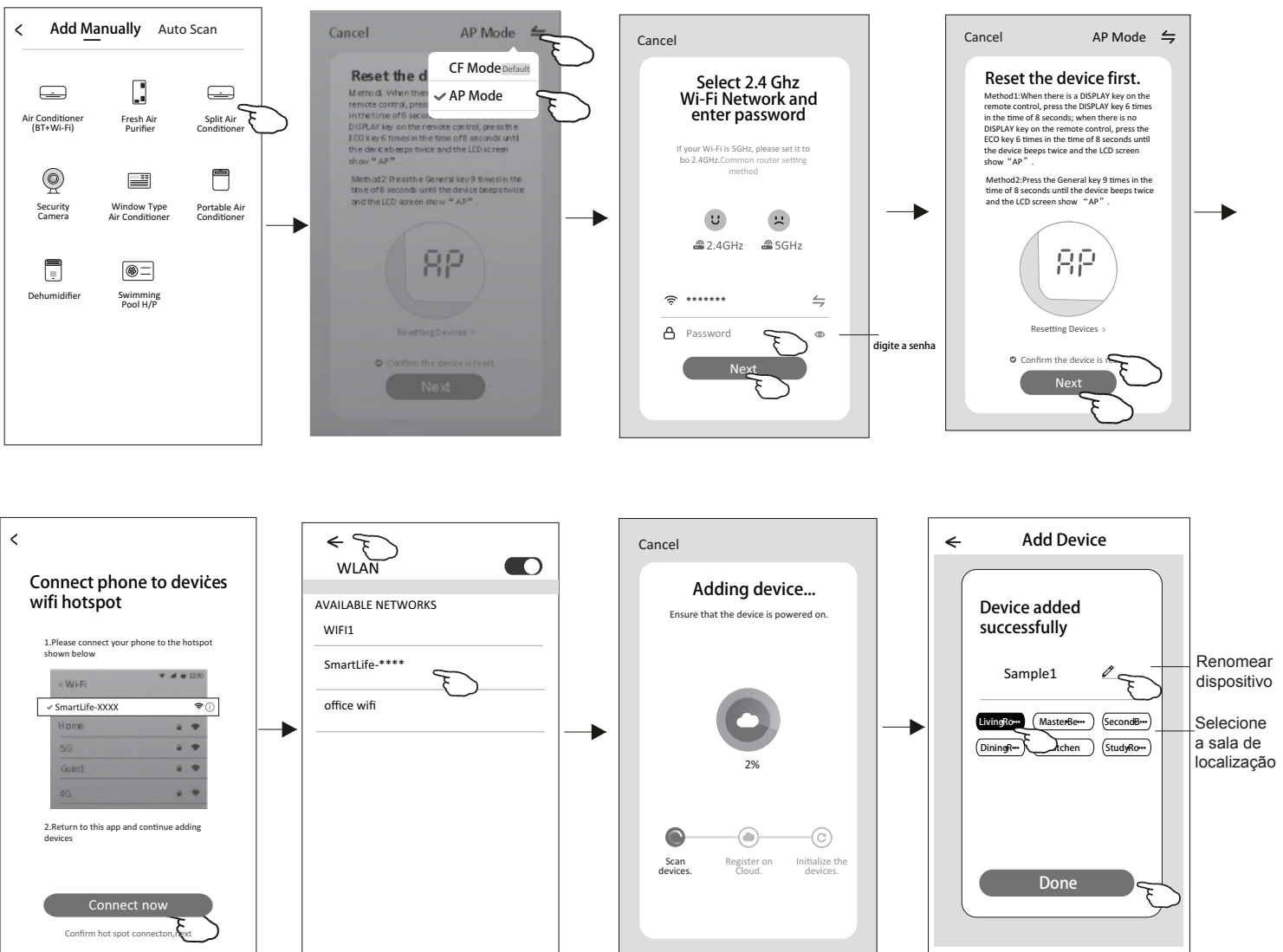
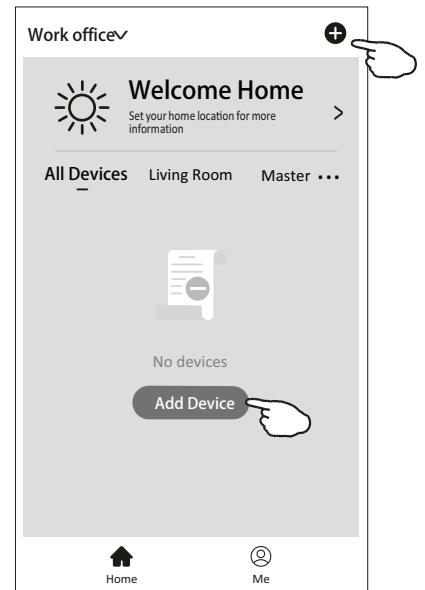

# Controlo de ar condicionado

O ecrã de controlo do dispositivo aparecerá automaticamente após adicionar o dispositivo.

O ecrã de controlo do dispositivo aparecerá manualmente ao tocar o nome do dispositivo no ecrã inicial.

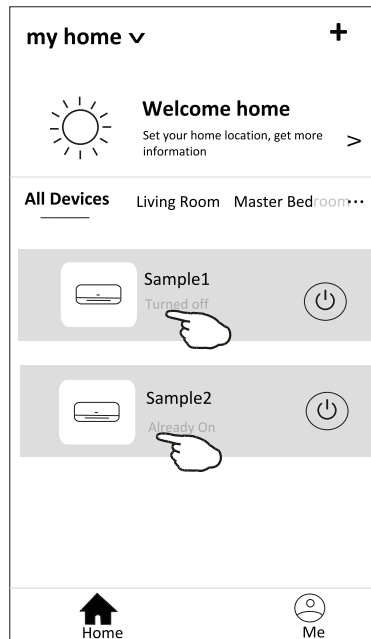

*Nota:*

*Há duas formas diferentes de controlo que formam a base dos diferentes softwares ou firmware de módulo Wi-Fi. Leia o manual da interface real de controlo cuidadosamente.*

Formulário de controlo 1

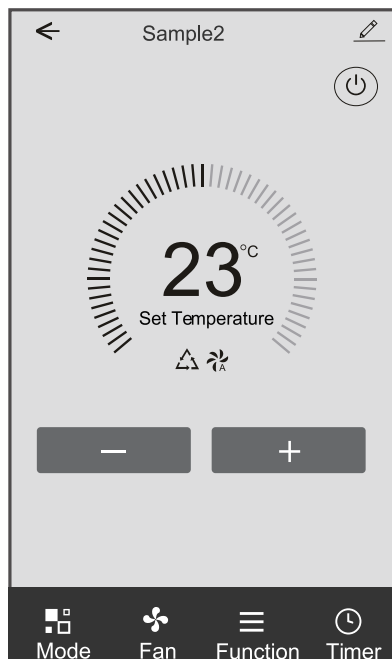

Formulário de controlo 2

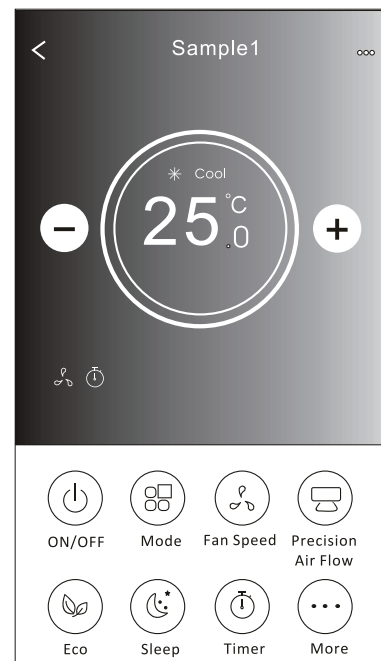

# Controlo de ar condicionado

## Formulário de controlo 1

### Interface de controlo principal

Voltar para o ecrã inicial

Indicador de definição de temperatura

Diminuir a configuração de temperatura

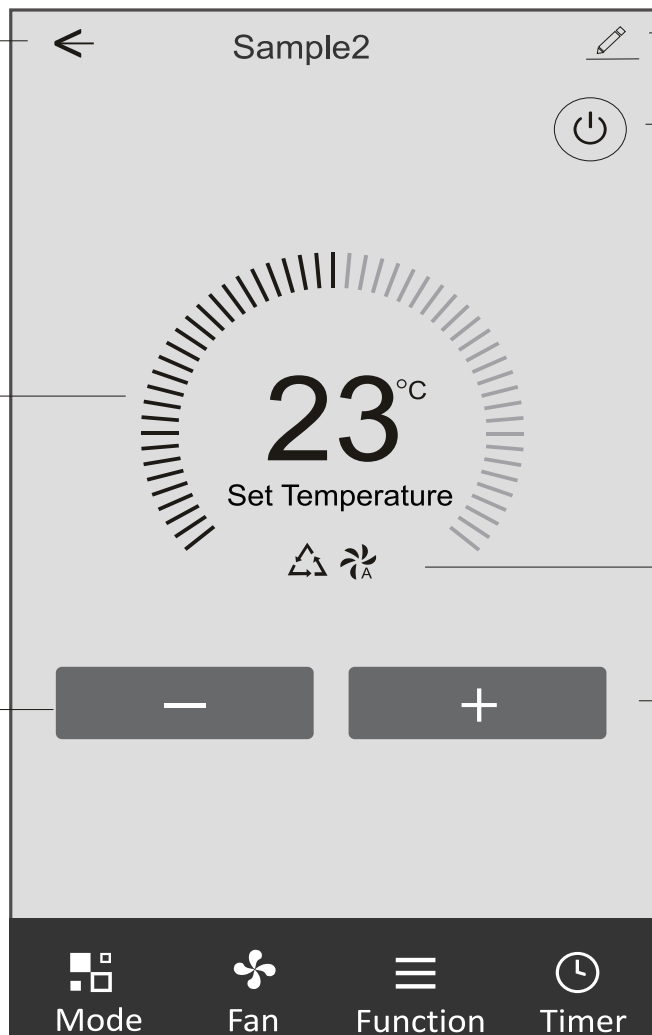

Detalhes e gerenciamento de dispositivo

Para ligar/desligar o ar condicionado

Selecione o indicador de Mode/Fan speed/Functions

Aumentar a configuração de temperatura

# Controlo de ar condicionado

## Formulário de controlo 1 - Definição do modo

1. Toque em Mode para fazer aparecer o ecrã de modo.
2. Selecione um dos modos Feel / Cool / Heat / Dry / Fan.
3. Toque em qualquer lugar da configuração de temperatura para cancelar a configuração de modo.

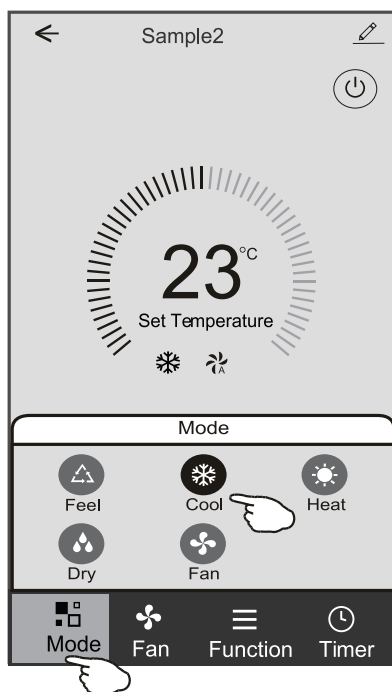

## Formulário de controlo 1 - Seleccionar a velocidade do ventilador

1. Toque em Fan para abrir o ecrã do ventilador.
2. Seleccione um dos ventiladores de velocidade High / Med / Low / Auto.
3. Toque em qualquer lugar da configuração de temperatura para cancelar a seleção.

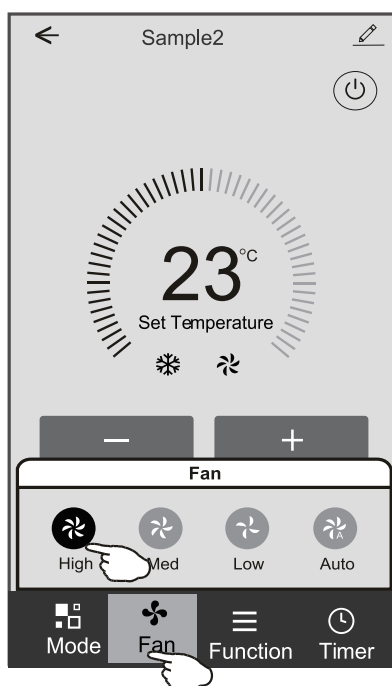



# Controlo de ar condicionado

## Formulário de controlo 1 - Definição da função

1. Toque na função para fazer aparecer o ecrã de Função.
2. Selecione uma das funções Sleep / Turbo / ECO.
3. Selecione UP-DOWN / LEFT-RIGHT para troca automática de direção no sentido CIMA-BAIXO-ESQUERDA-DIREITA.
4. Toque em qualquer lugar da configuração de temperatura para cancelar a configuração de Função.



## Formulário de controlo 1 - Acrescentar temporizador

1. Toque em Timer para abrir o ecrã Add Timer.
2. Toque em "Add Timer".

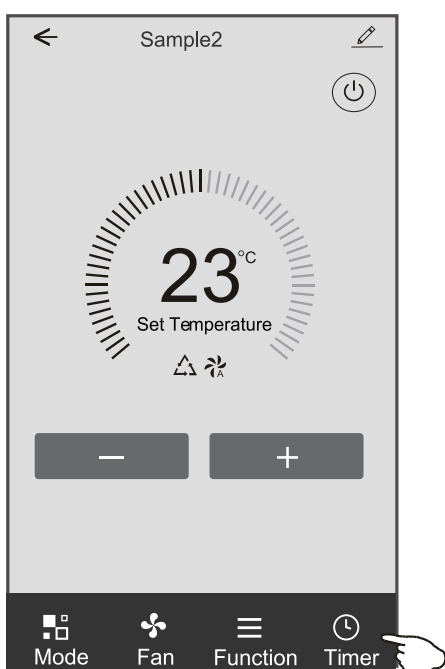

# Controlo de ar condicionado

## Formulário de controlo 1 - Acrescentar temporizador

3. Selecione a hora, os dias de repetição, e Timer on/off.
4. Selecione o Mode/Fan speed/Function e a temperatura de configuração para Timer on.
5. Toque em "Save" para adicionar o Timer.

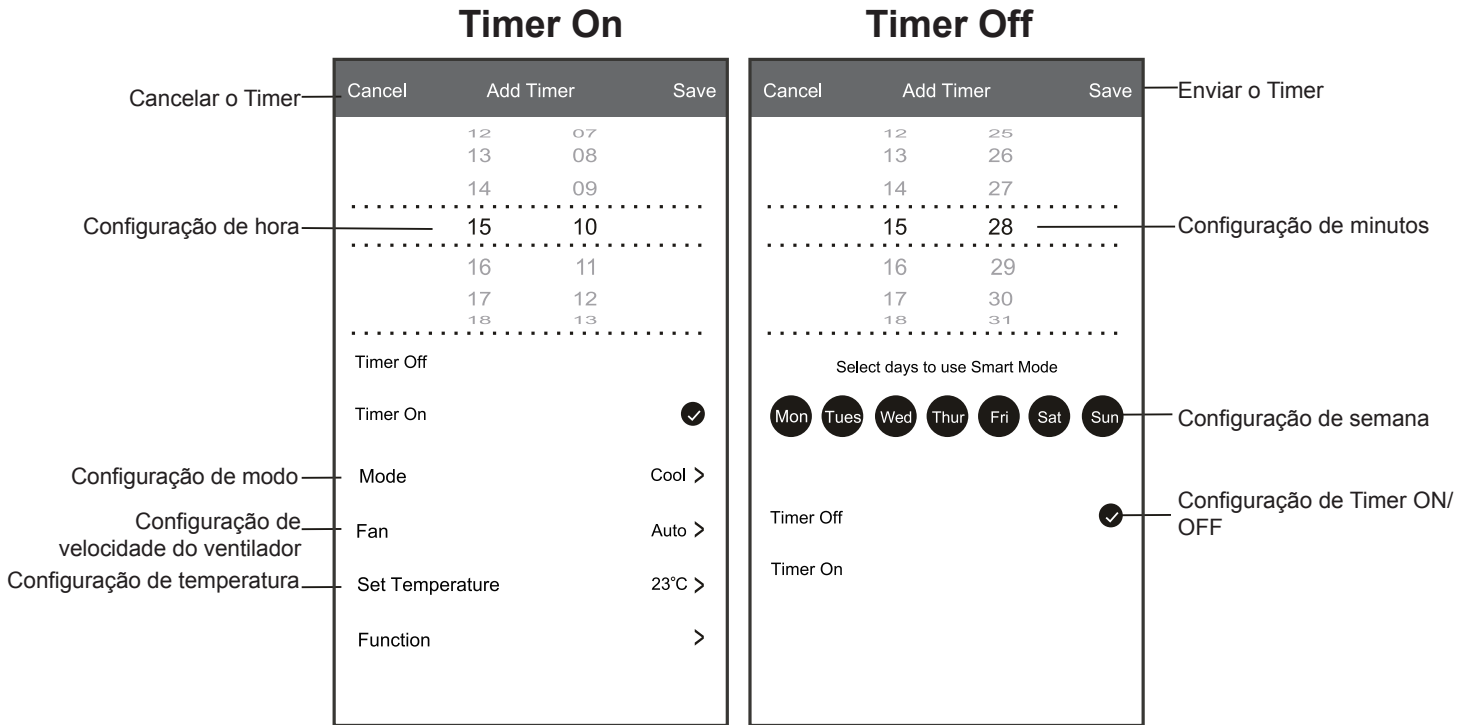

## Formulário de controlo 1 - Gestão do Timer

1. Toque na barra do Timer para alterar o Timer da mesma forma que o processo de adicioná-lo.
2. Clique na chave para ativar ou desativar o Timer.
3. Segure a barra do Timer por cerca de 3 segundos e faça aparecer o ecrã "Remove Timer". Em seguida, toque em CONFIRM para removê-lo.

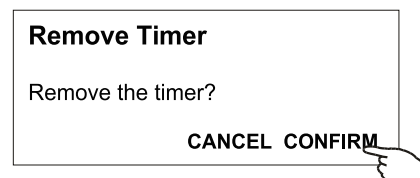
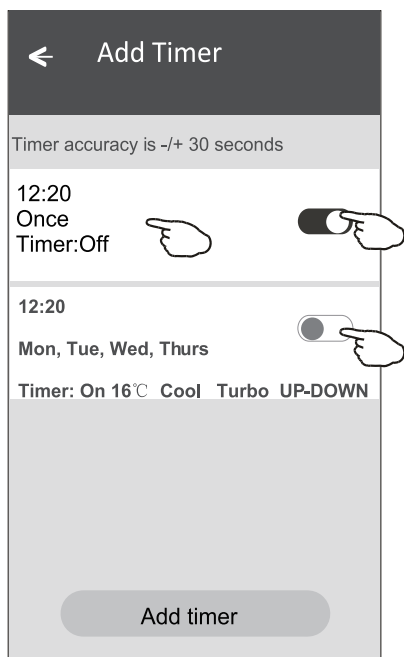

# Controlo de ar condicionado

## Formulário de controlo 2

### Interface de controlo principal

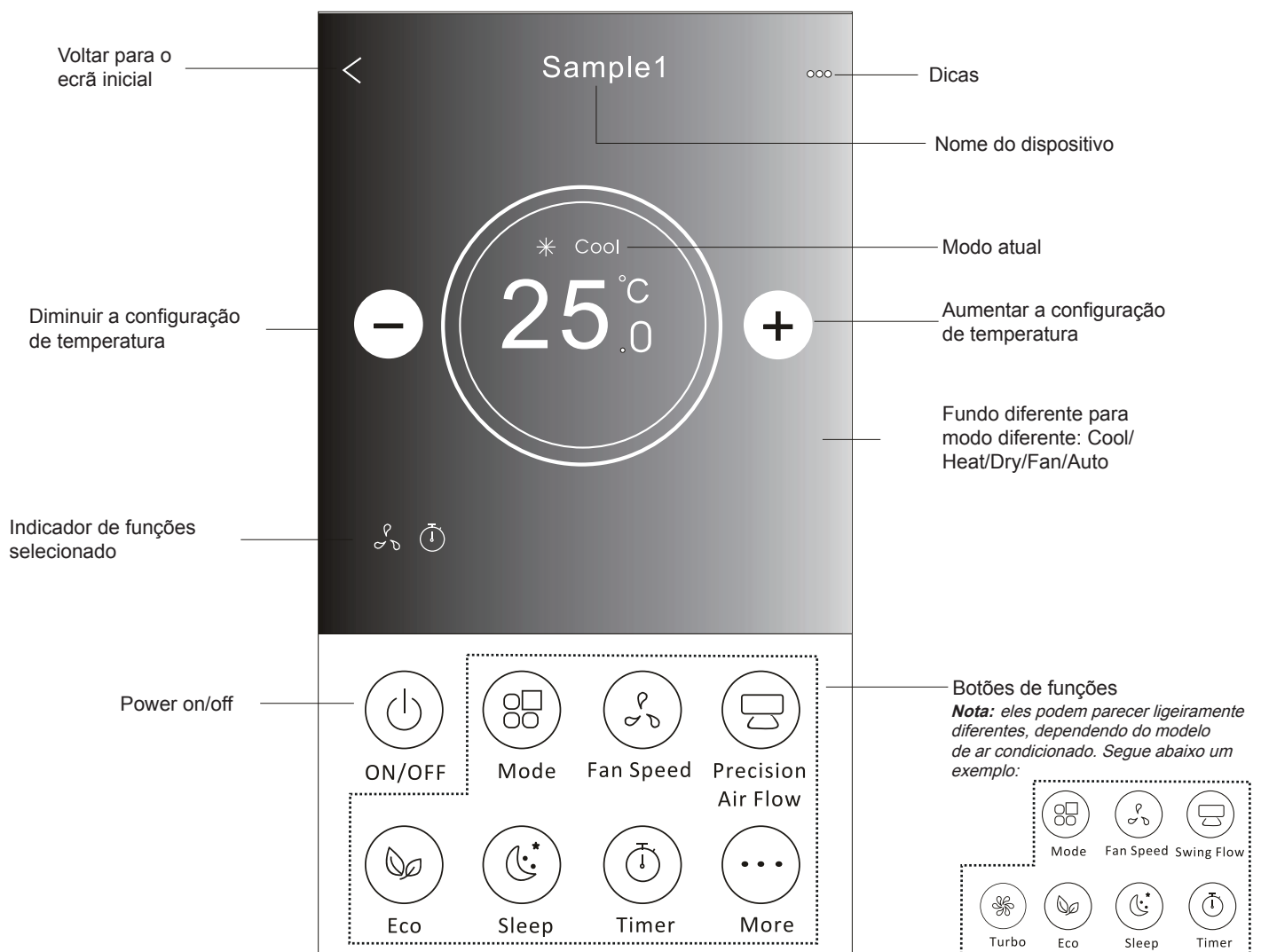

# Controlo de ar condicionado

## Formulário de controlo 2 - Definição do modo

1. Toque no botão Mode.
2. Há 5 modos no ecrã Mode. Toque em um botão para definir a temperatura de funcionamento do ar condicionado.
3. Toque no botão X para voltar à tela de controlo principal.
4. O modo e o fundo serão alterados no ecrã.

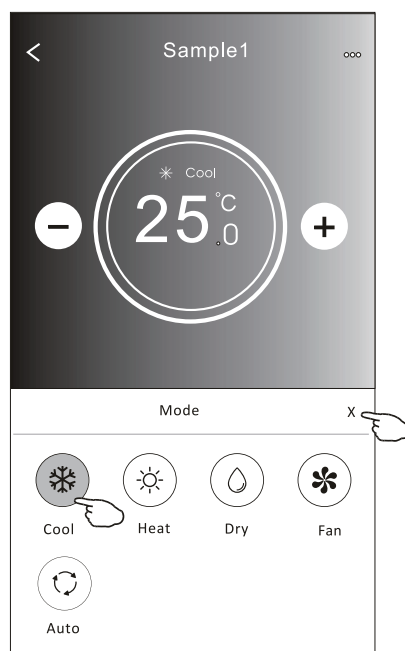
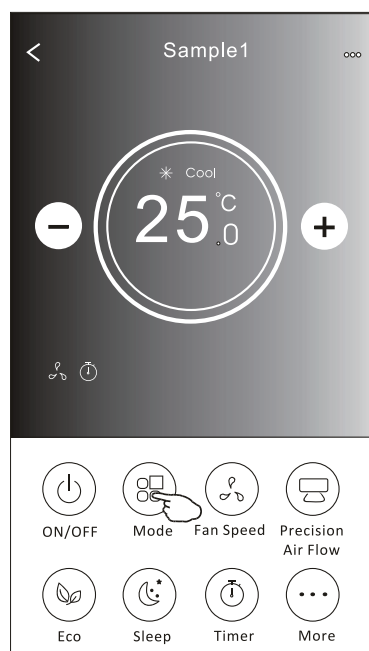

**Nota:** leia cuidadosamente os detalhes de cada modo no manual de instruções para controlar mais confortavelmente.

## Formulário de controlo 2 - Selecção de velocidade do ventilador

1. Toque no botão de velocidade do ventilador.
2. Escolha a velocidade desejada e toque nela.
3. Toque no botão X para voltar à tela de controlo principal.
4. O indicador de velocidade seleccionada de ventilador aparecerá no ecrã.

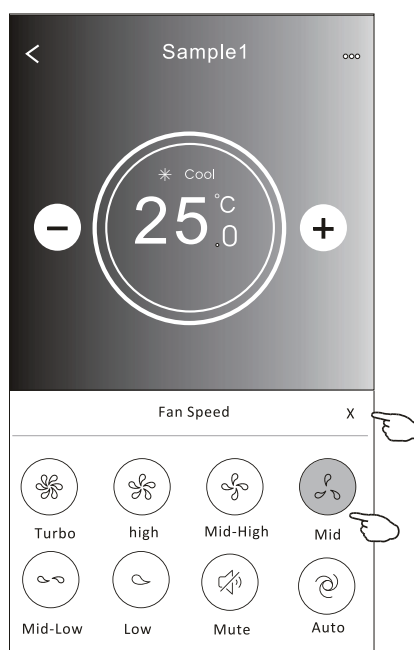
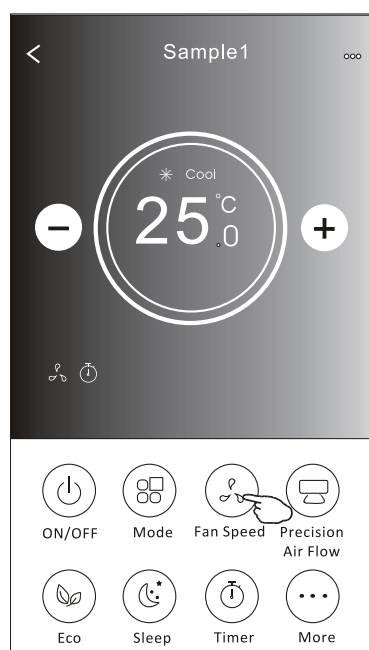

Mode	Fan Speed
Cool	Todas as velocidades
Fan	
Dry	Todas as velocidades
Heat	Todas as velocidades
Auto	Todas as velocidades

**Nota:**  
A velocidade do ventilador não pode ser ajustada em Dry Mode (modo seco).

**Nota:** A velocidade do ventilador pode parecer ligeiramente diferente dependendo do modelo do ar condicionado.

Segue abaixo um exemplo:

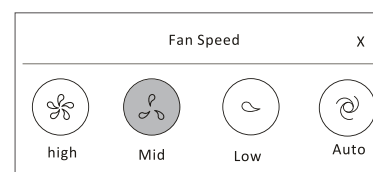

# Controlo de ar condicionado

## Formulário de controlo 2 - Selecção de velocidade do ventilador

1. Toque botão “Precision Air Flow” ou Swing Flow.
2. Escolha o fluxo de ar desejado e toque nela.
3. Toque no botão em forma de X para voltar à tela de controlo principal.
4. O indicador de fluxo de ar seleccionado aparecerá no ecrã.

**Nota:** Alguns modelos não possuem ventilação esquerda-direita automática; se você ativá-la, ouvirá um bipe, mas nada ocorrerá.

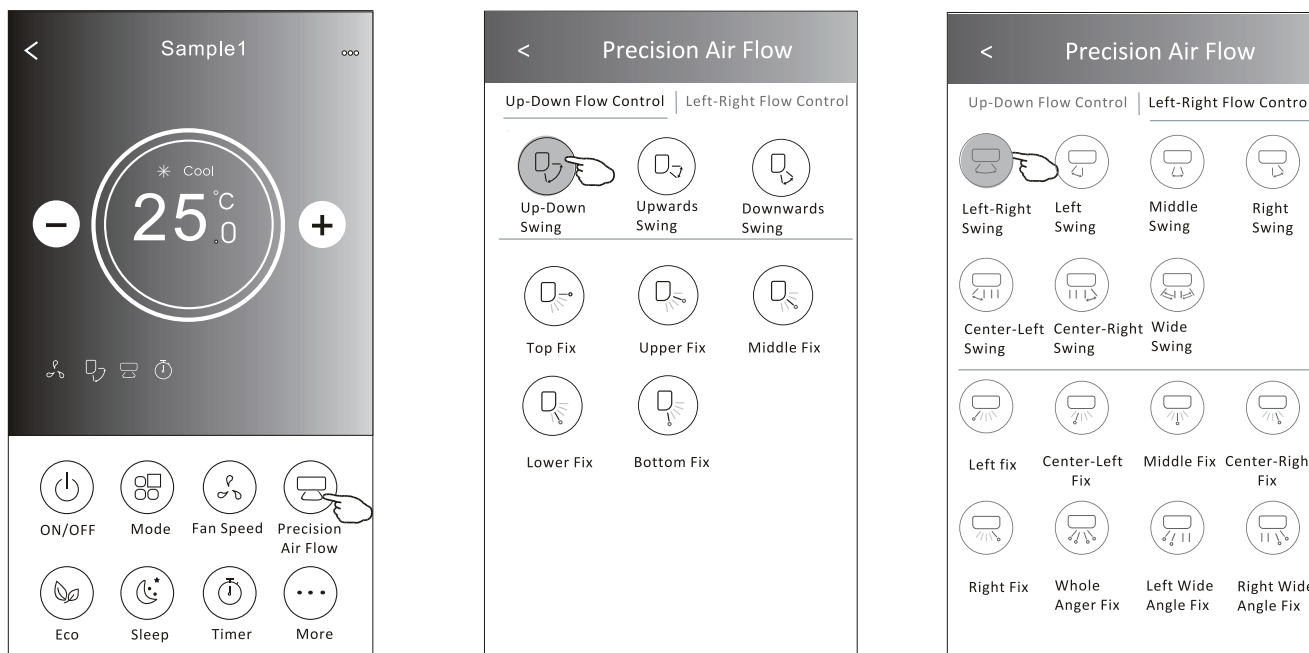

**Nota:** O ecrã de controlo principal e o ecrã de fluxo de ar podem aparecer ligeiramente diferentes dependendo do modelo de ar condicionado. Por exemplo:

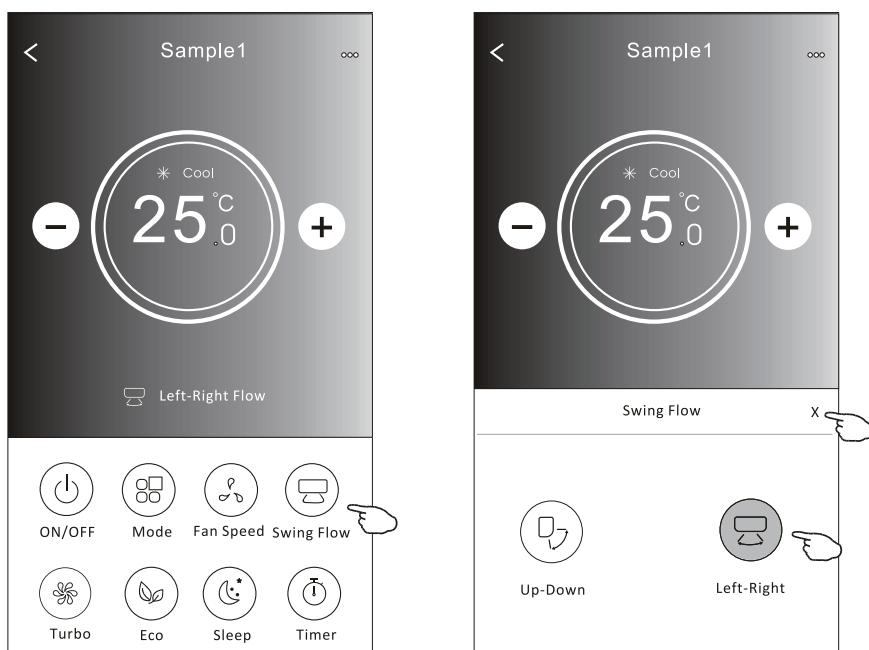

# Controlo de ar condicionado

## Formulário de controlo 2 - Função ECO

1. No caso da função ECO, basta clicar no botão para ativar a função; o botão se acenderá e o indicador aparecerá no ecrã.
2. Toque novamente para desativar a função.
3. Controlado por temperatura para alguns modelos de ar condicionado:  
 No modo de resfriamento, a nova configuração de temperatura será  $\geq 26^{\circ}\text{C}$ .  
 No modo de aquecimento, a nova configuração de temperatura será  $\leq 25^{\circ}\text{C}$ .

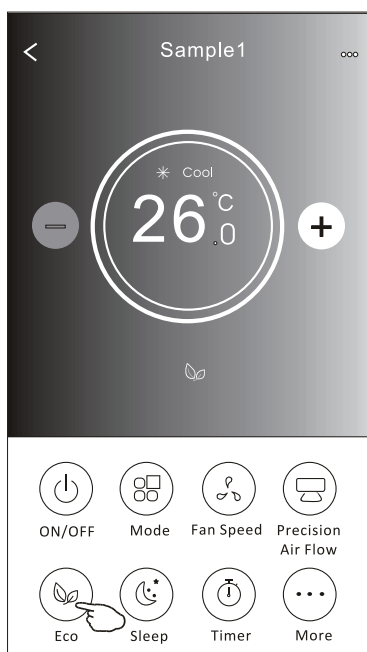
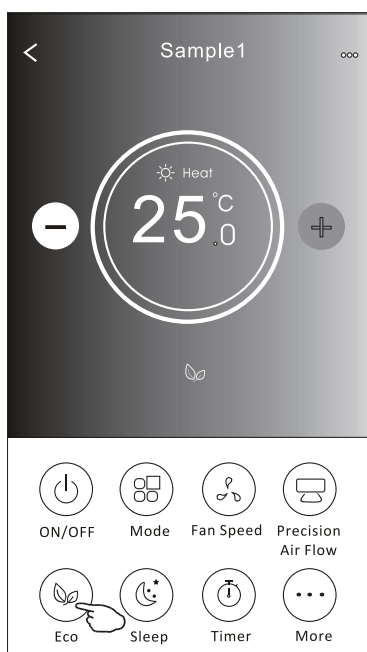

Mode	ECO ativado
Cool	Sim
Fan	
Dry	
Heat	Sim
Auto	

O ECO é desativado no modo Fan / Dry / Auto.

**Nota:** O ecrã de controlo principal e o ecrã de método de controlo ECO podem parecer ligeiramente diferentes dependendo do modelo de ar condicionado. Por exemplo:

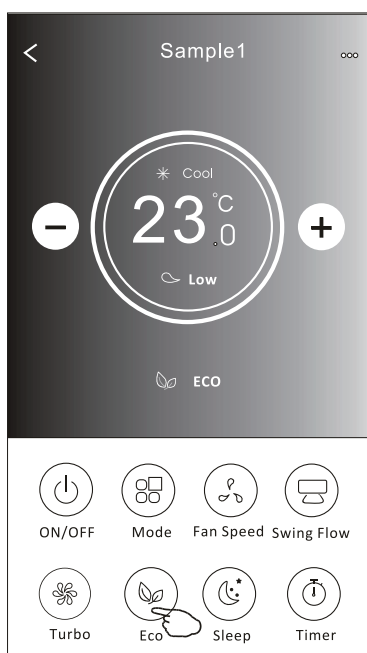

**Nota:**  
 O ECO também é desativado no modo Turbo / Sleep no caso de alguns modelos de ar condicionado.

# Controlo de ar condicionado

## Formulário de controlo 2 - Função Sleep

1. Toque no botão Sleep.
2. Escolha o modo de sleep e toque nele.
3. Toque no botão em forma de X para voltar à tela de controlo principal.
4. O indicador selecionado de dormir aparecerá no ecrã.

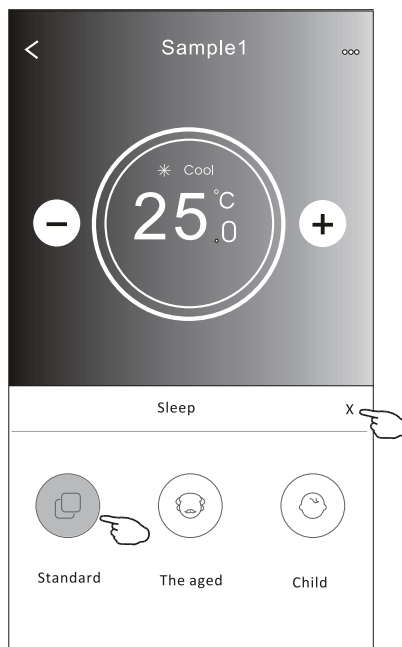
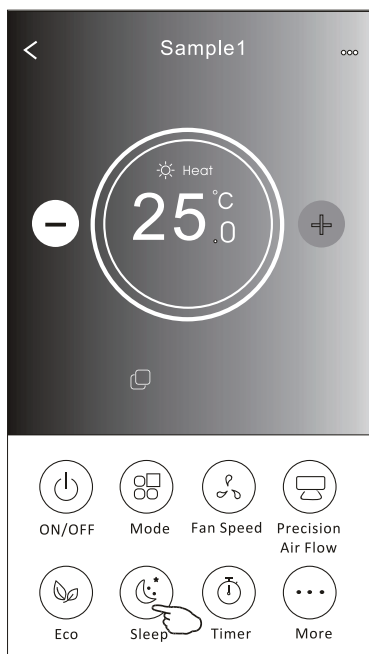

Mode	Sleep ativado
Cool	Sim
Fan	
Dry	
Heat	Sim
Auto	

O modo "Sleep" é desativado no modo Fan / Dry / Auto.

### Nota:

A velocidade do controlo principal pode parecer ligeiramente diferente dependendo do modelo do ar condicionado. Segue abaixo um exemplo:

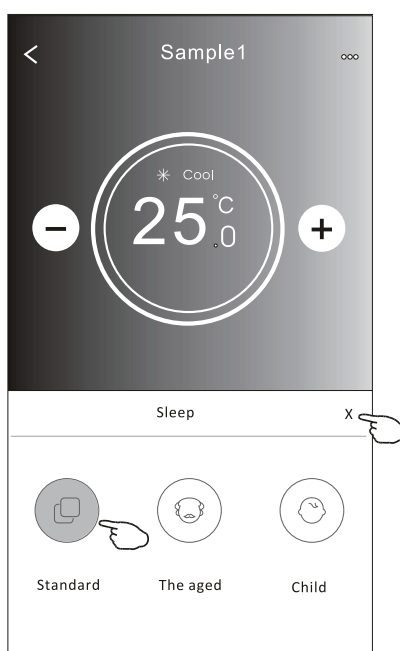
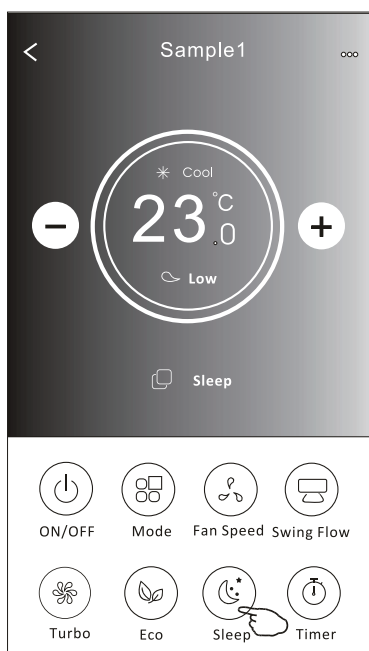

### Nota:

O modo dormir também é desativado no modo Turbo / Sleep no caso de alguns modelos de ar condicionado.

# Controlo de ar condicionado

## Formulário de controlo 2 - Definição do Timer (on)

1. Toque no botão Timer.
2. Toque em + no canto superior do ecrã principal de Timer.
3. Escolha Time / Repeat / Switch OFF, e toque em Save.
4. O Timer (off) aparecerá no ecrã principal do Timer.

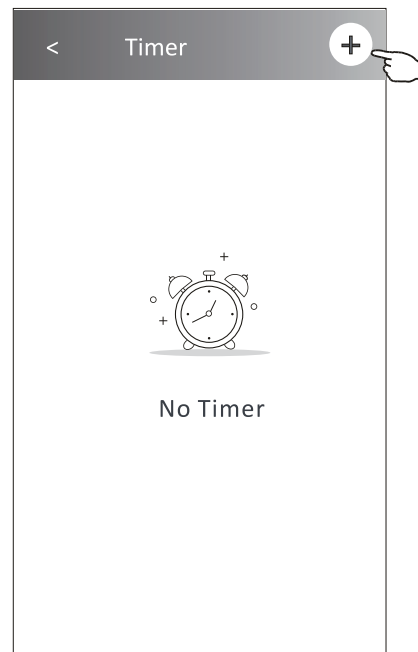
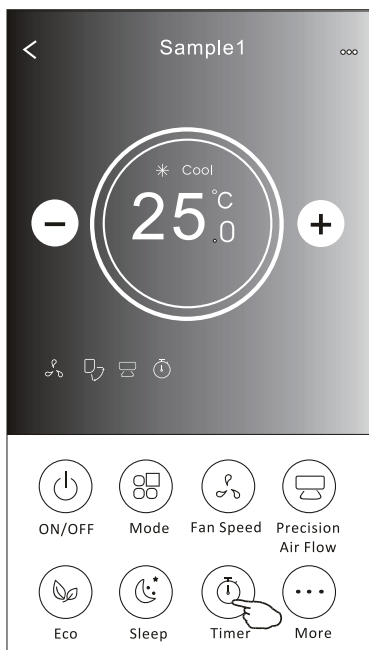

Deslize para cima ou para baixo para seleccionar o tempo.

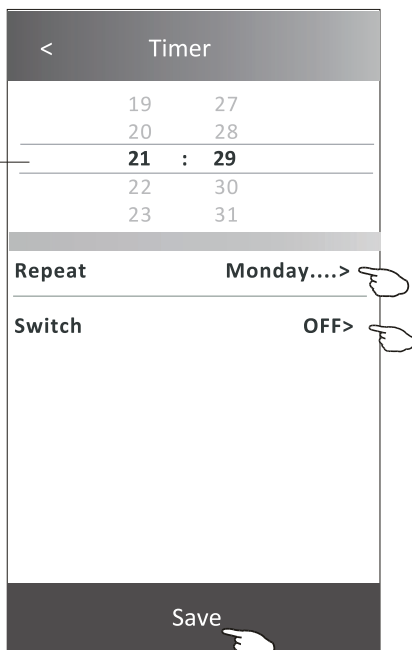

Toque em Repetir > depois toque nos dias de repetição desejados ou Uma vez, depois toque em Confirmar a sua selecção.

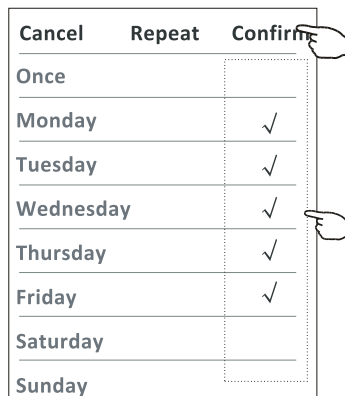

Toque em Switch > e depois deslize o ecrã para escolher ON e Confirm.

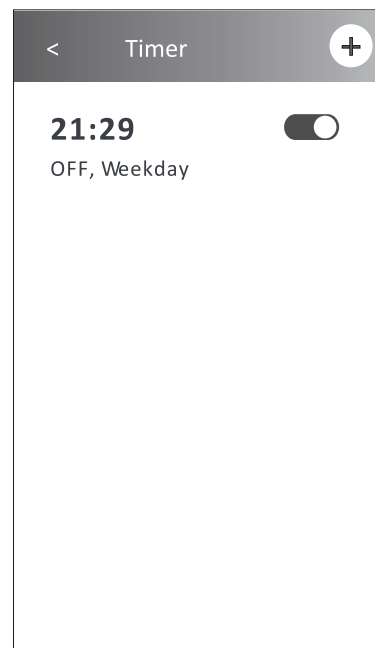
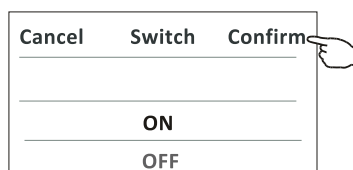



# Controlo de ar condicionado

## Formulário de controlo 2 - Definição do Timer (off)

1. Toque no botão Timer.
2. Toque em + no canto superior do ecrã principal de Timer.
3. Selecione Time / Repeat Date / Switch (ON) / Temperature / Mode / Fan speed / Air Flow como desejar e então toque em Save.
4. O Timer aparecerá no ecrã principal do Timer.

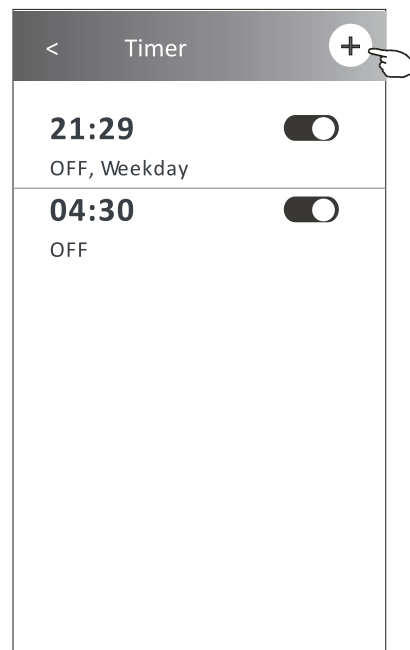
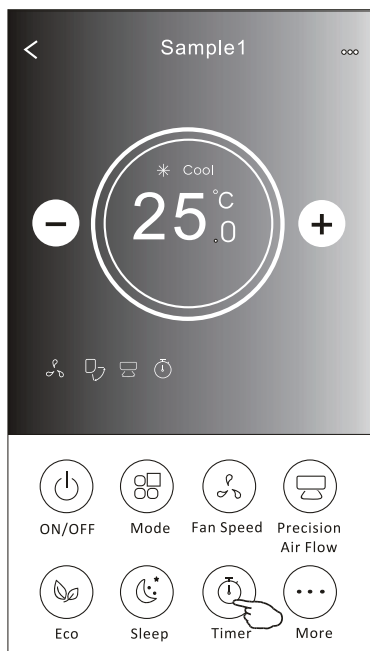

Deslize para cima ou para baixo para selecionar o tempo.

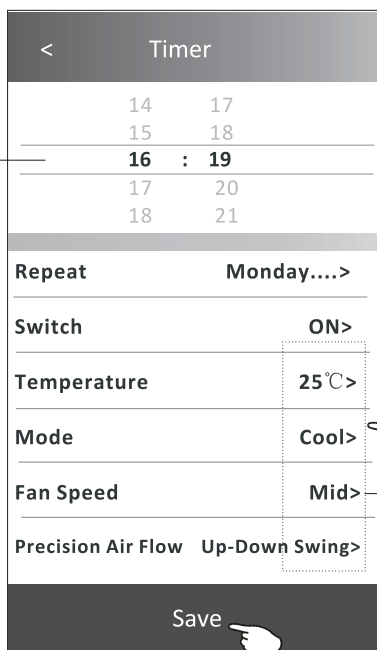

Toque em Repetir > depois toque nos dias de repetição desejados ou Uma vez, depois toque em Confirmar a sua selecção.

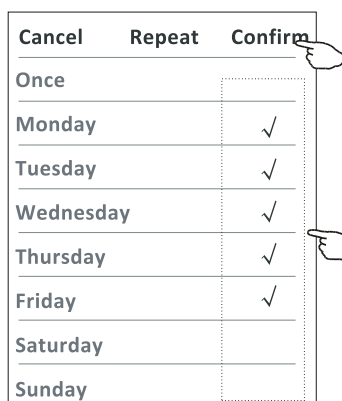

Toque em Switch > e depois deslize o ecrã para escolher ON e Confirm.

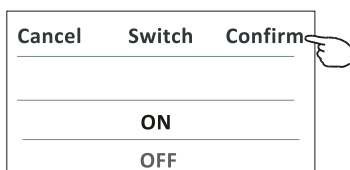

Toque em Temperature / Mode / Fan Speed / Air Flow > item por item e ajuste-os conforme o desejado, de acordo com o capítulo anterior. Em seguida, toque em Confirm.

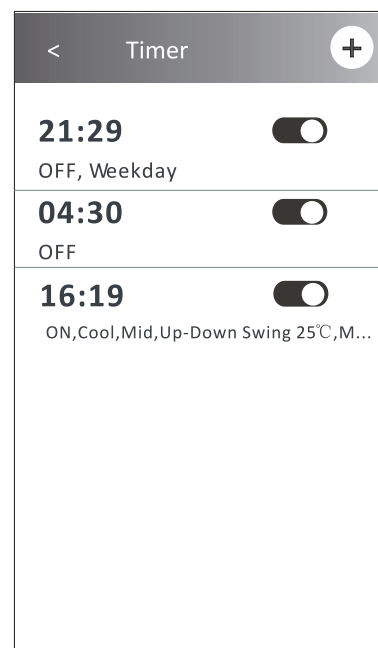

# Controlo de ar condicionado

## Formulário de controlo 2 - Gestão do Timer

### 1. Alterar configuração de Timer:

Toque em qualquer lugar do Timer na barra de lista do temporizador, com exceção da barra de interruptor, para chegar ao ecrã de configuração do temporizador. Em seguida, altere a configuração e toque em Save.

### 2. Ativar ou desativar Timer:

Toque na esquerda do interruptor para desativar o Timer.

Toque na direita do interruptor para ativar o Timer.

### 3. Deletar o Timer:

Deslize a barra de lista do Timer da direita para a esquerda até que o botão Delete apareça. Em seguida, clique em Delete.

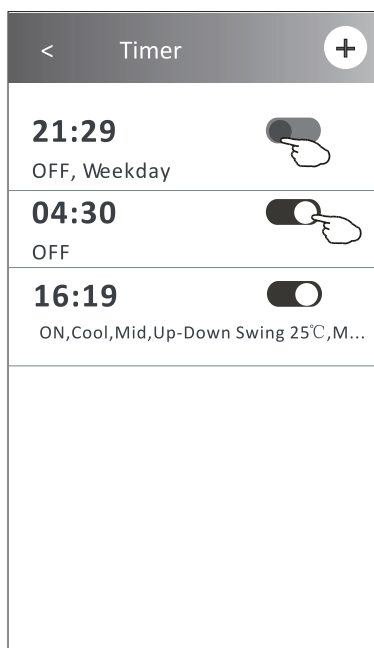
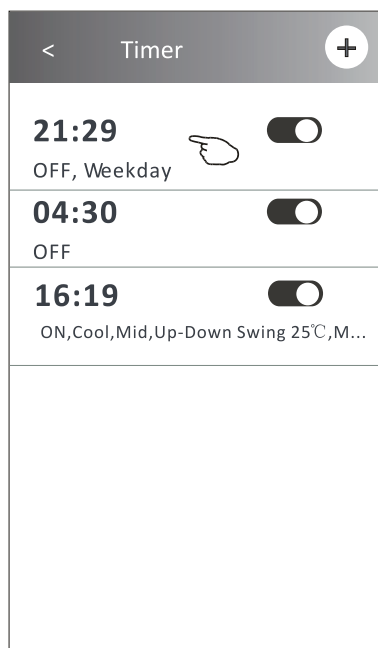

Deslize para a esquerda para desativar o temporizador.

Deslize para a direita para ativar o temporizador.

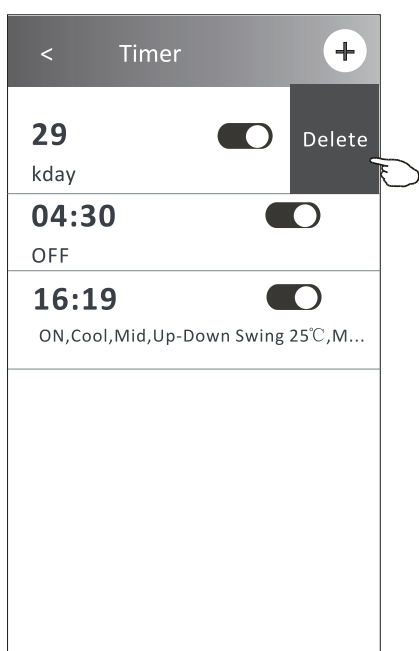

# Controlo de ar condicionado

## Formulário de controlo 2 - Mais funções

1. Toque no botão More para configurar as funções adicionais se aparecerem no ecrã.

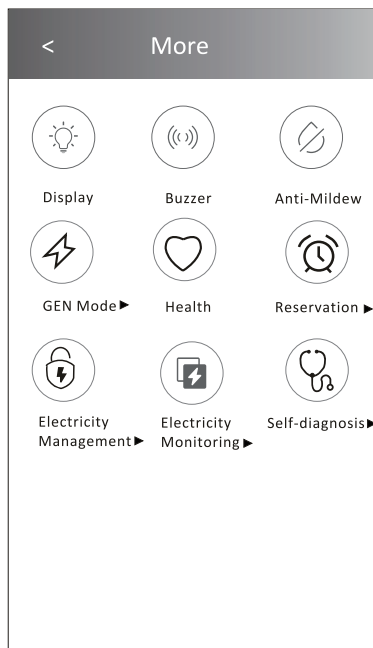
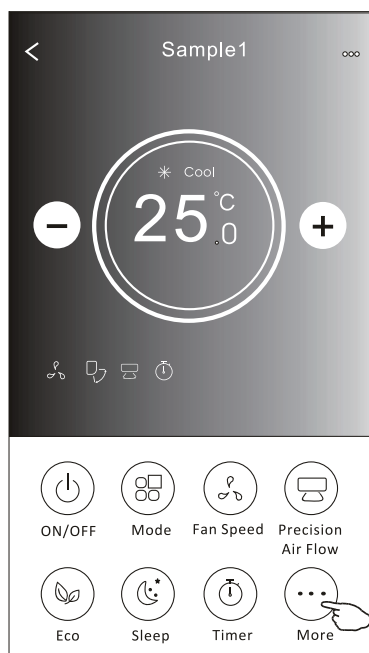

**Nota:**  
Alguns modelos de ar condicionado não possuem esse botão.

**Nota:** A aparência pode ser diferente; alguns ícones estarão escondidos se o ar condicionado não tiver essa função ou não ativar essa função no modo atual.

2. Toque em “” para ativar ou desativar o visor interno de LED.

Display

3. Toque no “” para ligar/desligar o zumbido ao operar através do APP Wi-Fi.

Buzzer

4. Toque no botão “” para activar a função Anti-Mildew, se estiver disponível no ecrã. Depois de AC desligar,

Anti-Mildew

começará a secar, reduzirá a humidade residual e evitará o bolor, depois de terminar a função, desligar-se-á automaticamente.

5. Toque no botão “” para ligar/desligar a função saudável, se esta estiver disponível no ecrã, ativando a função

Health

antibacteriana ionizante.

6. Toque no botão "GEN Mode" se ele aparecer no ecrã.

Nesse modo, você poderá escolher até três tipos de corrente.

O ar condicionado manterá a corrente ideal para economizar energia.

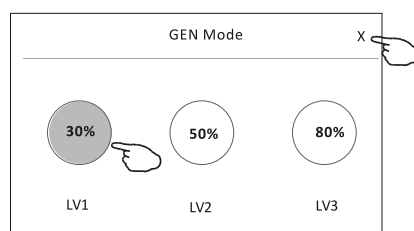
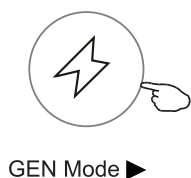

# Controlo de ar condicionado

## Formulário de controlo 2 - Mais funções

7. Toque no botão "Electricity monitoring" se ele aparecer no ecrã.

Com essa função, você poderá monitorar o consumo de energia do ar condicionado.

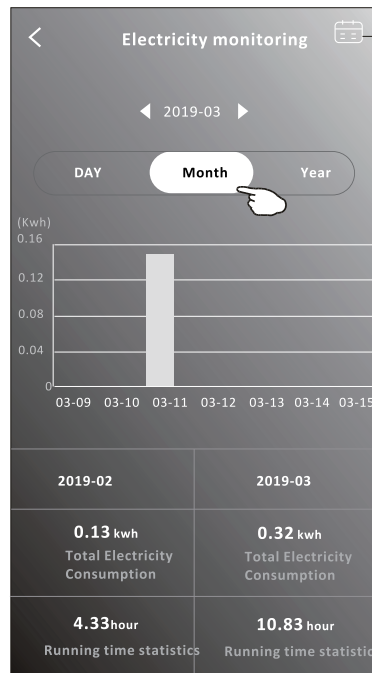
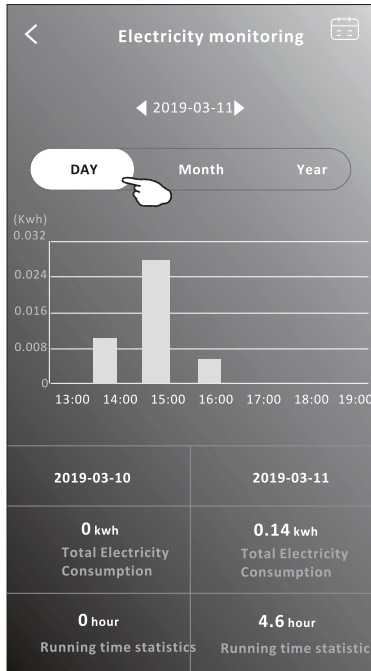
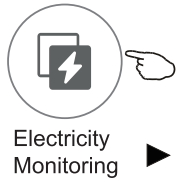

Você pode tocar nesse botão para abrir o calendário e, então, selecionar a data.

8. Toque no botão "  " se ele aparecer no ecrã.

Self-Cleaning

Verifique os detalhes da função de autolimpeza no manual de instruções do utilizador.

9. Toque no botão "8 °C Heat" se ele aparecer no ecrã.

Essa função mantém a temperatura ambiente acima de 8 °C.

Verifique os detalhes da função de aquecimento a 8 °C no manual de instruções do utilizador.

10. Toque no botão "Reservation" se ele aparecer no ecrã.

É possível definir o horário, dias de repetição, temperatura, modo, velocidade do ventilador, e fluxo de ar conforme desejado, e clicar em Save para ativar a função.

O ar condicionado automaticamente lerá as suas configurações no horário definido.



8°C Heat



Reservation ►

Reservation	
14	17
15	18
<b>16</b>	<b>: 19</b>
17	20
18	21
Repeat setting	Monday... >
Temperature	25°C >
Mode	Cool >
Fan Speed	Mid >
Precision Air Flow	Up-Down Swing >
Save	

Reservation

16:19:00

ON, Cool, Mid, Up-Down Swing 25°C, M...

After the reservation is setup, the air conditioner will automatically reach your setrequirement at your appointment time.

# Controlo de ar condicionado

## Formulário de controlo 2 - Mais funções

11. Toque no Self-diagnosis se ele aparecer no ecrã.

O ar condicionado se autodiagnosticará, indicando o código de erro e as instruções para resolver o problema, se isso for possível.

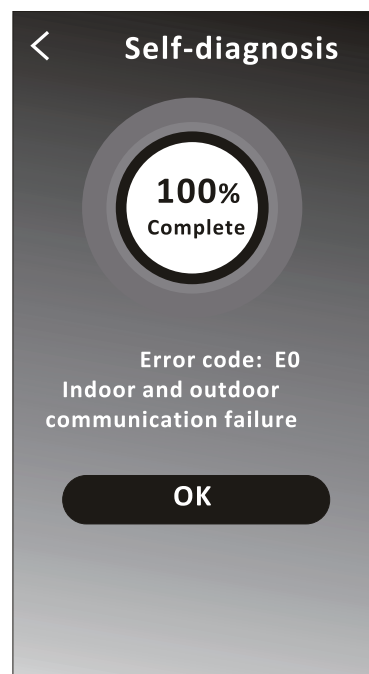
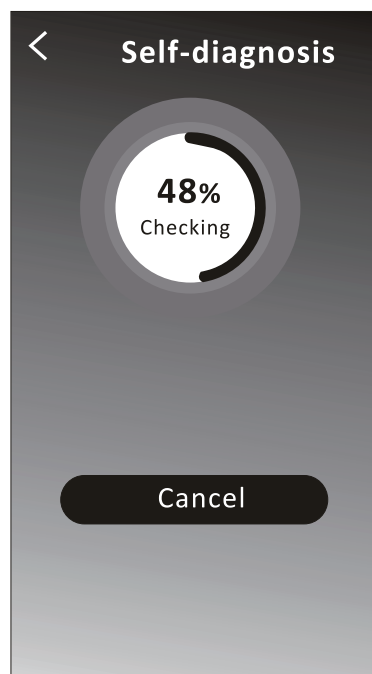

12. Toque no botão “  ” se ele aparecer no ecrã.

Photosensitive

Essa função permitirá que o ar condicionado ligue / desligue o ecrã automaticamente de acordo com a intensidade de luz.

13. Toque no botão “  ” se ele aparecer no ecrã.

Soft Wind

Nessa função, o ar condicionado soprará ar suavemente nos micro-orifícios do defletor.

# Controlo de ar condicionado

## Detalhes e gerenciamento de dispositivo

Toque em  no formulário de controlo 1 ou toque em ... no formulário de controlo 2, entre no ecrã de detalhes do dispositivo.

Aqui, você poderá obter algumas informações úteis e compartilhar o dispositivo com outras contas. Verifique as imagens e as instruções a seguir cuidadosamente.

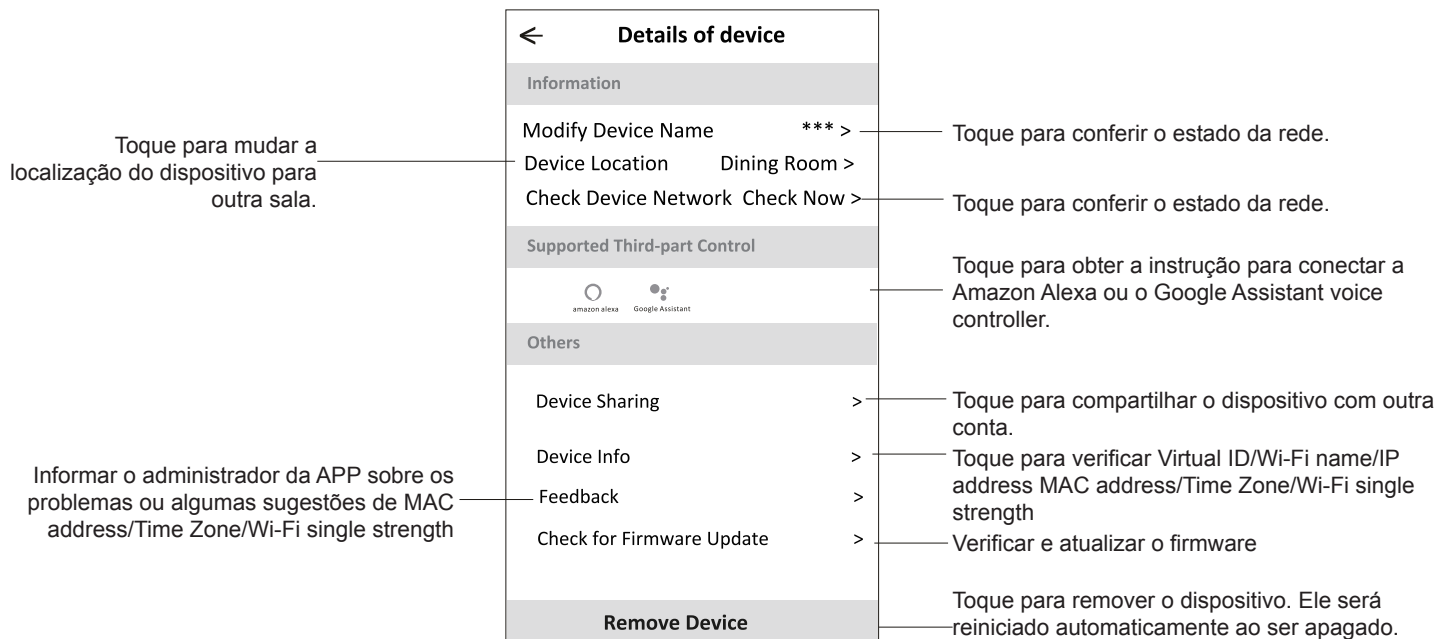
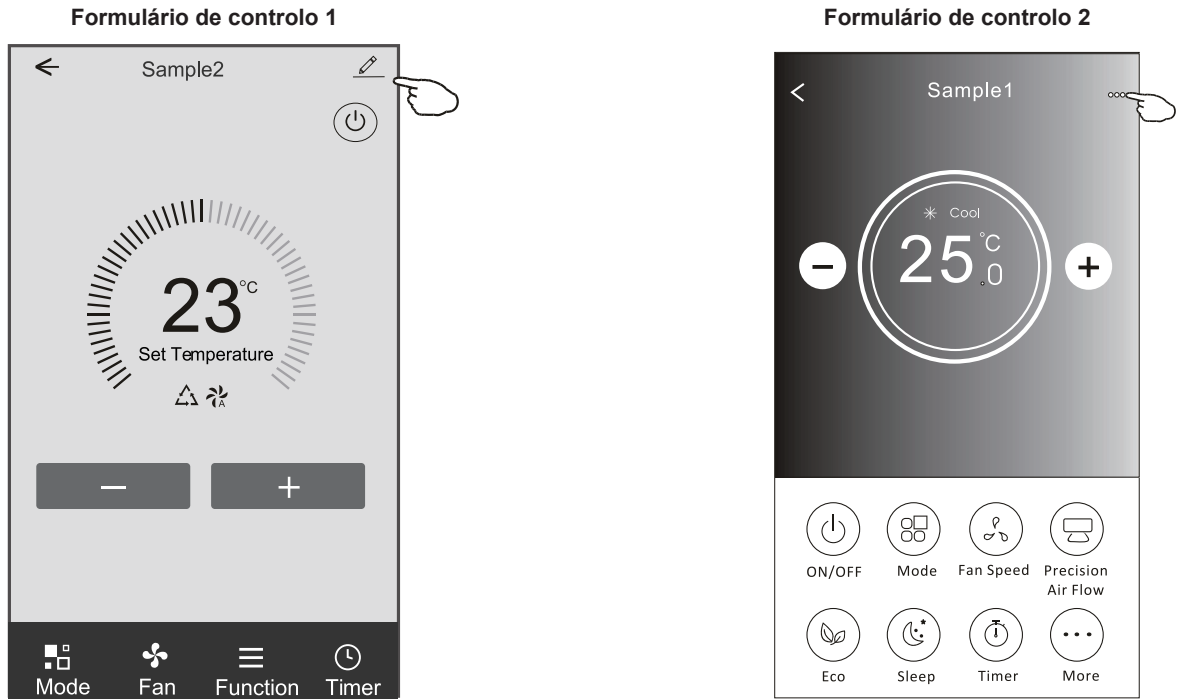

# Controlo de ar condicionado

## Detalhes e gerenciamento de dispositivo

### Como compartilhar o dispositivo com outra conta?

1. Toque em “Device Sharing” e abra o ecrã “Device Sharing”.
2. Toque em “Add Sharing”.
3. Selecione a região e digite a conta que deseja compartilhar.
4. Toque em “Completed”. A conta aparecerá na sua lista de compartilhamento.
5. Os membros que receberem o compartilhamento deverão tocar no ecrã principal, deslizará-la para baixo e segurar. Isso atualizará a lista de dispositivos.

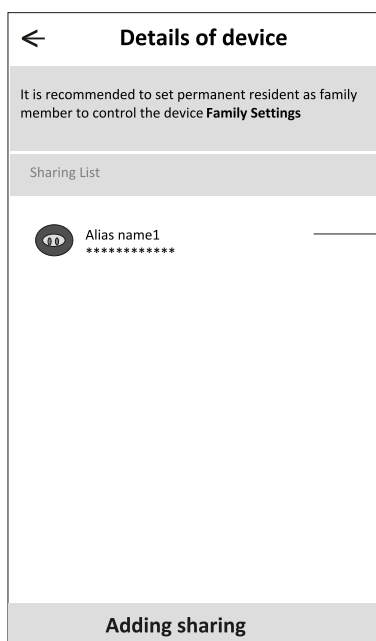
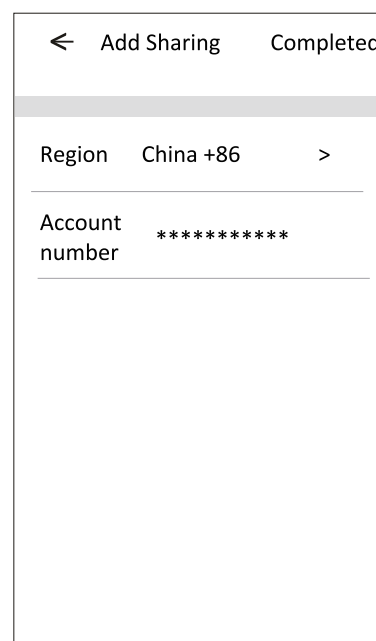
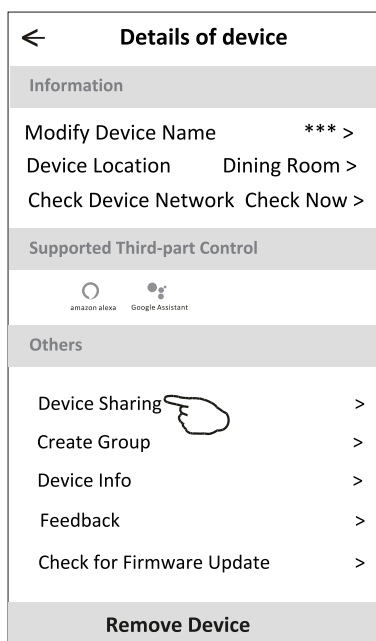

Segure a barra por cerca de 3s. Em seguida, você poderá apagar a conta de compartilhamento.

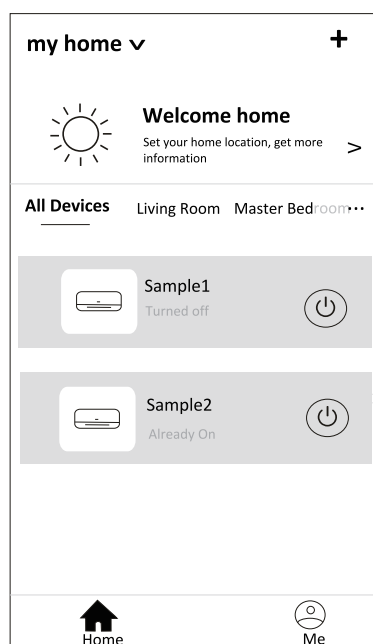

Pressione e deslize para baixo para atualizar a lista de dispositivos.

# Gestão de conta

## Configuração de perfil de conta

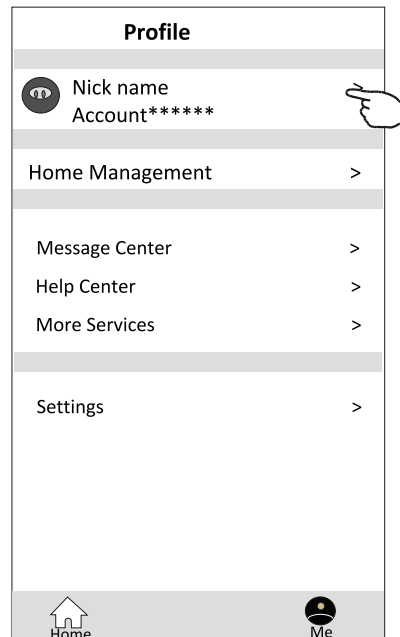
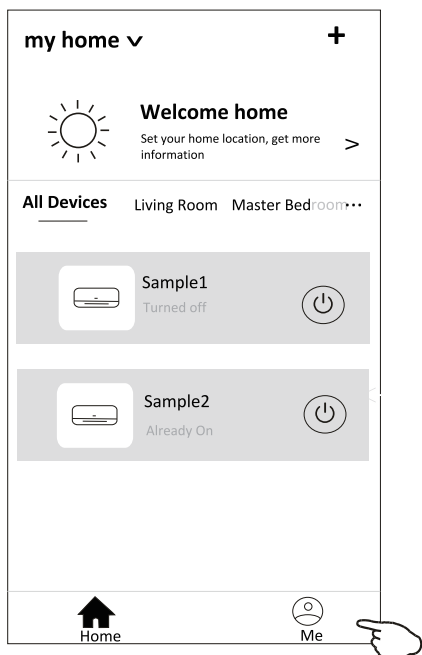

Altere o nome de utilizador

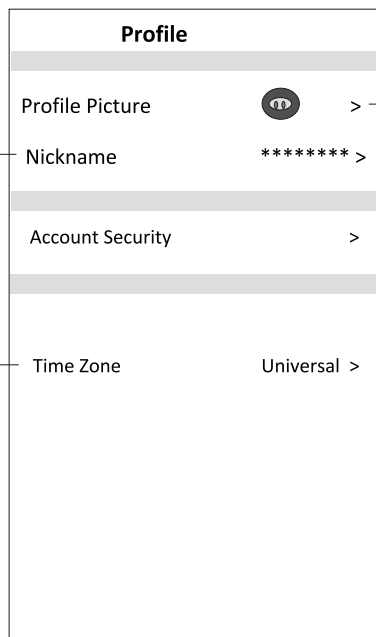

Selecione uma imagem para a sua conta a partir do algum local

Selecione o fuso horário

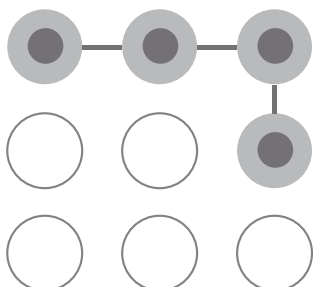

Definir uma senha de padrão para executar o APP.

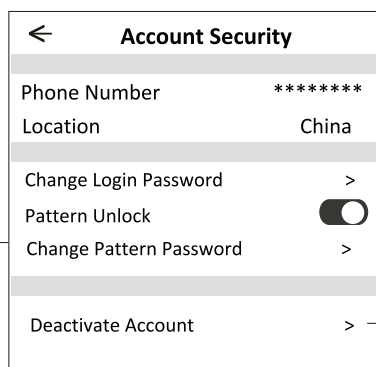

Alterar a senha, como redefinição de senha, na página 7

Toque na chave para ativar ou desativar a senha de padrão.

Desative a conta com cuidado para que todos os dados sejam apagados.



# Gestão de conta

## Gestão Home (Família)

1. Toque no nome da Home no canto superior esquerdo do ecrã Principal e selecione o Home Management. Ou toque em Me e em Home Management.
2. Toque em uma das famílias da lista de famílias e vá para o ecrã Family Settings.

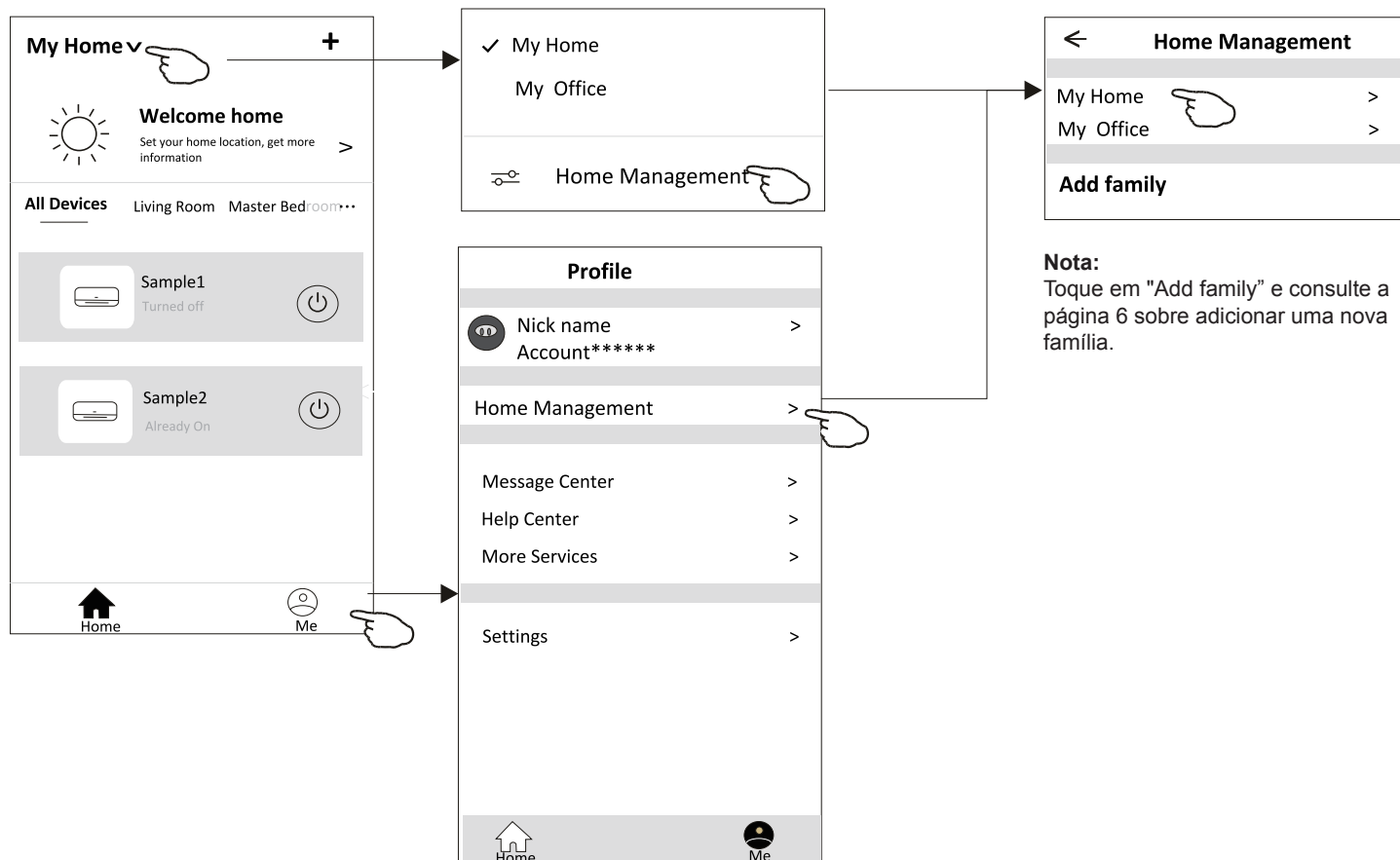

3. Defina a família de acordo com os indicadores a seguir.

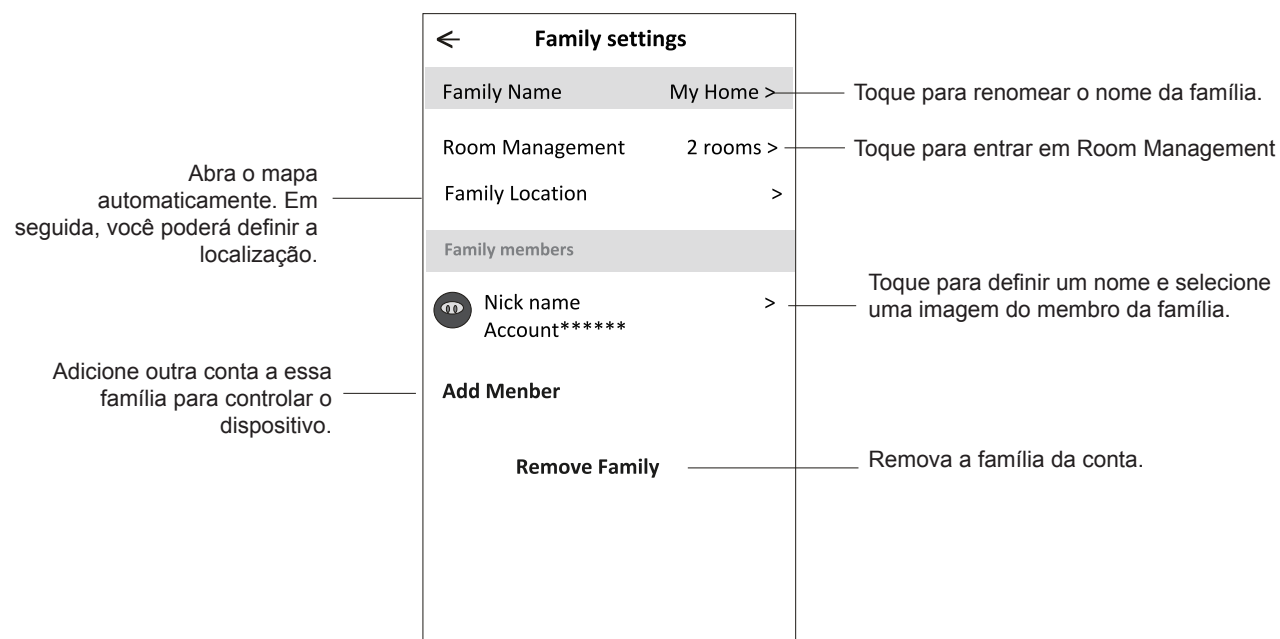

## Aviso prévio

1. Para atualização técnica, pode haver um desvio dos itens reais do que está no manual. Expressamos as nossas desculpas. Consulte o seu produto e APP reais.
2. O APP do condicionador de ar inteligente pode ser alterado sem aviso prévio para a melhoria da qualidade e também ser excluído, dependendo das circunstâncias das empresas de manufatura.
3. Caso a intensidade do sinal Wi-Fi seja enfraquecida, o Aplicativo inteligente pode ser desconectado. Portanto, certifique-se de que a unidade interna esteja próxima ao roteador sem fio.
4. A função do servidor DHCP deve ser ativada para o roteador sem fio.
5. A conexão com a Internet pode falhar devido a problemas de firewall. Nesse caso, entre em contato com o seu provedor de serviços de Internet.
6. Para a segurança do sistema de telemóvel inteligente e a configuração de rede, certifique-se de que o APP do ar condicionado inteligente seja confiável.

## Resolução de problemas

Descrição	Análise da causa
<b>O ar condicionado não pode ser configurado com sucesso</b>	<ol style="list-style-type: none"><li>1. Verifique se o roteador WLAN SSID e a senha estão corretos.</li><li>2. Verifique se são necessárias configurações adicionais para o roteador WLAN, conforme o mostrado abaixo.<ol style="list-style-type: none"><li>1) Roteador por firewall próprio ou por PC</li><li>2) Filtro de endereço MAC</li><li>3) SSID oculto</li><li>4) Servidor DHCP</li></ol></li></ol> <p>Reinicie o roteador WLAN, o dispositivo móvel e o ar condicionado (módulo WLAN), conecte o ar condicionado e o modo CF novamente. Antes de reiniciar, verifique se ninguém está conectado ao mesmo ar condicionado.</p>
<b>O telemóvel não pode controlar o ar condicionado</b>	<ol style="list-style-type: none"><li>1. Quando o ar condicionado (módulo WLAN) for reiniciado e o APP mostrar a remoção de dispositivo, ignorar essa confirmação fará com que o dispositivo móvel perca as permissões de controlo do ar condicionado. Será necessário conectar o ar condicionado ao modo CF novamente.</li><li>2. Caso haja uma falha de energia, o dispositivo móvel perderá o controlo de permissões do ar condicionado por três minutos após uma falha de energia. As notificações agora serão mostradas para o dispositivo móvel. Se você não puder controlar o APP do ar condicionado mesmo após a energia voltar, será necessário conectar o ar condicionado ao modo CF novamente.</li></ol>
<b>O telemóvel não consegue encontrar o ar condicionado</b>	<ol style="list-style-type: none"><li>1. Visor do ar condicionado está desligado. Verifique as seguintes condições.<ol style="list-style-type: none"><li>1) O ar condicionado foi reconfigurado.</li><li>2) O ar condicionado está desligado.</li><li>3) Roteador sem energia.</li><li>4) O ar condicionado não se pode conectar ao roteador.</li><li>5) O ar condicionado não pode se conectar à rede pelo roteador.</li><li>6) O dispositivo móvel não pode se conectar à rede.</li></ol></li><li>2. Após adicionar o dispositivo, será removido da lista. Pressione e deslize para baixo para atualizar a lista de dispositivos. Se não houver mudança, desligue o APP e tente novamente.</li></ol>

Kurbin Lane S.L.  
Paseo del Ferrocarril 335 08860 Castelldefels BARCELONA (ESPAÑA)  
Corbero es una marca registrada bajo licencia de Electrolux España S.A.

# ***Corberó***

## **Wi-Fi Function User Manual**



This description is applied to Air Conditioners with Wi-Fi function. Please read the manual carefully before using the product and keep it for future reference.

# Let's get start!

**Operation guideline.** Please take below simple guideline instruction as reference.

Operation Steps	Operation Items	New Account	Re-install APP (registered before)
Step 1	Download and Install APP	YES	YES
Step 2	Activate APP	YES	YES
Step 3	Registration Account	YES	NO
Step 4	Login	YES	YES
Step 5	Add Device to control	YES	Registered Device will remain.

*Note: If you registered the account and added device before, when you re-install the APP again and login, the added device will remain .*

## **FCC Caution (FCC ID: 2AJCLTWAC-TYWFS)**

This device complies with part 15 of the FCC Rules. Operation is subject to the following two conditions: (1) This device may not cause harmful interference, and (2) this device must accept any interference received, including interference that may cause undesired operation.

Any Changes or modifications not expressly approved by the party responsible for compliance could void the user's authority to operate the equipment.

Note: This equipment has been tested and found to comply with the limits for a Class B digital device, pursuant to part 15 of the FCC Rules. These limits are designed to provide reasonable protection against harmful interference in a residential installation. This equipment generates uses and can radiate radio frequency energy and, if not installed and used in accordance with the instructions, may cause harmful interference to radio communications. However, there is no guarantee that interference will not occur in a particular installation. If this equipment does cause harmful interference to radio or television reception, which can be determined by turning the equipment off and on, the user is encouraged to try to correct the interference by one or more of the following measures:

-Reorient or relocate the receiving antenna.

-Increase the separation between the equipment and receiver.

-Connect the equipment into an outlet on a circuit different from that to which the receiver is connected.

-Consult the dealer or an experienced radio/TV technician for help.

The distance between user and device should be no less than 20cm.

# CONTENTS

---

Wi-Fi Module specification and basic information.....	1
Download and Install the App.....	2
Activate APP.....	3
Registration.....	4
Login.....	6
Add device.....	8
Air conditioner control.....	10
Account management.....	28
Trouble Shooting.....	30

# Wi-Fi Module specification and basic information

## 1. Minimum specifications on a Smart phone:

Android 5.0 version or higher  
IOS 9.0 version or higher

## 2. Basic parameters for Wi-Fi module

Parameters	Details
Network frequency	2.400 - 2.500GHz
Standards of WLAN	IEEE 802.11 b/g/n(channels 1-14)
Protocol stack support	IPv4/IPv6/TCP/UDP/HTTPS/TLS/MulticastDNS
Security support	WEP/WPA/WPA2/AES128
Network type support	STA/AP/STA+AP

## 3. Wi-Fi module location and appearance in indoor unit

Open the front panel, the Wi-Fi module is nearby the electric box cover or on the panel.

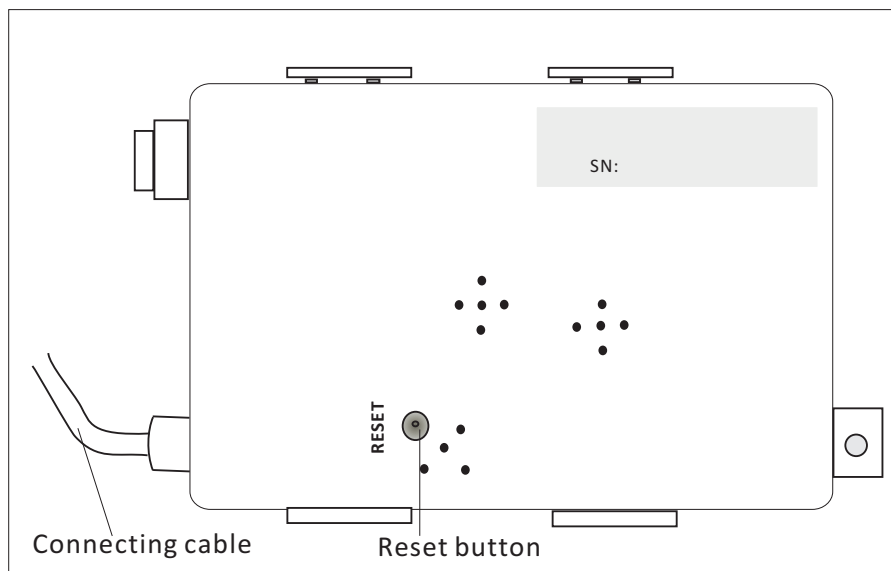

# Download and Install the App



**SmartLife-SmartHome**

## For Android smart phone

Method1: Please scan the QR code with a browser scanner, download and install the APP.

Method2: Open the Google "Play Store" on your smart phone and search "SmartLife-SmartHome" , ownload and install the APP.

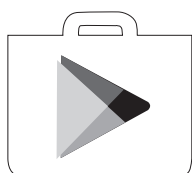

## For IOS smart phone

Method1: Please scan the QR code and follow the tips to get into "AppStore", download and install the APP.

Method2: Open the Apple "AppStore" on your smart phone and search "SmartLife-SmartHome" , download and install the APP.



### **Note:**

*Please enable the permissions of Storage/Location/Camera for this APP when installing. Otherwise it will have some problems when operating.*



# Activate APP

The first time the app is used, it will need activating.

1. Launch the APP "SmartLife-SmartHome" on your smart phone.



SmartLife-SmartHome

2. Method1: Tap button "Scan" and scan the right Activate QR code  
Method2: Tap "or Enter Activation Code" in bottom of the screen, then enter the activate code and tap "CONFIRM".

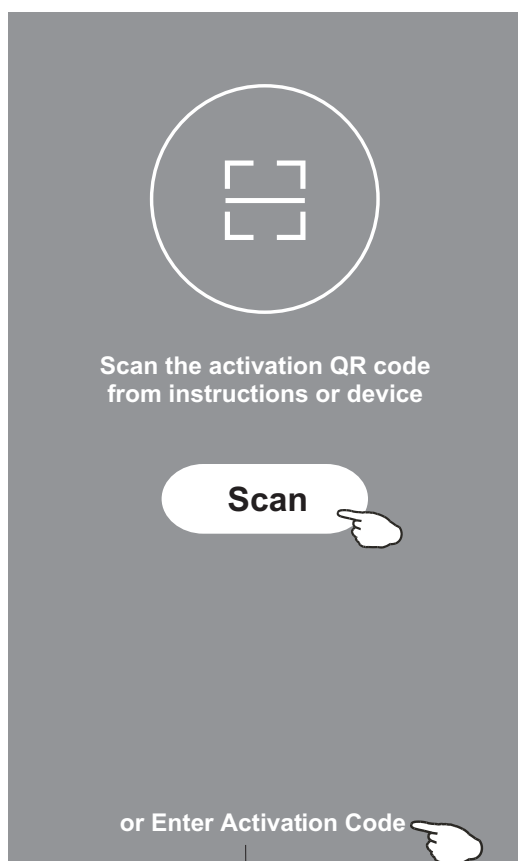

Activate QR code and activation code



*Note: Without the QR code or activation code, you can't activate the APP and use it, please keep them safe.*

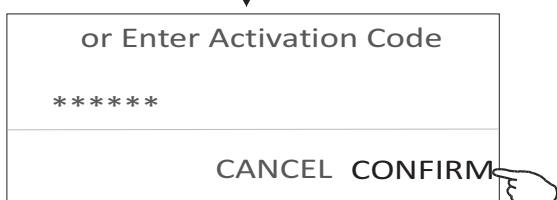

# Registration

- 1.If you don't have any account please tap button "Register".
- 2.Read the Privacy Policy and tap "Agree".

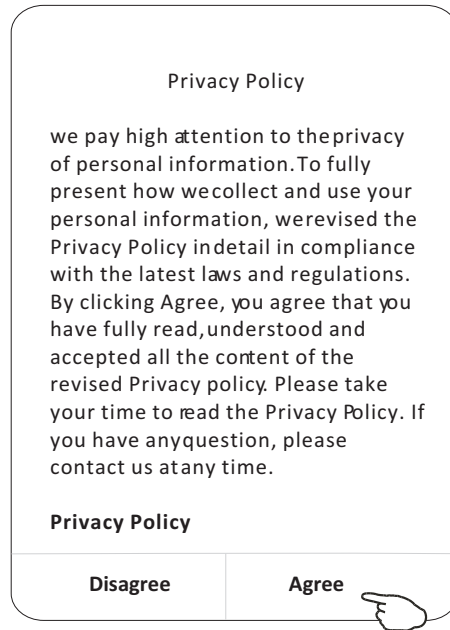
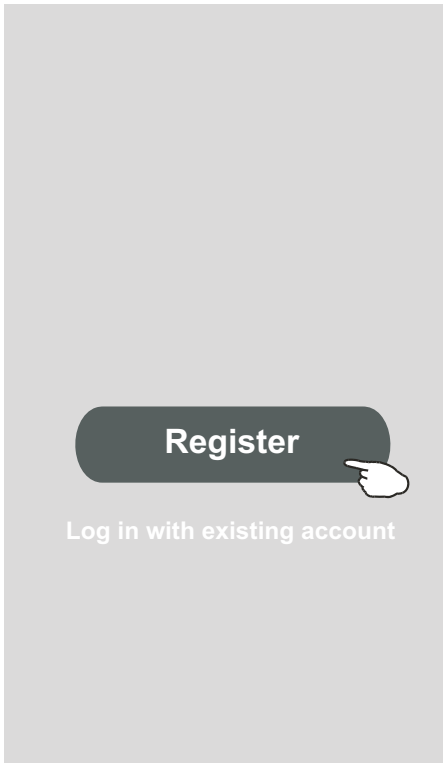

- 3.Tap">" and choose the country.
- 4.Enter your e-mail address.
- 5.Tap the button "Obtain verification code".

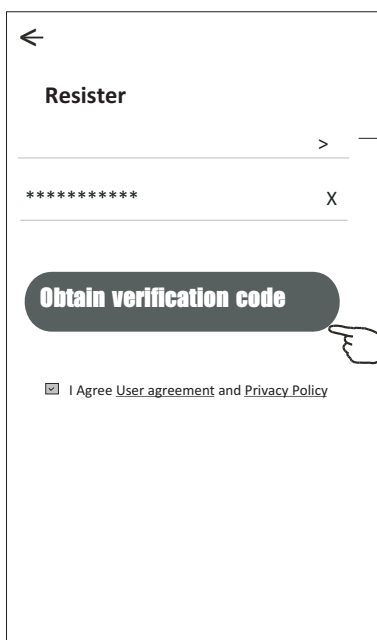

enter your e-mail address here

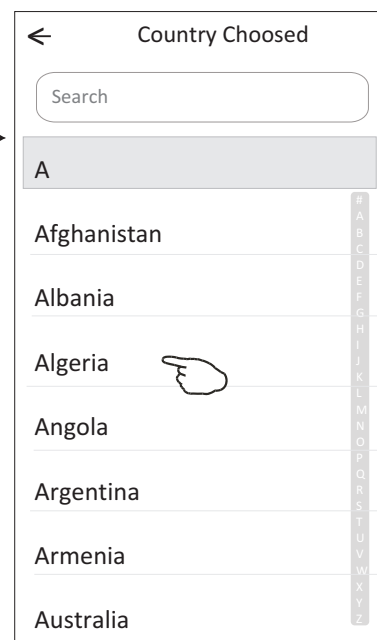

Search the country or slide the screen up/down to find and choose the Country.

# Registration

6. Enter the verification code you received from e-mail.
7. Set the Password with 6-20 characters including characters and numbers.
8. Tap "Done".

←

## Enter verification code

\* \* \* \* \*

Verification code is sent to your email:  
\*\*\*\*@\*\*\*\*,Resend(55s)

←

## Set Password

\*\*\*\*\*

6-20 characters for password, including character, numbers

Done

# Login

1. Tap "Log in with existing account".
2. Enter your registered account and password.
3. Tap "Log in" button.

Register

Log in with existing account

←

## Login

\*\*\*\*\* >

\*\*\*\*\*

\*\*\*\*\*

Log in

Forgot password

enter your account(e-mail) here

enter the password

Login means that you agree with [User Agreement](#) and [Privacy Policy](#)

# Login

## The first time the APP is used, Create family is needed:

4. Tap "Create family".
5. Make name for the family.
6. Set the location.
7. Choose default rooms or add new rooms.
8. Tap "Done" and "Completed".

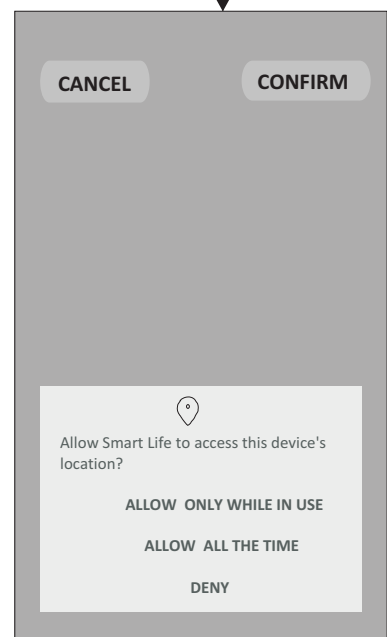
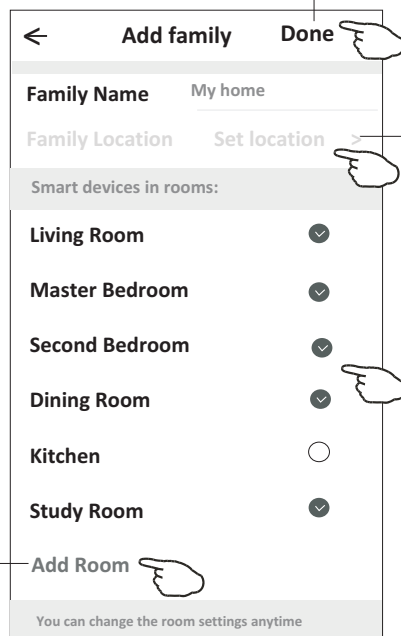
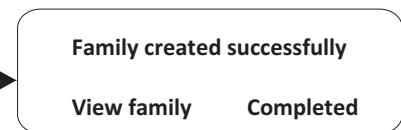
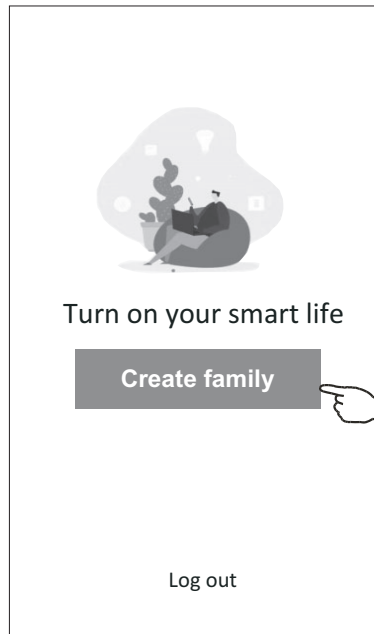

choose the recommended room or make a new room, then tap Done.

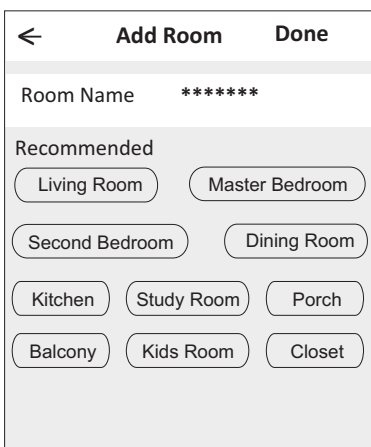

**Note:**  
The app can open the map on your phone and you can set the location where you are.

## Forgot the password

If you forgot the password or you want to reset the password, operate as below:

1. Tap "Forgot password".
2. Enter your account(e-mail address) and tap button "Obtain verification code".
3. Enter the verification code received by your e-mail.
4. Set the new password and tap button "Done".

←

**Login**

\*\*\*\*\* >

Email address

Password

**Log in**

[Forgot password](#)

Login means that you agree with [User Agreement](#) and [Privacy Policy](#)

←

**Forgot password**

\*\*\*\*\* >

\*\*\*\*\* X

**Obtain verification code**

←

**Enter verification code**

\* \* \* \* \*

Verification code is sent to your email:  
\*\*\*\*\* ,Resend(55s)

←

**Set Password**

\*\*\*\*\* >

6-20 characters for password, including character, numbers

**Done**

# Add device

There are 2 modes CF(Quick connection) and AP(Access Point) for adding device.

## CF mode

- 1.Power on the indoor unit, no need to launch the air conditioner.
- 2.Click "+" in the upper right corner of the "Home" screen or tap "Add device" on the room which has no device.
- 3.Tap the "Split Air conditioner" logo.
- 4.Input the password of the Wi-Fi which the same as your smart phone connected, then tap "Next".
- 5.Follow the comments on the next screen to reset the Wi-Fi module then check "Confirm the device is reset" and tap "Next".
- 6.You can see the percent rate of connecting process, at the same time "PP", "SA", "AP" shining in turn on the indoor display.  
"PP" means "Searching the router"  
"SA" means "connected to the router"  
"AP" means "connected to the server"

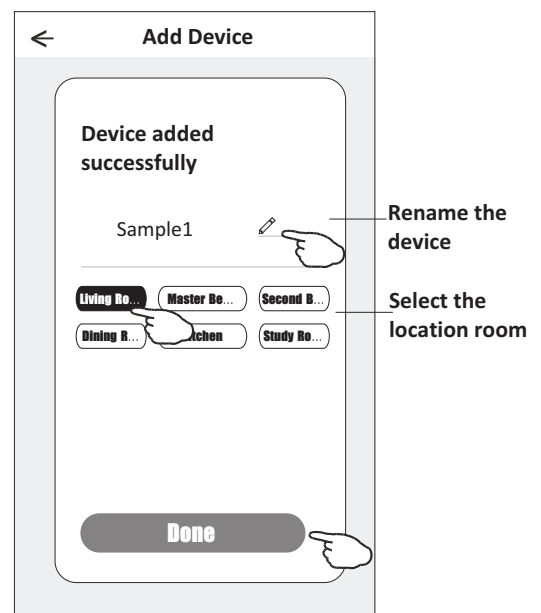
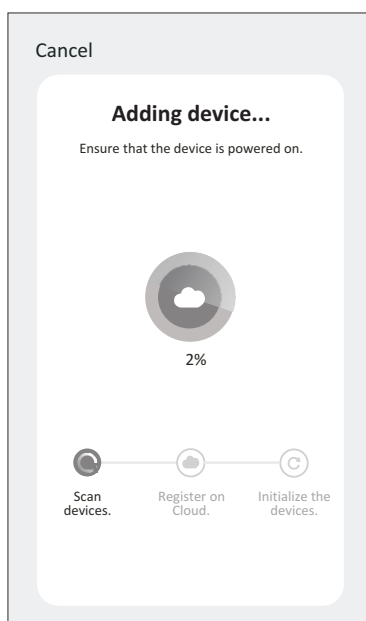
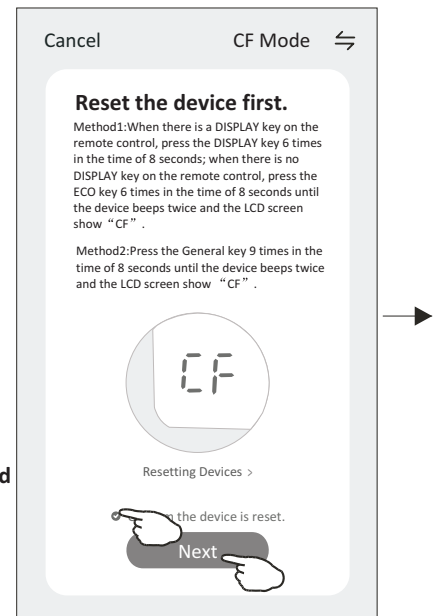
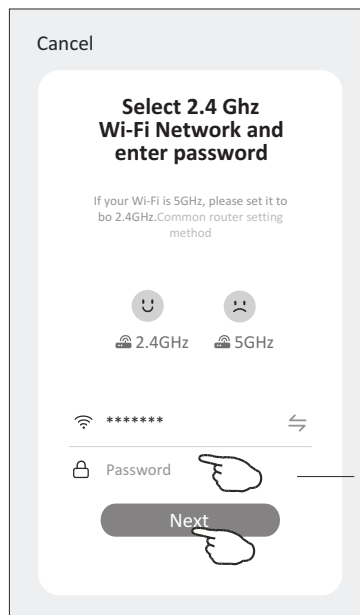
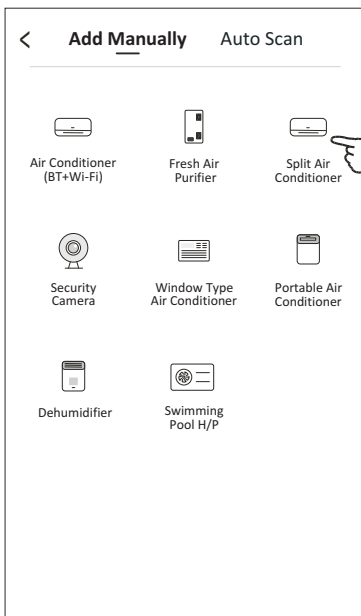
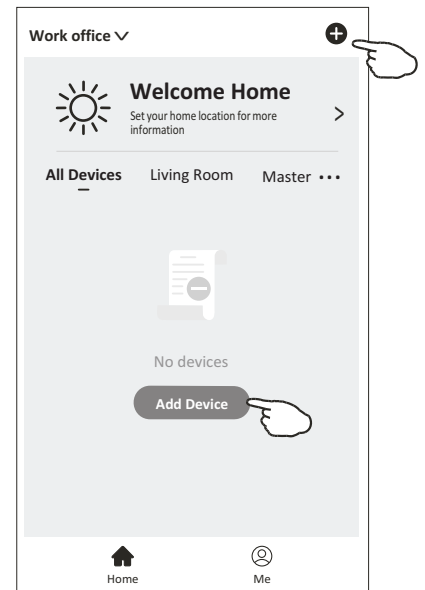

# Add device

There are 2 methods to add the device.

## 2-AP mode

1. Power on the indoor unit, no need to launch the air conditioner.
2. Click "+" in the upper right corner of the "Home" screen or tap "Add device" on the room which has no device.
3. Tap the "Split Air Conditioner" logo.
4. Input the password of the Wi-Fi which the same as your smart phone connected, then tap "Next".
5. Tap ⇨ in the upper right corner and choose "AP Mode" then follow the comments on the screen to reset the Wi-Fi module then check "Confirm the device is reset" and tap "Next".
6. Read the instruction carefully and tap "Connect now".
7. In the network setting screen, select "SmartLife-\*\*\*\*", and tap "<".
8. You can see the percent rate of connecting process, at the same time "PP", "SA", "AP" shining in turn on the indoor display.
  - "PP" means "Searching the router"
  - "SA" means "connected to the router"
  - "AP" means "connected to the server"

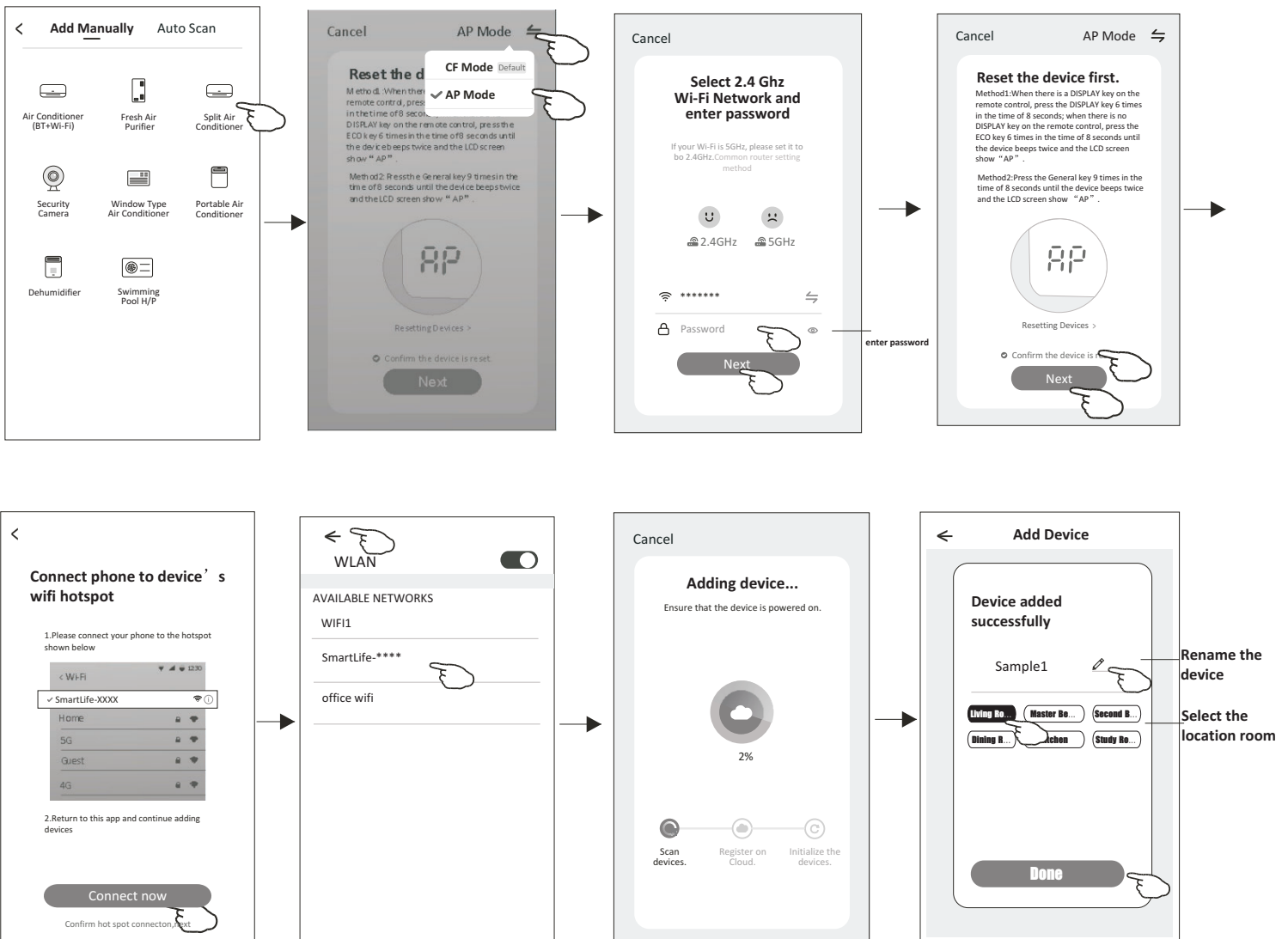
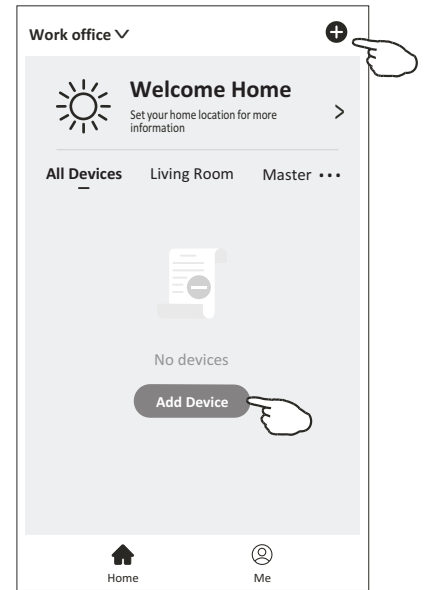

# Air conditioner control

The device control screen will pop up automatically after adding the device.

The device control screen will pop up manually by tapping the device name on the home screen.

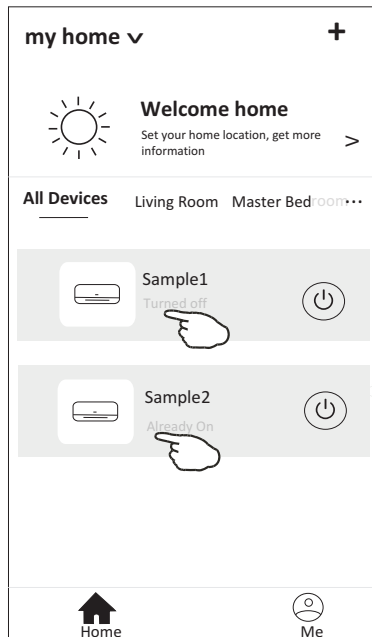

**Note:**

There are two different control forms base on different software or Wi-Fi module firmware. Please read the manual carefully base on the real control interface.

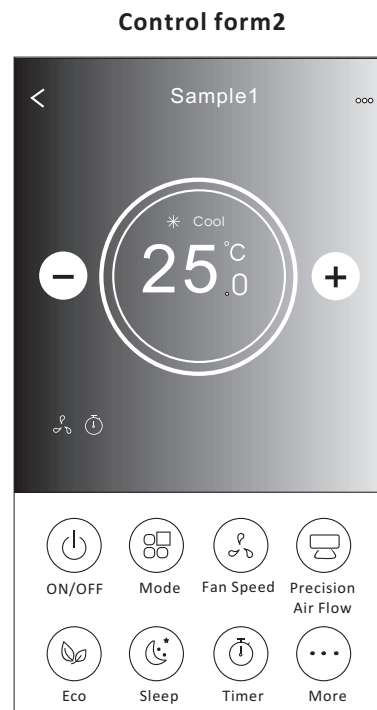
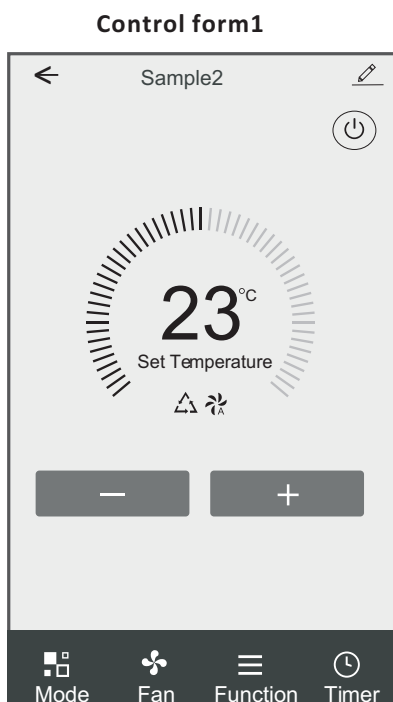



# Air conditioner control

## Control form1

### The main control interface

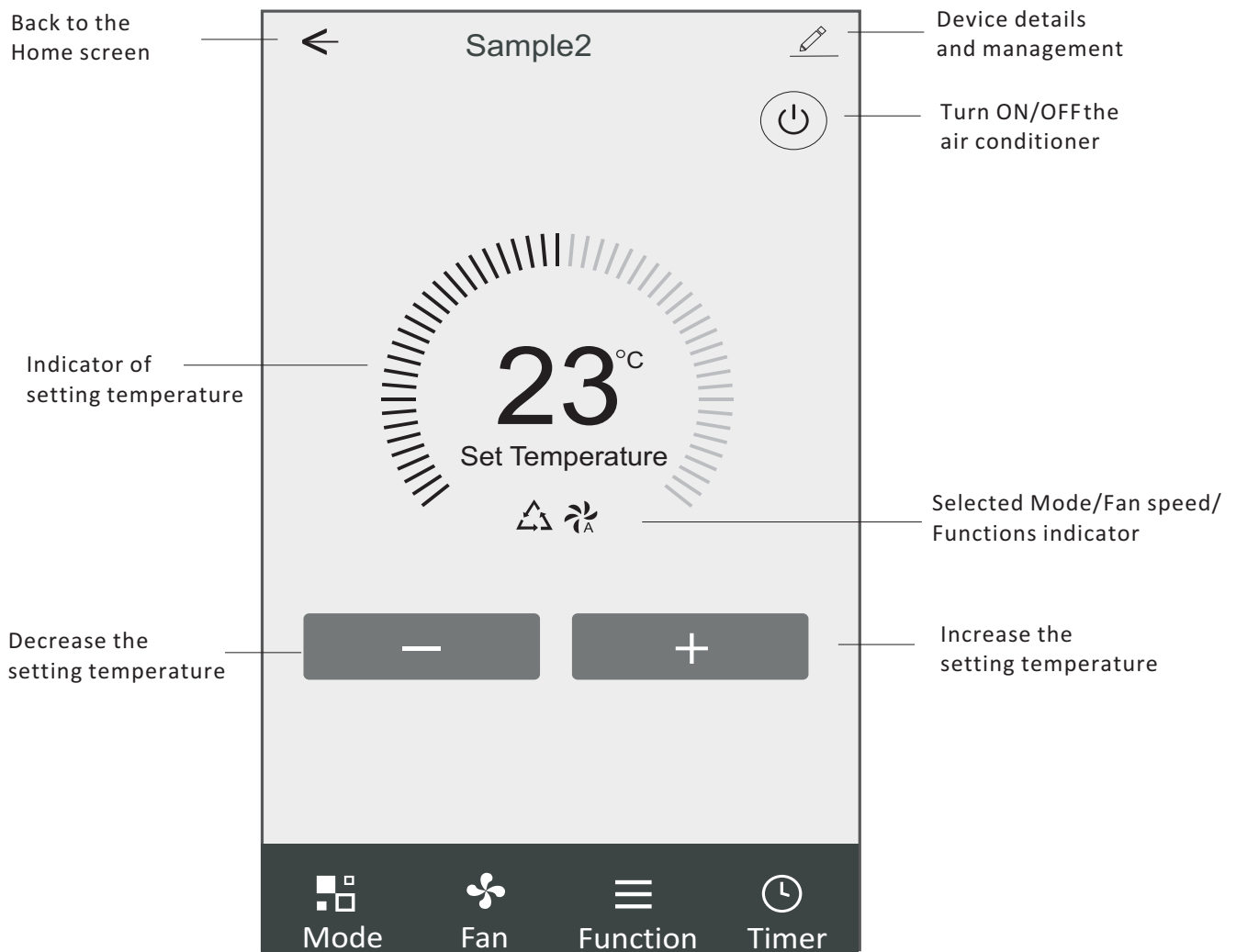

# Air conditioner control

## Control form1-Mode setting

1. Tap Mode to pop up the Mode screen.
2. Select one of the mode Feel/Cool/Heat/Dry/Fan.
3. Tap anywhere around the setting temperature to cancel the Mode setting.

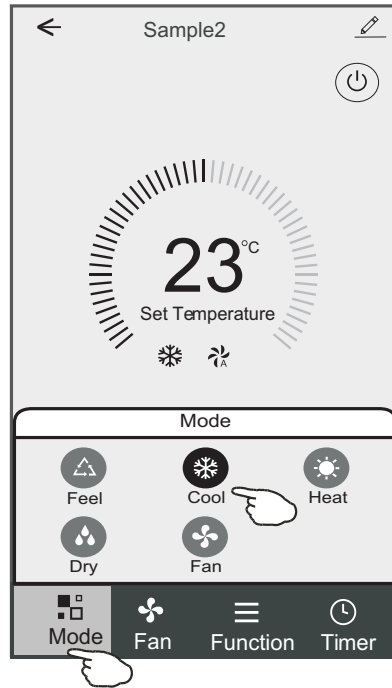

## Control form1-Select fan speed

1. Tap Fan to pop up the Fan screen.
2. Select one of the fan speed High/med/Low/Auto.
3. Tap anywhere around the setting temperature to cancel the selection.

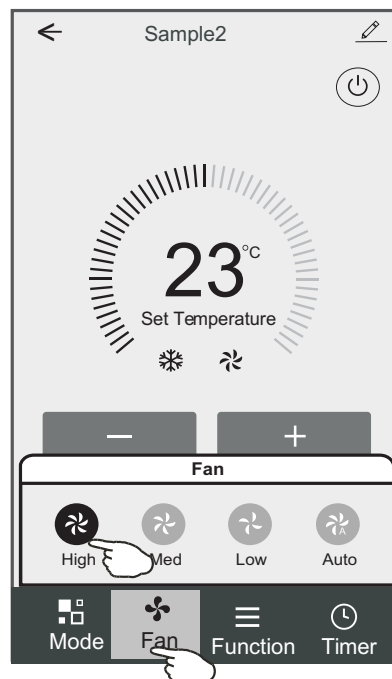

# Air conditioner control

## Control form1-Function setting

1. Tap Function to pop up the Function screen.
2. Select one of the functions Sleep/Turbo/ECO.
3. Select UP-DOWN/LEFT-RIGHT for auto swing with direction of UP-DOWN/LEFT-RIGHT.
4. Tap anywhere around the setting temperature to cancel the Function setting.

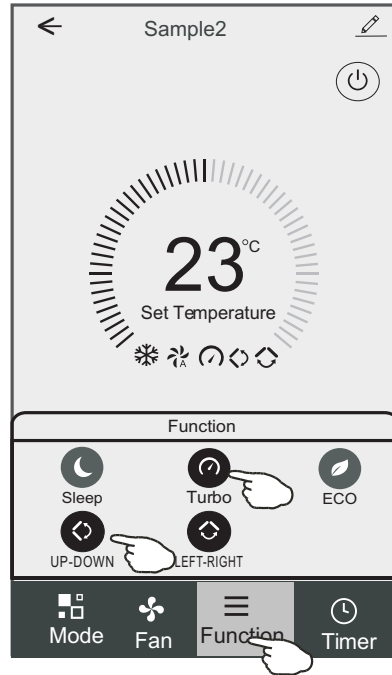

## Control form1-Timer adding

1. Tap Timer to pop up the Add Timer screen.
2. Tap Add Timer.

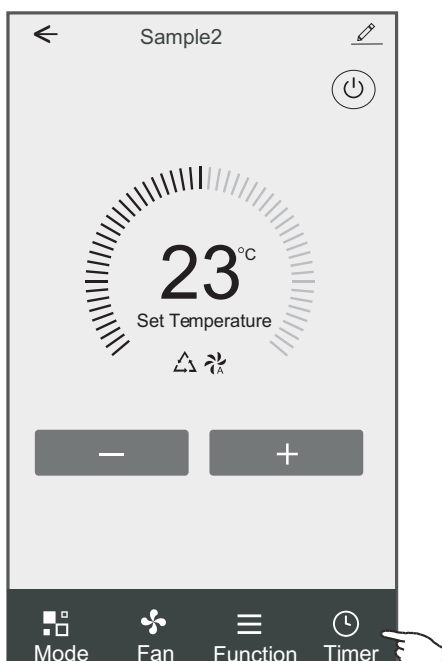

# Air conditioner control

## Control form1-Timer adding

3. Select the time, select the repeat days and Timer on/off.
4. Select the Mode/Fan speed/Function and select the setting temperature for Timer on.
5. Tap Save to add the timer.

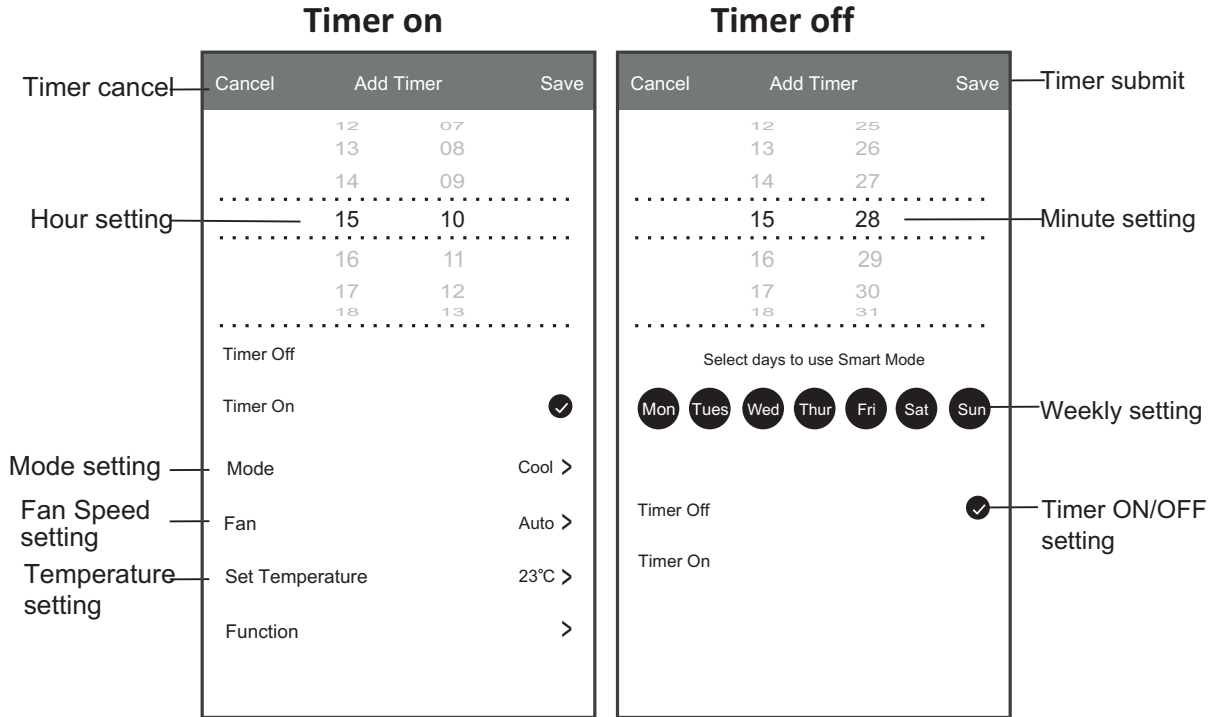

## Control form1-Timer Management

1. Tap the bar of timer to edit the Timer like the Timer adding process.
2. Click the switch to enable or disable the Timer.
3. Holdind the bar of Timer about 3seconds and pop up the Remove Timer screen, tap CONFIRM and remove the Timer.

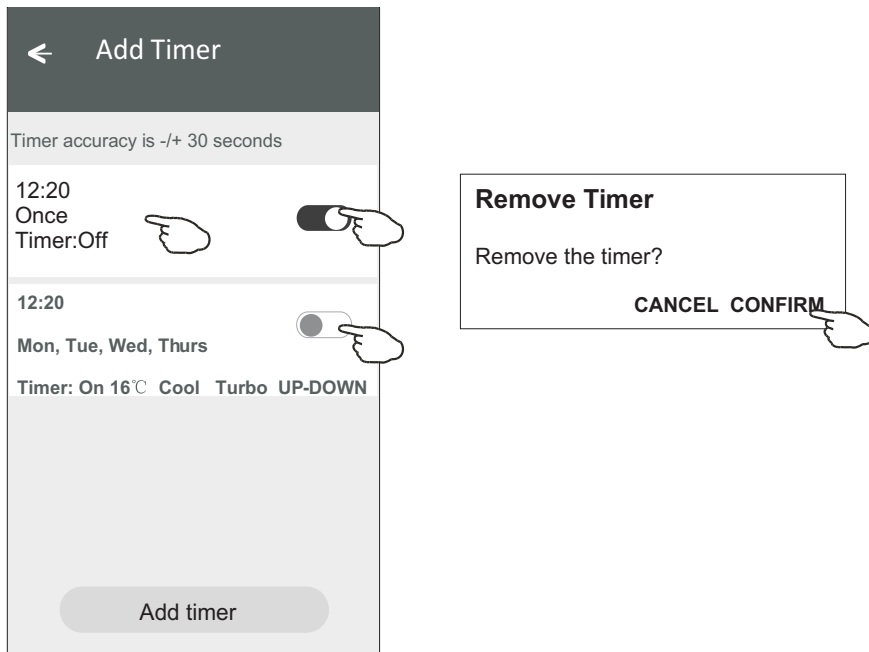

# Air conditioner control

## Control form2

### The main control interface

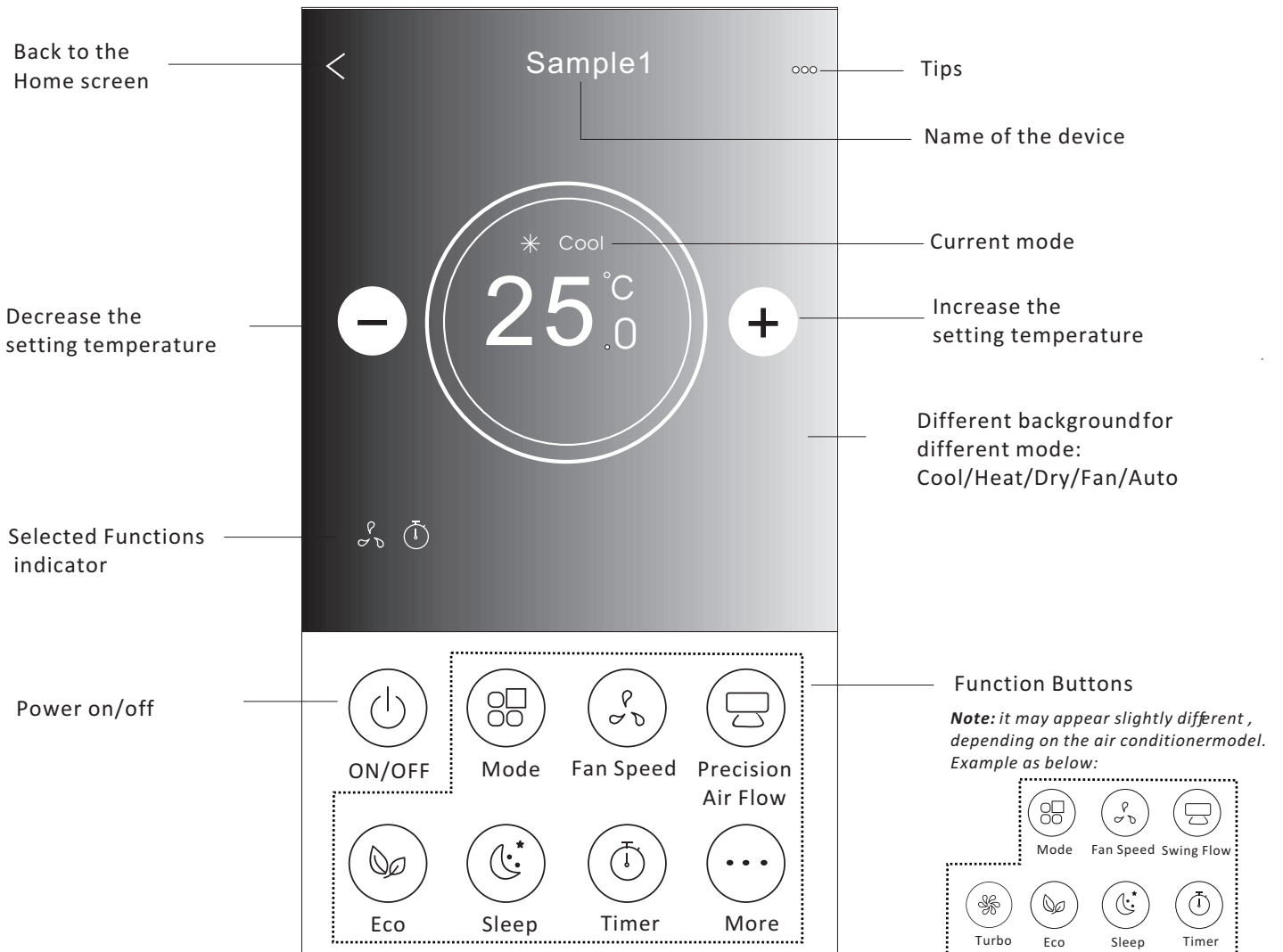

# Air conditioner control

## Control form2-Mode setting

1. Tap the Mode button.
2. There are 5 modes on the Mode screen, tap one button to set the Air conditioner working mode.
3. Tap the X button to back the main control screen.
4. The mode and background will change on the screen.

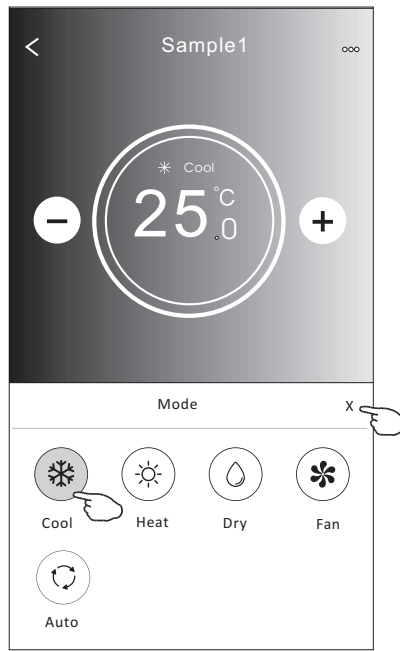
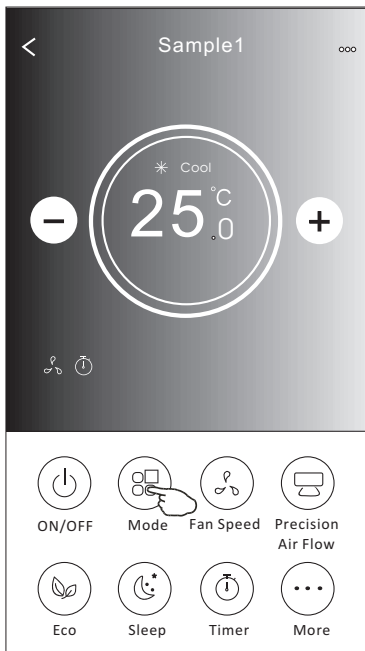

**Note:** please read the details of each mode in the user manual to control more comfortable.

## Control form2-Fan speed selection

1. Tap the Fan speed button.
2. Choose your desired fan speed and tap it.
3. Tap the X button to back the main control screen.
4. The selected fan speed indicator will appear on the screen.

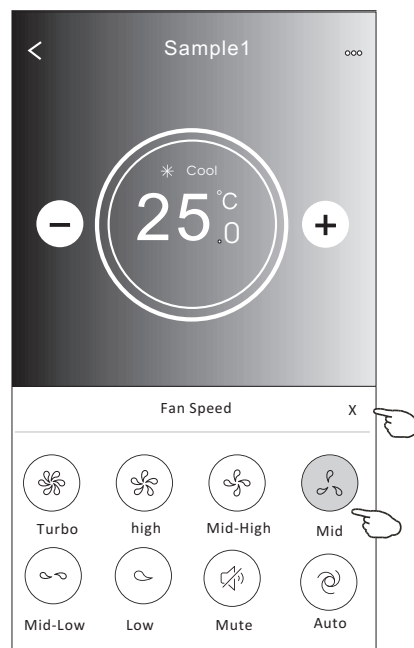
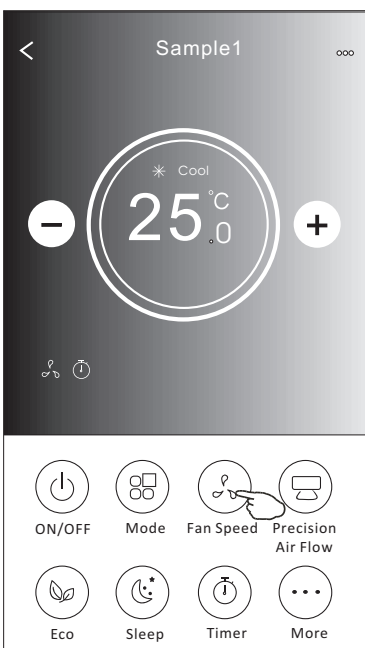

Mode	Fan Speed
Cool	All speeds
Fan	All speeds
Dry	
Heat	All speeds
Auto	All speeds

**Note:**  
Fan Speed can't be adjusted on Dry mode .

**Note:** Fan Speed screen may appear slightly different , depending on the air conditioner model.  
Example as below:

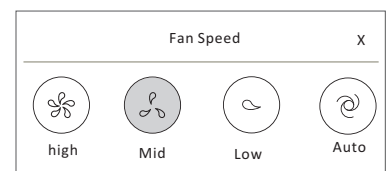

# Air conditioner control

## Control form2-Air Flow control

1. Tap the Precision Air Flow button or Swing Flow button.
2. Choose your desired air flow and tap it.
3. Tap the X button to back to the main control screen.
4. The selected air flow indicator will appear on the screen.

*Note: For some models without auto Left-Right wind, If you active it, you will hear a beep, but no any actions.*

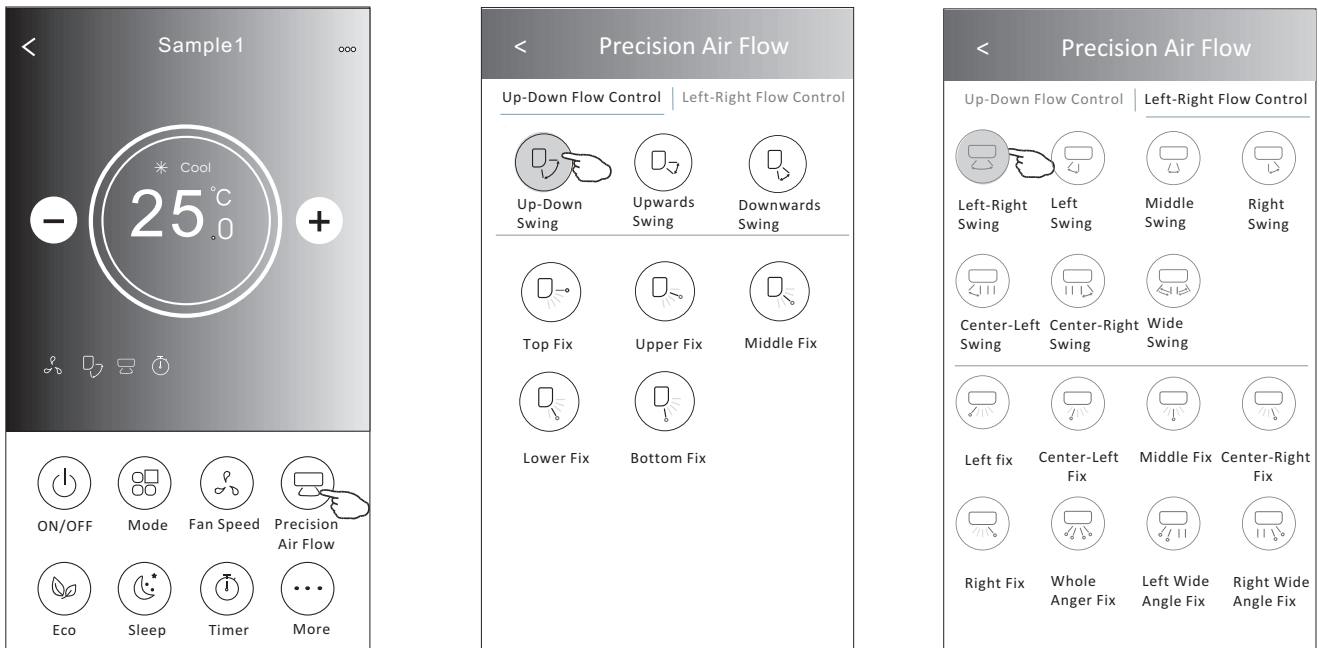

*Note: The Main controlscreen and Air Flowscreen may appear slightlydifferent , depending on the airconditioner model.Example asbelow:*

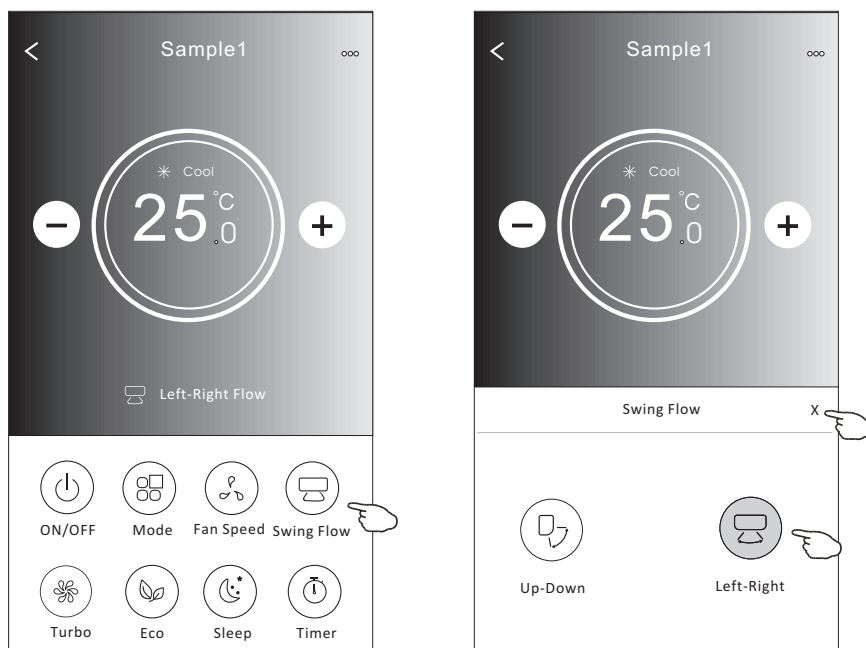

# Air conditioner control

## Control form2-ECO function

1. For Eco function, just tap the button to activate the function, the button will be lighting and the indicator will appear on the screen.
2. Tap again to disable the function.
3. Temperature controlled for some air conditioner model:  
 In Cooling mode, the new setting temperature will  $\geq 26^{\circ}\text{C}$ .  
 In heating mode, the new setting temperature will  $\leq 25^{\circ}\text{C}$ .

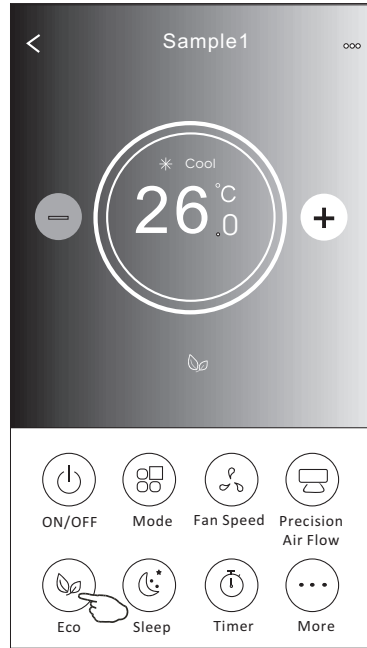
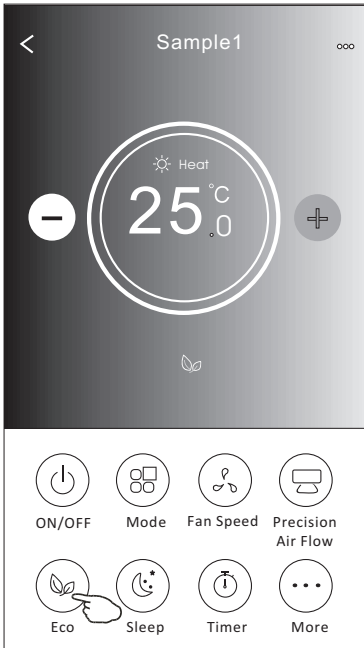

Mode	ECO enabled
Cool	Yes
Fan	
Dry	
Heat	Yes
Auto	

ECO is disabled on Fan/ Dry/Auto mode .

**Note:** The Main controlscreen and ECOcontrol method may appear slightly different, depending on the air conditioner model. Example as below:

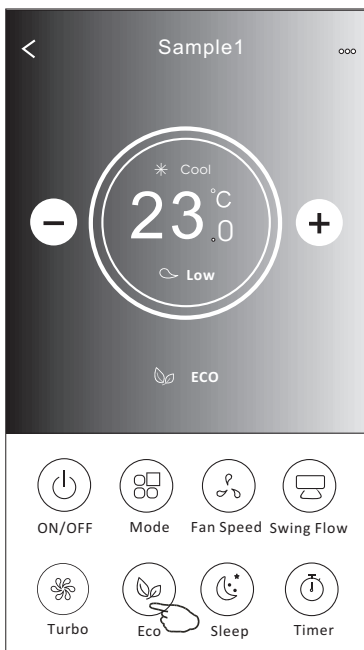

**Note:**  
 ECO is disabled on Turbo/Sleep mode too for some air conditioner model.



# Air conditioner control

## Control form2-Sleep function

1. Tap the Sleep button.
2. Choose your desired sleep mode and tap it.
3. Tap the X button to back to the main control screen.
4. The selected sleep mode indicator will appear on the screen.

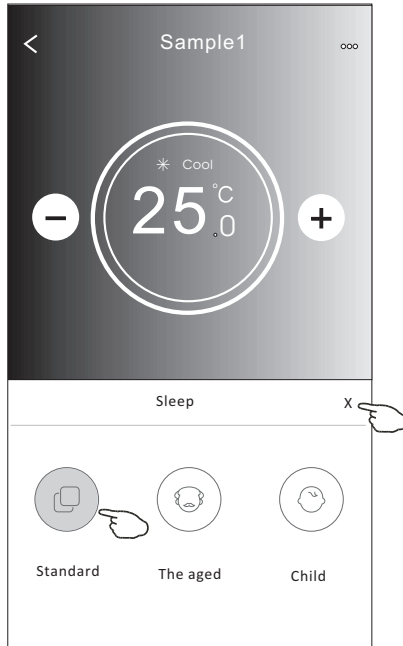
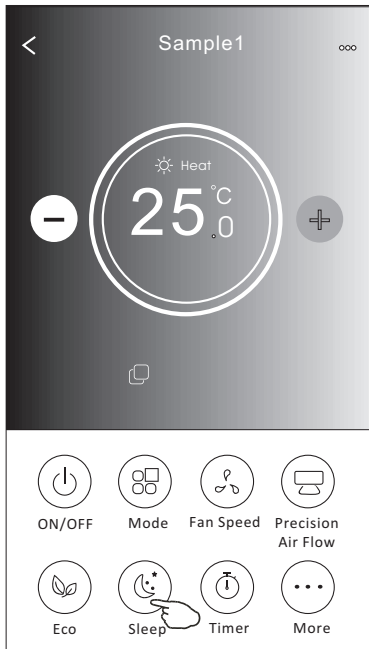

Mode	Sleep enabled
Cool	Yes
Fan	
Dry	
Heat	Yes
Auto	

Sleep is disabled on Fan/ Dry/Auto mode .

**Note:**

The Main controlscreen may appear slightly different ,dependingon the air conditioner model.  
Example as below:

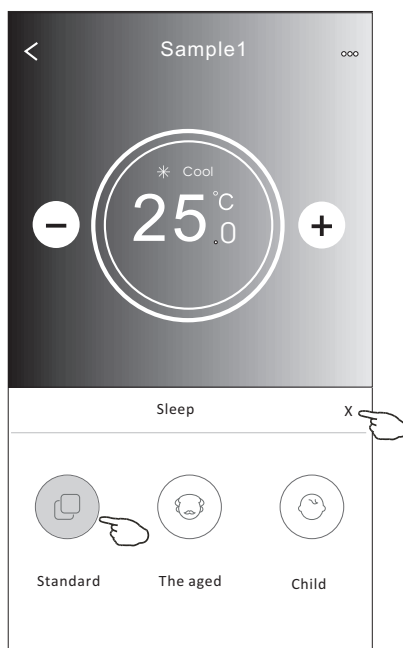
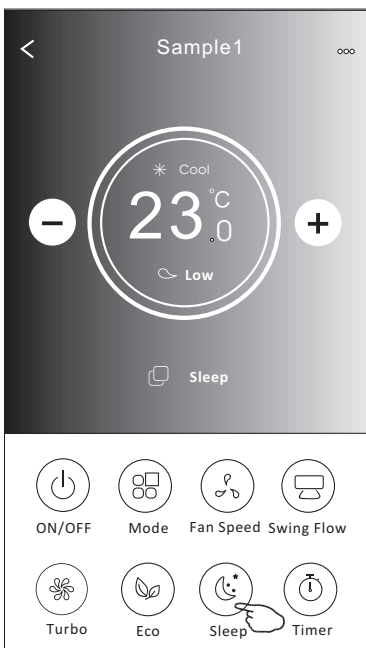

**Note:**

Sleep is disabled on Turbo/Sleep mode too for some air conditioner model..

# Air conditioner control

## Control form2-Timer(on) setting

1. Tap the Timer button.
2. Tap + in the upper right corner of the Timer main screen.
3. Choose the Time/Repeat/Switch OFF then tap Save.
4. The timer(off) will appear on the Timer main screen.

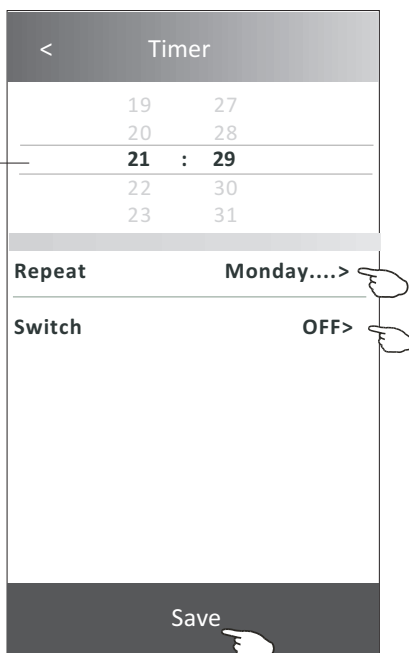
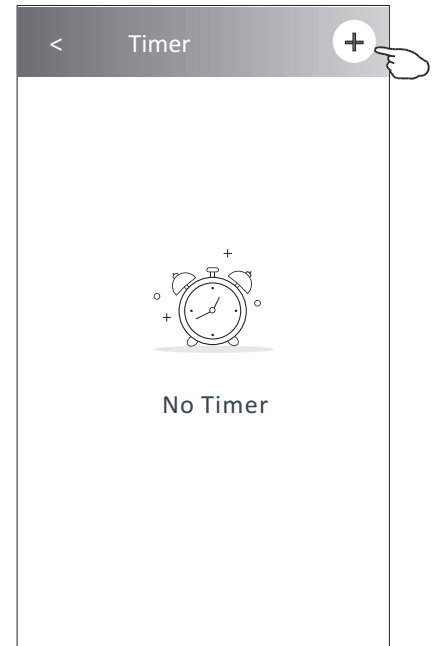
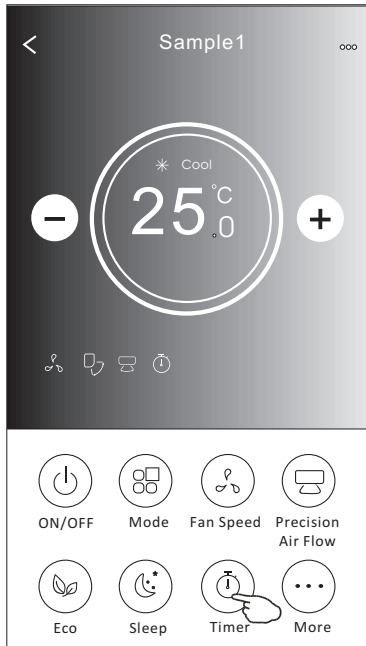

Tap repeat> then tap your desired repeat days or Once, then tap Confirm your selection.

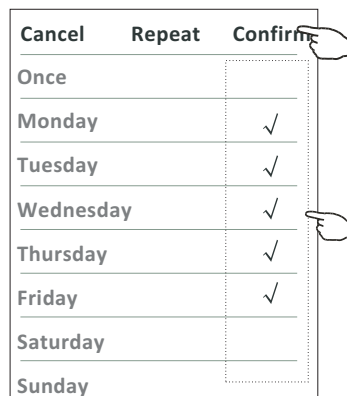

Tap Switch> then slide the screen to choose ON and Confirm.

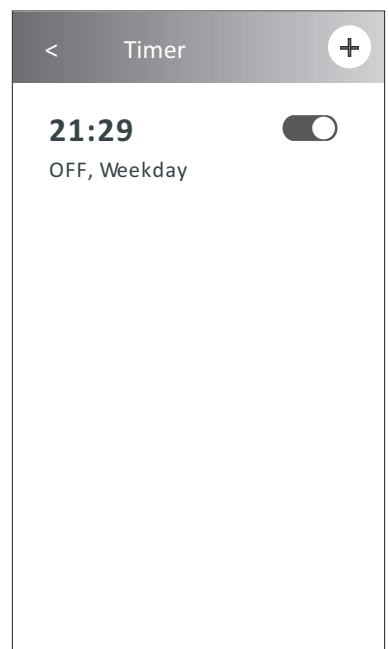
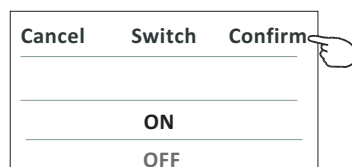

# Air conditioner control

## Control form2-Timer(off) setting

1. Tap the Timer button.
2. Tap + in the upper right corner of the Timer main screen.
3. Set the Time/Repeat Date/Switch(ON)/Temperature/Mode/  
Fan speed/Air Flow as your desired and then tap Save.
4. The timer will appear on the Timer main screen.

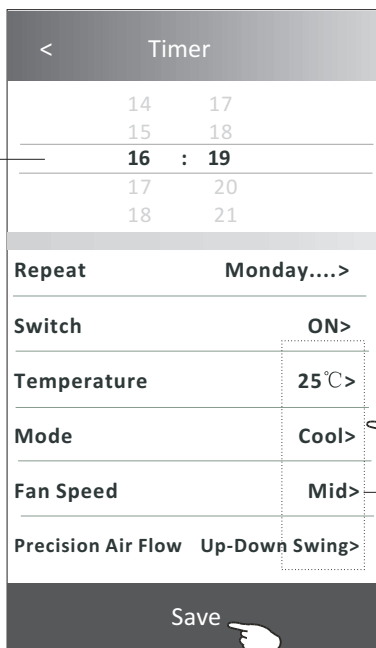
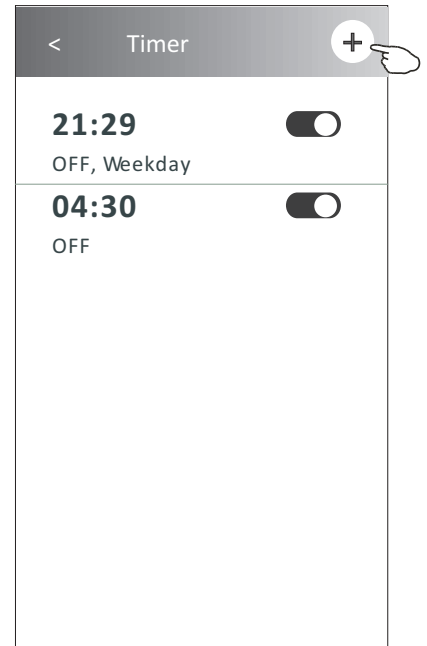
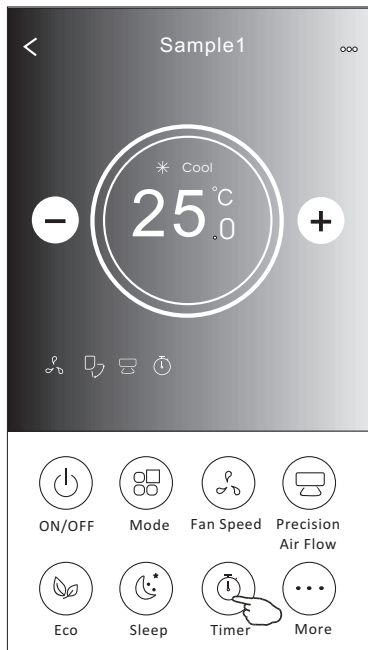

Slide up or down to select time

Tap repeat> then tap your desired repeat days or Once, then tap Confirm your selection.

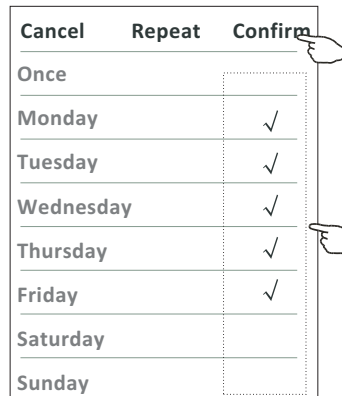

Tap Switch> then slide the screen to choose ON and Confirm.

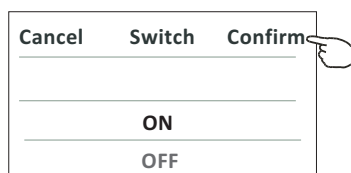

Tap Temperature/Mode/Fan Speed/ Air Flow > one by one then set as your desired as mentioned on the previous chapter and tap Confirm the setting.

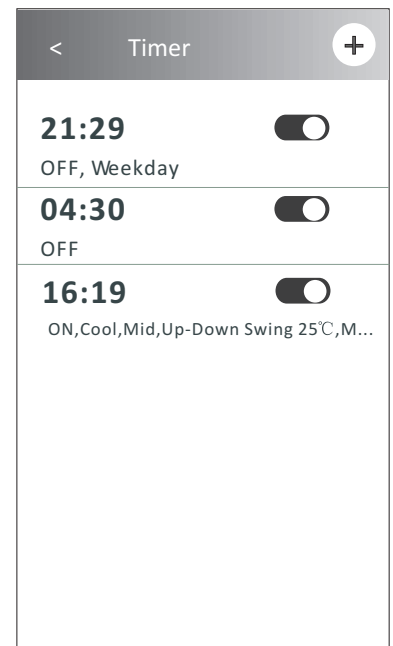

# Air conditioner control

## Control form2-Timer management

### 1. Change the Timer setting:

Tap anywhere of the timer list bar except the switch bar to get into the Timer setting screen, change the setting and then tap save.

### 2. Enable or Disable the Timer:

Tap the left of the switch to disable the Timer.

Tap the right of the switch to enable the Timer.

### 3. Delete the Timer:

Slide the list bar of the Timer from right to left until Delete button appear, then tap delete.

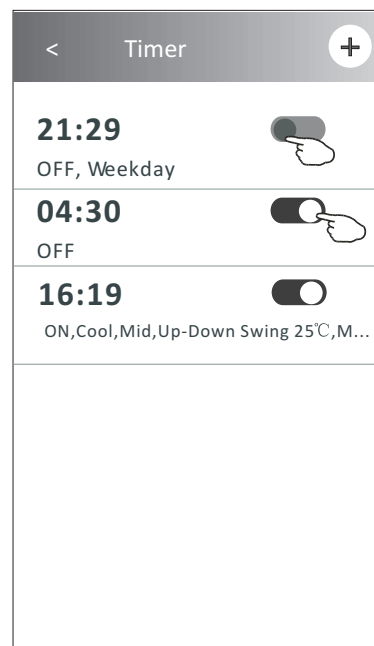
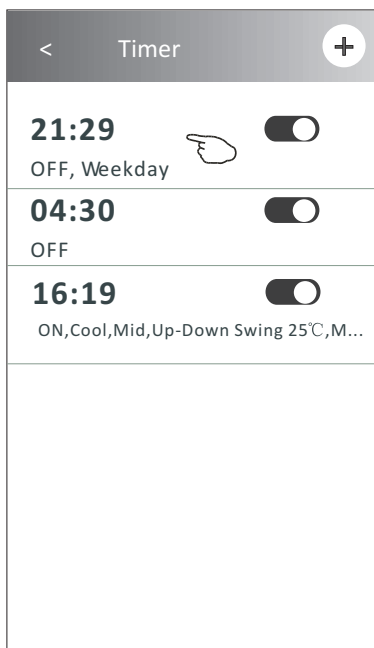

Slid left to disable the Timer.

Slid right to enable the Timer.

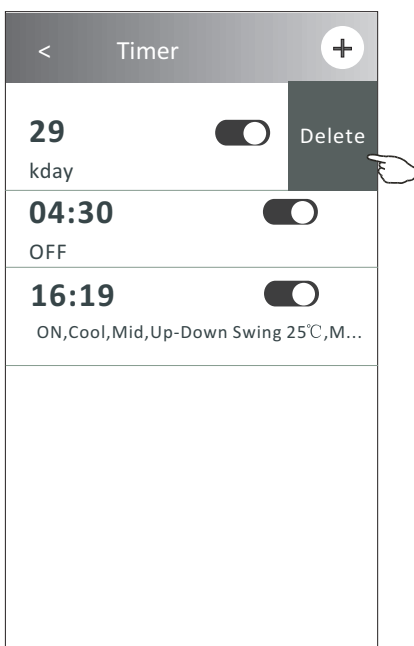

# Air conditioner control

## Control form2-More functions

1. Tap the More button to operate additional functions if it appears on the screen.

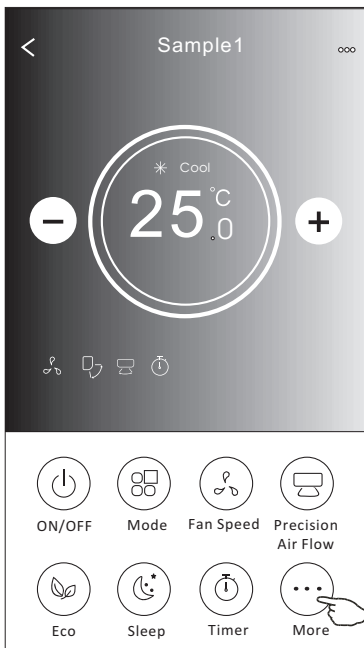

**Note:**  
Some air conditioner model don't have the more button.

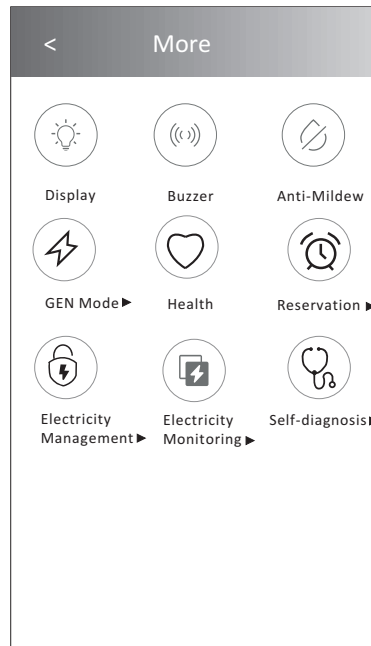

**Note:** The appearance maybe different, some icons will be hidden if the air conditional do no have this function or do not enable on the current mode.

2. Tap the "  " to switch on/off the indoor LED display.  
Display

3. Tap the "  " to switch on/off the buzzing when operating through Wi-Fi APP.  
Buzzer

4. Tap the "  " button to activate the Anti-Mildew function, if it is available on the screen.  
Anti-Mildew

After AC turning off, it will start drying, reduce residual moisture and prevent mould, after function finish, it will automatically turn off.

5. Tap the "  " button to switch on/off the healthy function, if it is available on the screen.  
Health

It activate the antibacterial ioniser function. This function only for models with the ioniser generator.

6. Tap the "GEN Mode" button, if it is available on the screen.  
In this Mode, you can choose one of the three levels of current.  
The air conditioner will maintain proper current to save energy.

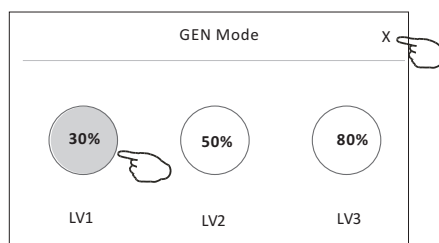
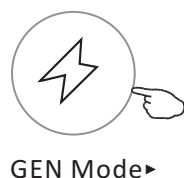

# Air conditioner control

## Control form2-More functions

7. Tap the "Electricity Monitoring" button if it is available on the screen.

In this function, you can monitor the air conditioner electricity consumption.



Electricity Monitoring

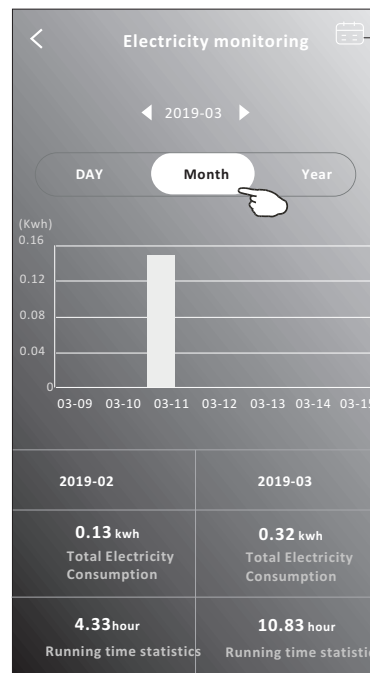
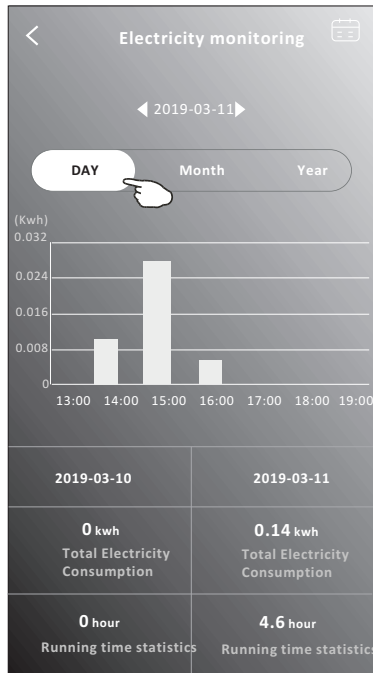

You can tap this button to pop up the calendar then select the date.

8. Tap the "Self-Cleaning" button, if it is available on the screen.



Self-Cleaning

Check the details of the Self-Cleaning function on User Manual.

9. Tap the "8°C Heat" button, if it is available on the screen.

This function help keep the room temperature over 8°C.

Check the details of the 8°C Heat function on User Manual.



8°C Heat

10. Tap the "Reservation" button, if it is available on the screen.

You can set the time, repeat day, temperature, mode, fan speed, air flow as you desired and then tap Save to activate the function.

The air conditioner will automatically reach your settings at the appointment time.



Reservation

Reservation	
14	17
15	18
<b>16</b>	<b>19</b>
17	20
18	21
<b>Repeat setting</b>	Monday... >
<b>Temperature</b>	25°C >
<b>Mode</b>	Cool >
<b>Fan Speed</b>	Mid >
<b>Precision Air Flow</b>	Up-Down Swing >
<b>Save</b>	

Reservation

**16:19:00**

ON, Cool, Mid, Up-Down Swing 25°C, M...

After the reservation is set up, the air conditioner will automatically reach your set requirement at your appointment time.

## Control form2-More functions

11. Tap the "Self-diagnosis" button, if it is available on the screen.

The air conditioner will automatically diagnosis itself and indicate the Error code and the problem instructions if possible.

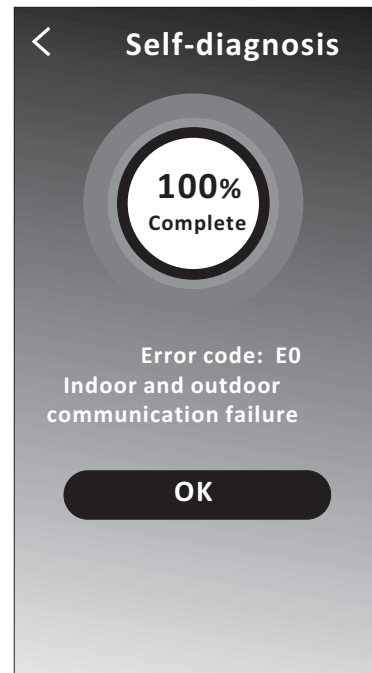
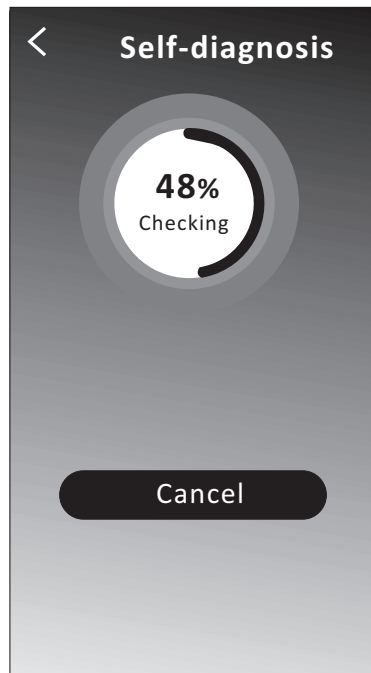

12. Tap the "  " button if it is available on the screen.

This function allow the air conditioner to turn on/off the display automatically according to the light intensity.

13. Tap the "  " button if it is available on the screen.

In this function, the air conditioner will blow soft airflow through the micro holes on the deflector.

# Air conditioner control

## Device details and management

Tap  on control form1 or tap ... on control form2 , get into the device details screen. Here you can get some useful information and sharing the device to other accounts. Check the following pictures and instructions carefully.

Control form1

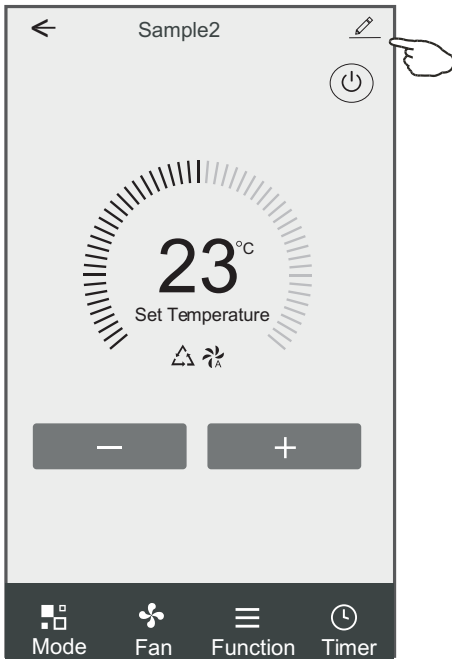

Control form2

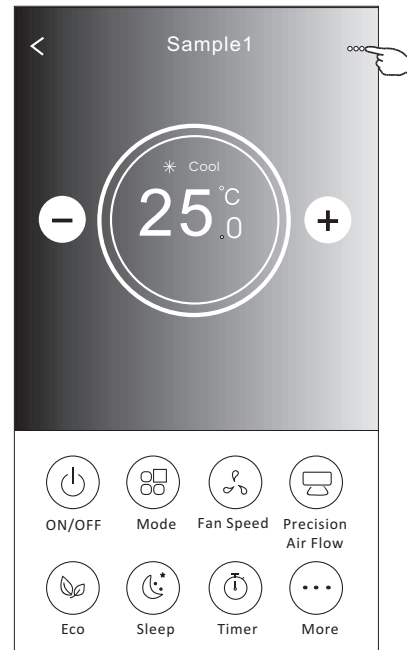

Tap to change the device location to another room

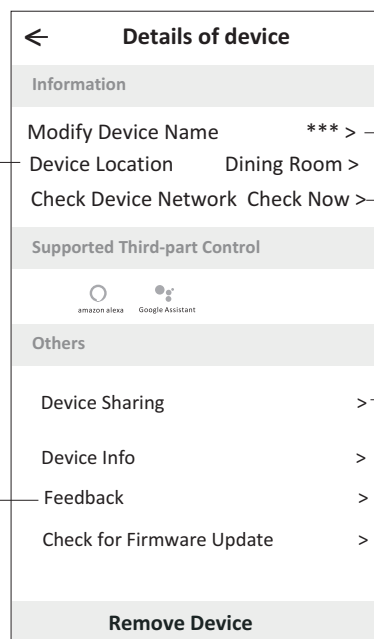

Feed back the problems or some suggestions to the APP administrator.

Tap to check the network status

Tap to check the network status

Tap to get the instruction for connecting the amazon alexa or Google Assistant voice controller

Tap to sharing the device to other account

Tap to check the Virtual ID/Wi-Fi name/IP address MAC address/Time Zone/Wi-Fi single strength

Check and update the firmware

Tap to remove the device and the device will be reset automatically once be deleted.



# Air conditioner control

## Device details and management

### How to share the devices to other accounts?

1. Tap "Device Sharing" and pop up Device Sharing screen.
2. Tap "Add Sharing".
3. Select the region and enter the account which you want to sharing.
4. Tap "Completed", the account will appear on your sharing list.
5. The received sharing members should hold pressing the home screen and slide down to refresh the device list, the device will appear on the device list.

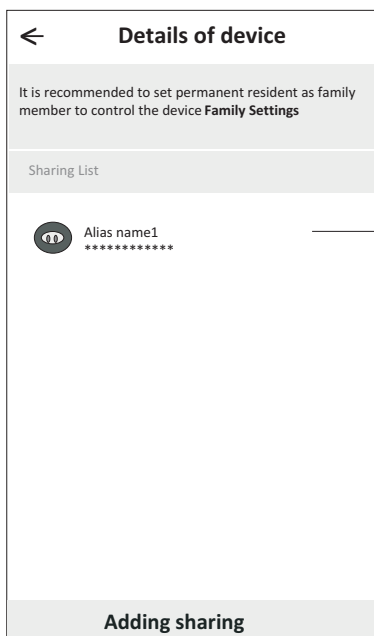
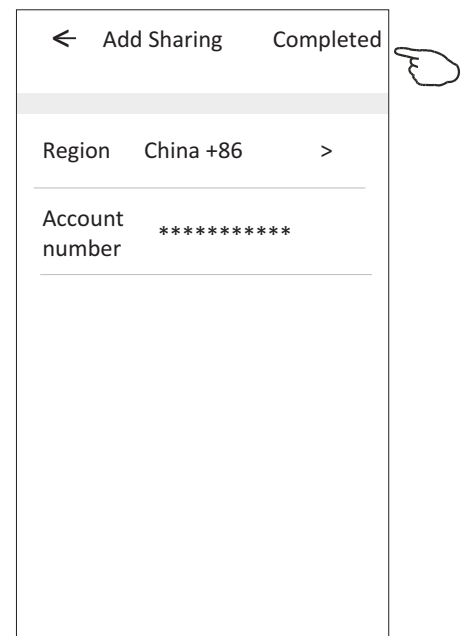
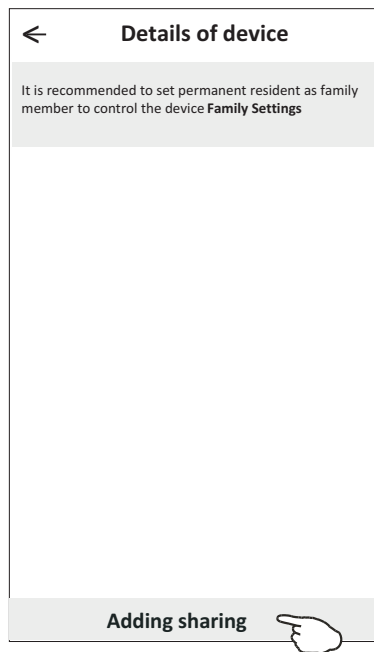
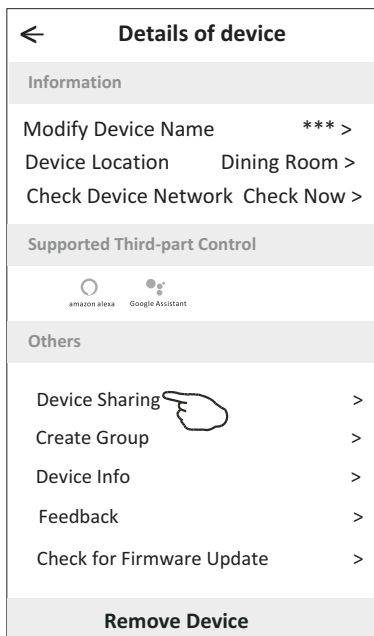

Hold the bar about 3s then you can delete the sharing account.

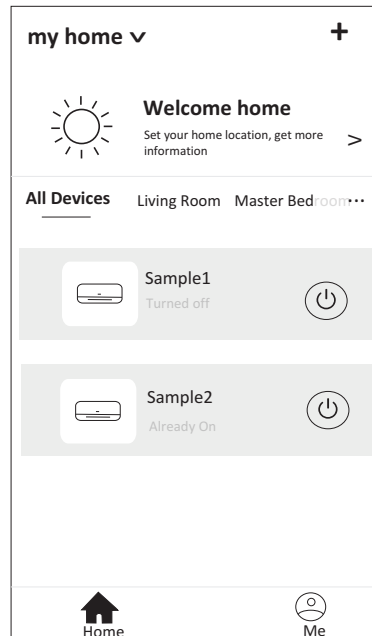

Hold on and slide down to refresh the device list

# Account management

## Account Profile setting

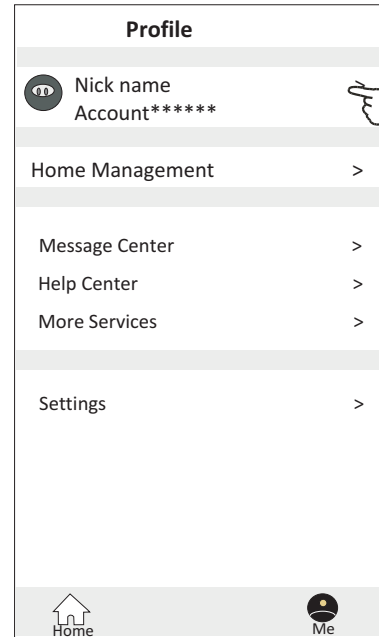
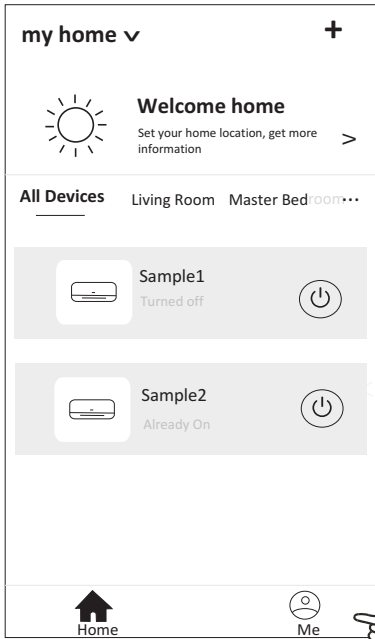

Change the nick name of your account

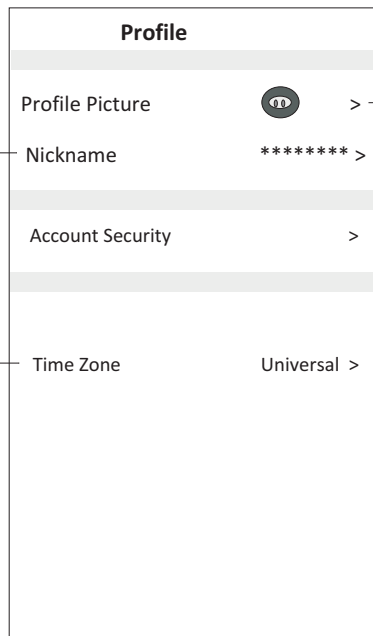
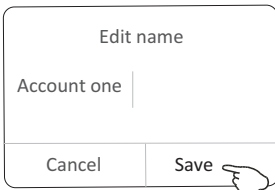

Select a picture for the account from local album

Select the time zone

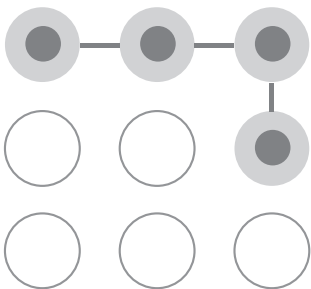

Set a pattern password for launching the APP

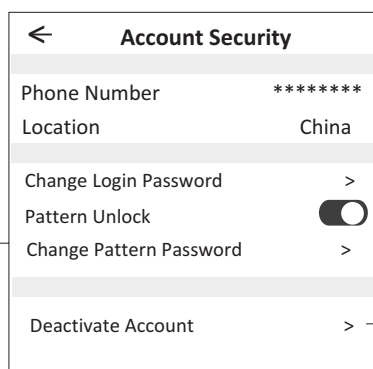

Change the password like reset password on page7

Tap the switch to enable or disable the Pattern password

Please carefully to deactivate the account for all data will be deleted.

# Account management

## Home(Family) management

1. Tap the name of home at the left upper corner of the Home Screen and select the Home Management. Or tap Me and tap Home Management.
2. Tap one of the families in the family list and get into Family Settings screen.

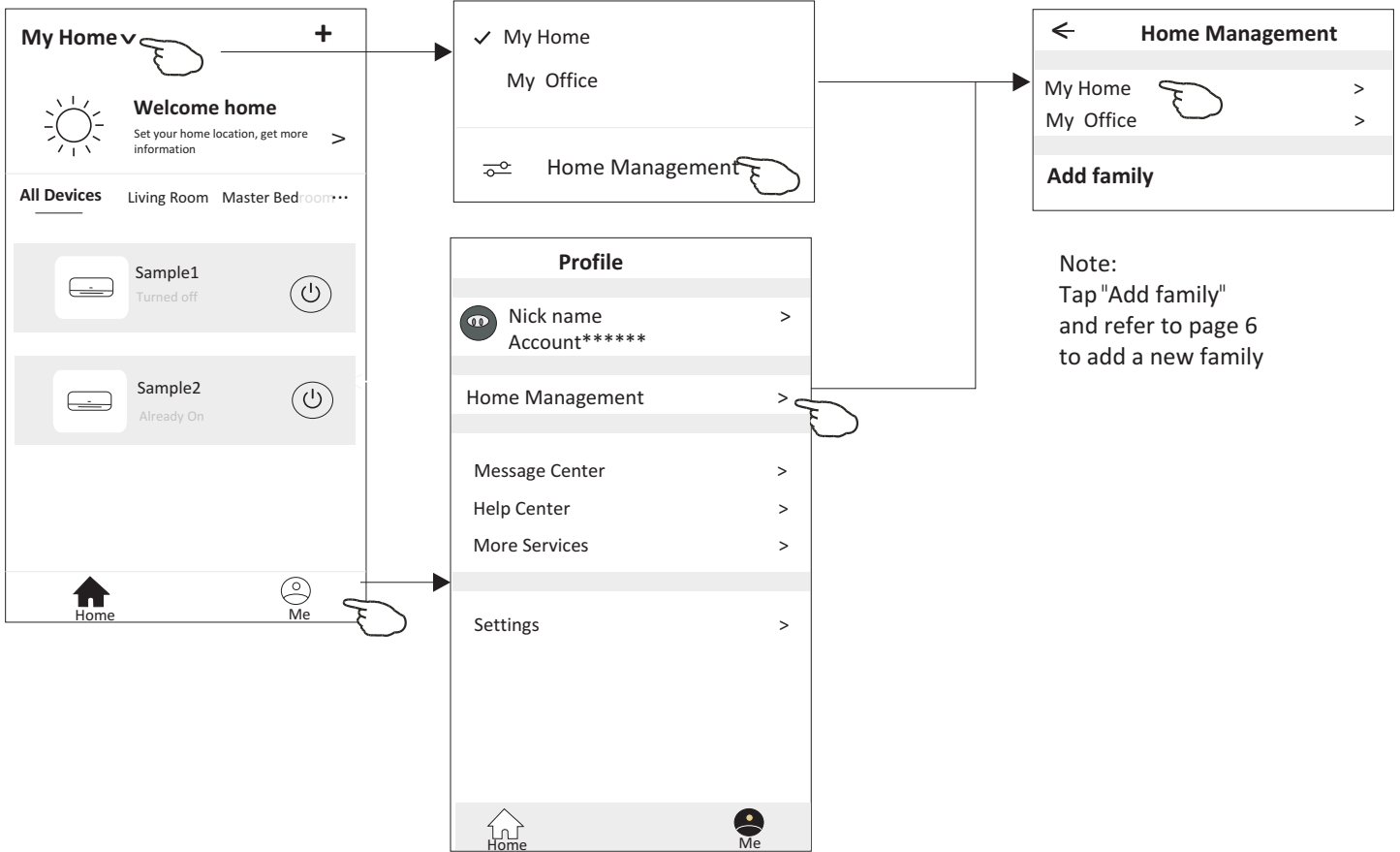

3. Set the family as the following indicators.

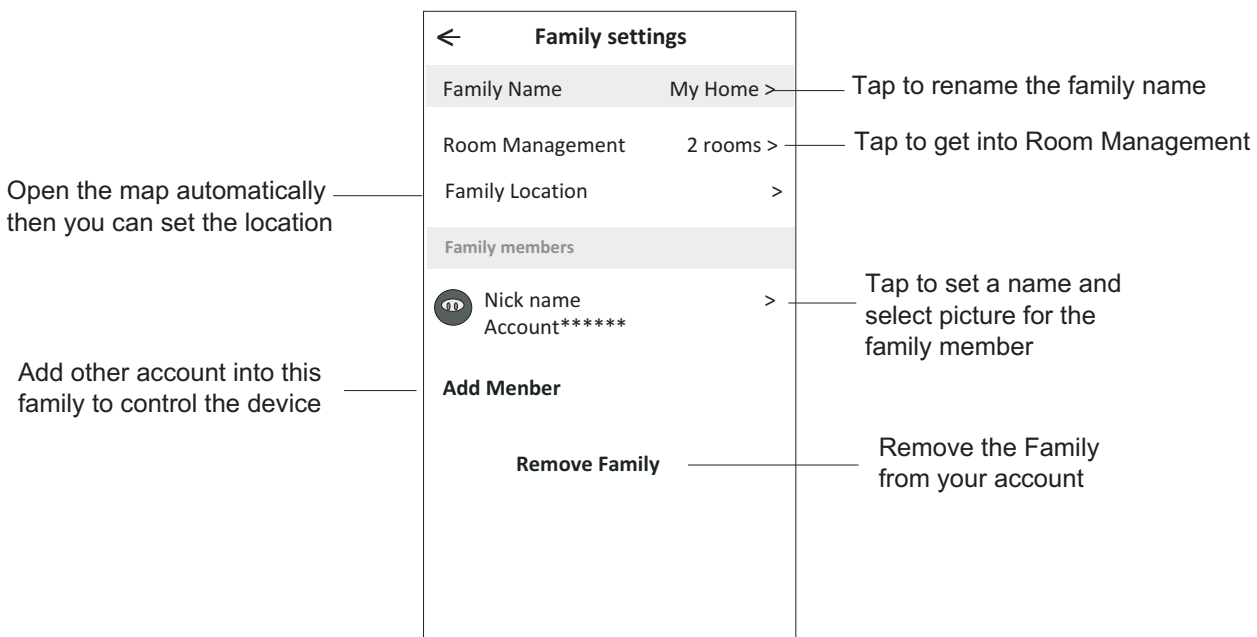

## Notice

1. For technical update, there is maybe deviation of the actual items from what is on the manual. We express our apologies. Please refer to your actual product and APP.
2. Smart air conditioner APP can be altered without notice for quality improvement and also be deleted depending on the circumstances of manufacturing firms .
3. In case Wi-Fi signal strength is weakened, smart App may be disconnected. So make sure the indoor unit near to wireless router.
4. DHCP server function should be activated for wireless router.
5. The internet connection may fail because of a firewall problem. In this case, contact your internet service provider.
6. For smart phone system security and network setting, make sure Smart air conditioner APP is trusted.

## Trouble Shooting

Description	Analysis of cause
<b>Air conditioner can't be configured successfully</b>	<ol style="list-style-type: none"> <li>1. Check the mobile connected WLAN router SSID and password is correct;</li> <li>2. Check whether there are additional settings of WLAN router as shown below.               <ol style="list-style-type: none"> <li>1) Firewall by router itself or by PC</li> <li>2) MAC address filtering</li> <li>3) Hidden SSID</li> <li>4)DHCP server</li> </ol> </li> </ol> <p>Reboot WLAN router, mobile device and air conditioner (WLAN module) and connect air conditioner by CF mode again. Before rebooting, check nobody has already connected to same air conditioner.</p>
<b>Mobile can't control air conditioner</b>	<ol style="list-style-type: none"> <li>1. When air conditioner (WLAN module) is rebooted and app displays Device remove, ignoring this confirmation will lead to mobile device losing control permission of the air conditioner. You will need to connect the air conditioner by CF mode again.</li> <li>2. In case of power failure, mobile device will lose control permission of air conditioner for 3 minutes after power failure. (Notification will now show up on the mobile device.) If you cannot control the app (air conditioner) even after power restored, you will need to connect the air conditioner by CF mode again.</li> </ol>
<b>Mobile can't find air conditioner</b>	<ol style="list-style-type: none"> <li>1. App display Air conditioner Device offline. Please check the following conditions.               <ol style="list-style-type: none"> <li>1)The air conditioner has been reconfigured.</li> <li>2)Air conditioner out of power.</li> <li>3)Router out of power.</li> <li>4)Air conditioner can't connect to router.</li> <li>5)Air conditioner can't connect to network through the router.</li> <li>6)Mobile device can't connect to network.</li> </ol> </li> <li>2. After adding the device, it disappears in device list . Hold and slide down to refresh the device list. If it has no change, shut down the app and start again.</li> </ol>

Kurbin Lane S.L.  
Paseo del Ferrocarril 335 08860 Castelldefels BARCELONA (ESPAÑA)  
Corbero es una marca registrada bajo licencia de Electrolux España S.A.

## CERTIFICADO DE GARANTÍA

Imprescindible la presentación de la factura de compra acompañada del presente certificado de garantía.

### Riesgos cubiertos.

Este aparato está garantizado contra cualquier defecto de funcionamiento, siempre que se destine a uso doméstico, procediéndose a su reparación dentro del plazo de garantía y sólo por la red de SAT autorizados.

Nuestros electrodomésticos Corberó cuentan con la garantía legal del fabricante que cubre cualquier avería o defecto durante 36 meses, desde su fecha factura de 1 de enero del 2022. En caso de que fuera necesario, nosotros nos ocupamos de cualquier posible incidencia siempre que se deba a un componente defectuoso o fallo de fabricación.

### Excepciones de garantía.

- Que la fecha del certificado no coincida con la fecha de venta de la factura original.
- Averías producidas por golpe, por caída o cualquier otra causa de fuerza mayor.
- Si el aparato ha sido manipulado por personal no autorizado.
- Las averías producidas o derivadas como consecuencia de un uso inadecuado, por defectos de instalación, por introducir modificaciones en el aparato que alteren su funcionamiento.
- Puestas en marcha, mantenimiento, limpiezas, componentes sujetos a desgaste, lámparas, piezas estéticas, oxidaciones, plásticos, gomas, carcasas y cristales.
- Los hornos microondas (a excepción de los integrables) y los hornos sobremesa en el caso de cualquier incidencia de funcionamiento, deben de llevarse al servicio técnico más próximo por parte del cliente. No se recogen ni reparan en el domicilio.
- Garantía termos eléctricos. Garantía de 3 años incluyendo los costes de desplazamiento y mano de obra que correspondan de la reparación del producto, debiendo tener un mantenimiento una vez cada 12 meses. Especialmente si Ud. ha instalado un aparato a gas, tenga presente como titular de la instalación, la obligatoriedad de realizar una revisión completa de los equipos, (según Real Decreto 238 / 2013, del 5 abril. RITE. IT3, M. Lo termos eléctricos y calderas que incluyen depósitos acumuladores de agua caliente, para que se aplique la prestación de la Garantía, es obligatorio que el ánodo de magnesio esté operativo y que realice la función de protección adecuadamente. Para ello es recomendable que el ánodo se revise bianualmente por el Servicio Oficial y sea renovado cuando fuera necesario. Periodicidad que deberá ser anual en aquellas zonas con aguas críticas (contenido de CaCO<sub>3</sub> superiores a 200mg/L, es decir a partir de 20ºFH de dureza). Depósitos sin el correcto estado del ánodo de protección, no tienen la cobertura de la garantía. Independientemente del tipo de depósito o producto, todas las válvulas de sobrepresión de calefacción o a.c.s., deberán ser canalizadas para evitar daños en la vivienda por descargas de agua. La garantía del producto no asume los daños causados por la no canalización del agua derramada por esta válvula.
- Garantía de estufas de Pellets y Estufas de gas, necesario disponer de la acreditación de puesta en marcha del SAT oficial Corberó, para beneficiarse del servicio de garantía de 3 años.

**“ESTAS EXCEPCIONES ANULAN LA GARANTÍA, SIENDO LA REPARACIÓN CON CARGO AL CLIENTE”**

Periodo amparado en aparatos según ley de garantías en la venta de bienes de consumo Ley vigente es “RD 7/2021”

**Servicio Técnico Oficial: 911 08 08 08**

---

## CERTIFICATE OF GUARANTEE

The presentation of the purchase invoice accompanied by this guarantee certificate is essential.

### Covered Risks.

This appliance is guaranteed against any malfunction, provided that it is intended for domestic use, proceeding to its repair within the warranty period and only by the authorized SAT network.

Our Corberó appliances have the manufacturer's legal warranty that covers any breakdown or defect for 36 months, from the invoice date of January 1, 2022. If necessary, we take care of any possible incident whenever it is due to a defective component or manufacturing fault. Warranty Exceptions

### Warranty Exceptions

- That the date of the certificate does not coincide with the date of sale of the original invoice.
- Faults produced by blow, by fall or any other cause of force majeure.
- If the device has been manipulated by unauthorized personnel.
- Faults produced or derived as a consequence of improper use, installation defects, or modifications to the device that alter its operation.
- Start-up, maintenance, cleaning, components subject to wear, lamps, aesthetic parts, oxidation, plastics, rubbers, housings and crystals.
- Microwave ovens (with the exception of built-in ones) and tabletop ovens in the event of any incident of operation, they must be taken to the nearest technical service by the customer. They are not collected or repaired at home.
- Electric thermos guarantee. 3-year warranty including travel and labor costs that correspond to the repair of the product, having to have maintenance once every 12 months. Especially if you have installed a gas appliance, keep in mind as the owner of the installation, the obligation to carry out a complete review of the equipment, (according to Royal Decree 238 / 2013, of April 5. RITE. IT3, M. Lo thermos electrical and boilers that include hot water storage tanks, for the benefit of the Guarantee to apply, it is mandatory that the magnesium anode is operational and that it performs the protection function adequately. For this, it is recommended that the anode be checked biannually by the Official Service and is renewed when necessary. Periodicity that must be annual in those areas with critical waters (CaCO<sub>3</sub> content greater than 200mg/L, that is, from 20°FH of hardness) Deposits without the correct state of the protection anode are not covered by the warranty. Regardless of the type of tank or product, all heating or DHW overpressure valves must be channeled to avoid damage and in the house due to water discharges. The product warranty does not cover damages caused by not channeling the water spilled by this valve.
- Guarantee of pellet stoves, Gas Stoves, it is necessary to have the start-up accreditation from Corberó SAT, to benefit from the 3-year guarantee service.

**“THESE EXCEPTIONS VOID THE WARRANTY, THE REPAIR BEING CHARGED TO THE CUSTOMER”**

Period covered in devices according to the law of guarantees in the sale of consumer goods Current law is “RD 7/2021”

---

**Official Technical Service: 911 08 08 08**

Hours of operation Monday to Friday from 9h00 a 19h00. Telephone contact\_ 911 08 08 08 Contact email\_ info@corbero.es web\_ www.corbero.es

Official Technical Service Address\_ Vidal i Ribes 8-10 08950 Esplugues de Llobregat Barcelona

## CERTIFICADO DE GARANTIA

A apresentação da factura de compra acompanhada deste certificado de garantia é indispensável.

### Riscos cobertos.

Este aparelho está garantido contra qualquer avaria, desde que se destine ao uso doméstico, reparando-o dentro do período de garantia e apenas pela rede SAT autorizada.

Nossos eletrodomésticos Corberó têm garantia legal do fabricante que cobre qualquer avaria ou defeito por 36 meses, a partir da data da fatura de 1º de janeiro de 2022. Se necessário, cuidamos de qualquer eventual incidente desde que seja devido a um componente ou fabricação defeituosa.

### Exceções de garantia.

- Que a data do certificado não coincida com a data de venda da fatura original.
- Avarias causadas por pancadas, quedas ou qualquer outra causa de força maior.
- Se o dispositivo foi adulterado por pessoal não autorizado.
- Avarias produzidas ou derivadas como resultado de uso indevido, defeitos de instalação, fazendo alterações no dispositivo que alteram seu funcionamento.
- Comissionamento, manutenção, limpeza, componentes sujeitos a desgaste, lâmpadas, peças estéticas, oxidação, plásticos, borrachas, invólucros e vidros.
- Fornos de microondas (exceto os embutidos) e fornos de mesa em caso de qualquer incidência de operação, devem ser levados ao serviço técnico mais próximo pelo cliente. Eles não são recolhidos ou reparados em casa.
- Garantia térmica elétrica. Garantia de 3 anos incluindo despesas de deslocação e mão-de-obra que correspondam à reparação do produto, devendo ter manutenção a cada 12 meses. Especialmente se instalou um aparelho a gás, tenha em atenção como proprietário da instalação, a obrigação de realizar uma revisão completa do equipamento, (de acordo com o Decreto-Lei n.º 84/2021. Lo termos eléctricos e caldeiras que incluam acumuladores de água quente, para o benefício da Garantia a aplicar, é obrigatório que o ânodo de magnésio esteja operacional e que desempenhe a função de proteção de forma adequada. ser verificado a cada dois anos no Serviço Oficial e renovado quando necessário. Periodicidade que deve ser anual nas áreas com águas críticas (teor de CaCO<sub>3</sub> superior a 200mg/L, ou seja, a partir de 20ºFH de dureza) Depósitos sem o estado correto do ânodo de proteção não estão cobertos pela garantia Independentemente do tipo de tanque ou produto, todas as válvulas de aquecimento ou de sobreprensão de água quente sanitária devem ser canalizadas para evitar danos e na casa devido a descargas de água. A garantia do produto não cobre danos causados pela não canalização da água derramada por esta válvula. Garantia das estufas a Pellets, Fogões a gás, é necessário ter a acreditação de arranque do oficial Corberó SAT, para beneficiar do serviço de garantia de 3 anos.

**“ESTAS EXCEÇÕES ANULAM A GARANTIA, SENDO A REPARAÇÃO POR CONTA DO CLIENTE.”** Período

abrangido em dispositivos de acordo com a lei de garantias na venda de bens de consumo A lei atual é "Decreto-Lei n.º 84/2021"

**Serviço Técnico Oficial: 351 225 191 300**



## CONDICIONES DE LA GARANTÍA en Aires Acondicionados

1. La Garantía tiene la duración de tres años en el aparato y siete en el compresor (en el compresor a partir de los tres años la garantía incluye únicamente suministro de la pieza), a partir de la fecha de suministro y/o instalación. Nadie está autorizado a modificar el plazo de garantía ni otorgar otras garantías verbales o por escrito.
2. La Garantía cubre todos los componentes del aparato y comprende la reparación y suministro gratuito de cualquier pieza por defectos de fabricación. La sustitución o reparación de las piezas defectuosas no modifica la duración de la garantía.
3. En caso de sustitución del aparato por defecto de fabricación, por juzgar el fabricante o su representante legal que no tiene reparación, la garantía del nuevo aparato continuará hasta el término de la Garantía del equipo original.
4. La Garantía no cubre los componentes averiados por transporte, por falta o error de mantenimiento, por suministro de fluido eléctrico que no cumpla la normativa vigente, por manipulaciones efectuadas por operarios no autorizados o por causas no imputables al fabricante. Se excluyen también de la Garantía las intervenciones originadas por defectos de la instalación.
5. La Garantía se valida si:
  - a) El aparato ha sido instalado en España o Portugal de acuerdo con las normas vigentes y con las prescripciones del manual de instalación y usuario.
  - b) El aparato dispone de un mantenimiento preventivo por parte del Personal de Asistencia Técnica autorizado, según las recomendaciones del manual de instalación y usuario.
  - c) El aparato ha sido instalado por instalador autorizado.
6. Se considera que la Garantía prescribe por:
  - a) Manipulación por parte de personal no autorizado legalmente para ello.
  - b) Instalación eléctrica o hidráulica no conforme con las normas vigentes o como se describe en el manual de instalación y usuario.
  - c) Utilización de métodos diversos a los descritos en el manual de instalación y usuario o con fines distintos a los que está destinado el aparato.
  - d) Imposibilidad del usuario de exhibir al personal autorizado la factura de compra y de instalación de un instalador autorizado.
7. El importador responde ante la ley de los daños causados a personas o cosas por vicios de construcción en sus aparatos siempre y cuando se cumplan las condiciones anteriormente expuestas. En cualquier caso, se excluyen los daños causados por la suspensión del funcionamiento del aparato.
8. Cuando el aparato deba repararse en el taller del Servicio de Asistencia Técnica indicado por el importador, los riesgos del transporte correspondiente serán a cargo del usuario en el caso de envío directo y a cargo del SAT en el caso de retirarlo del domicilio del Usuario. En el caso de tratarse de un cliente sin cuenta abierta en el importador, antes de la reparación deberá realizar un pago que cubra la reparación en caso de estar fuera de la garantía por uso indebido o por una mala instalación.
9. Quedan excluidos de la garantía, por no formar parte de la misma:
  - La reposición de los materiales fungibles por funcionamiento como por ejemplo, a título enunciativo y no limitativo, el gas refrigerante, el aceite del compresor, los filtros de aceite, etc.
  - Los gastos extraordinarios ocasionados por el difícil acceso a la unidad (grúas, andamios, montajes y desmontajes de estos dispositivos, permisos, recursos preventivos, etc.), siendo responsabilidad exclusiva del titular de la instalación garantizar un acceso seguro y suficiente a la unidad/es instalada/s.
10. Las cuestiones que se susciten como consecuencia de la aplicación o interpretación de esta garantía, deberán dirimirse ante los tribunales de Justicia de Barcelona, con renuncia expresa a su Fuero Propio por parte del adquirente del aparato objeto de esta Garantía.



ACCEDER A MAS INFORMACIÓN: Escaneando con la cámara de su teléfono móvil el siguiente código QR accederá a nuestra web donde encontrará la información necesaria.

EN CASO DE AVERÍA: Puede contactar con nuestro departamento de Servicio Técnico:

Este equipo deberá ser instalado y configurado por un técnico cualificado de acuerdo a las normas establecidas por la normativa local en materia de salud y seguridad, como el reglamento electrotécnico de baja tensión, el código técnico de edificación y los reglamentos locales pertinentes.

## Servicio Técnico Oficial: 911 08 08 08

## CONDICIONES DE LA GARANTÍA en Termos y Calentadores

Imprescindible la presentación de la factura de compra acompañada del presente certificado de garantía.

### Riesgos Cubiertos.

Este aparato está garantizado contra cualquier defecto de funcionamiento, siempre que se destine a uso doméstico, procediéndose a su reparación dentro del plazo de garantía y sólo por la red de SAT autorizados.

Nuestros electrodomésticos Corberó cuentan con la garantía legal del fabricante que cubre cualquier avería o defecto durante 36 meses, desde su fecha de 1 de enero del 2022. En caso de que fuera necesario, nosotros nos ocupamos de cualquier posible incidencia siempre que se deba a un componente defectuoso o fallo de fabricación.

### Excepciones de garantía.

- Que la fecha del certificado no coincida con la fecha de venta de la factura original.
- Averías producidas por golpe, por caída o cualquier otra causa de fuerza mayor.
- Si el aparato ha sido manipulado por personal no autorizado.
- Las averías producidas o derivadas como consecuencia de un uso inadecuado, por defectos de instalación, por introducir modificaciones en el aparato que alteren su funcionamiento.
- Puestas en marcha, mantenimiento, limpiezas, componentes sujetos a desgaste, lámparas, piezas estéticas, oxidaciones, plásticos, gomas, carcasas y cristales.

### Garantía termos eléctricos.

Garantía de 3 años incluyendo los costes de desplazamiento y mano de obra que correspondan de la reparación del producto, debiendo tener un mantenimiento una vez cada 12 meses. Especialmente si Ud. ha instalado un aparato a gas, tenga presente como titular de la instalación, la obligatoriedad de realizar una revisión completa de los equipos, (según Real Decreto 238 / 2013, del 5 abril. RITE. IT3.

Este equipo deberá ser instalado y configurado por un técnico cualificado de acuerdo a las normas establecidas por la normativa local en materia de salud y seguridad, como el reglamento electrotécnico de baja tensión, el código técnico de edificación y los reglamentos locales pertinentes.

Los termos eléctricos y calderas que incluyen depósitos acumuladores de agua caliente, para que se aplique la prestación de la Garantía, es obligatorio que el ánodo de magnesio esté operativo y que realice la función de protección adecuadamente. Para ello es necesario que el ánodo se revise el mantenimiento anual por el Servicio Oficial y sea renovado cuando fuera necesario. Debiendo ser con mayor periodicidad en aquellas zonas con aguas críticas (contenido de CaCO<sub>3</sub> superiores a 200mg/L, es decir a partir de 20ºfH de dureza).

Depósitos sin el correcto estado del ánodo de protección, no tienen la cobertura de la garantía. Independientemente del tipo de depósito o producto, todas las válvulas de sobrepresión de calefacción o a.c.s., deberán ser canalizadas para evitar daños en la vivienda por descargas de agua. La garantía del producto no asume los daños causados por la no canalización del agua derramada por esta válvula.



**ACCEDE A MAS INFORMACIÓN:** Escaneando con la cámara de su teléfono móvil el siguiente código QR accederá a nuestra web donde encontrará la información necesaria.

**EN CASO DE AVERÍA:** Puede contactar con nuestro departamento de Servicio Técnico:

Este equipo deberá ser instalado y configurado por un técnico cualificado de acuerdo a las normas establecidas por la normativa local en materia de salud y seguridad, como el reglamento **electro técnico** de baja tensión, el código técnico de edificación y los reglamentos locales pertinentes.

## Servicio Técnico Oficial: 911 08 08 08

## WARRANTY CONDITIONS

### in Air Conditioners

1. The Warranty lasts three years on the device and seven on the compressor (for the compressor after three years the warranty includes only the supply of the part), starting from the date of supply and/or installation. No one is authorized to modify the warranty period or grant other verbal or written guarantees.
2. The Guarantee covers all components of the device and includes the free repair and supply of any part due to manufacturing defects. The replacement or repair of defective parts does not modify the duration of the warranty.
3. In the event of replacement of the device due to a manufacturing defect, in the opinion of the manufacturer or its legal representative that it cannot be repaired, the warranty of the new device will continue until the end of the original equipment warranty.
4. The Warranty does not cover components damaged due to transportation, lack or error in maintenance, supply of electrical fluid that does not comply with current regulations, due to manipulations carried out by unauthorized operators or for reasons not attributable to the manufacturer. Interventions caused by installation defects are also excluded from the Guarantee.
5. The Guarantee is validated if:
  - a) The device has been installed in Spain or Portugal in accordance with current regulations and with the instructions of the installation and user manual.
  - b) The device has preventive maintenance by the Technical Assistance Personnel authorized, according to the recommendations of the installation and user manual.
  - c) The device has been installed by an authorized installer.
6. It is considered that the Guarantee expires:
  - a) Tampering by personnel not legally authorized to do so.
  - b) Electrical or hydraulic installation not in compliance with current standards or as described in the installation and user manual.
  - c) Use of methods other than those described in the installation and user manual or for purposes other than those for which the device is intended.
  - d) Inability of the user to show the purchase and installation invoice to authorized personnel from an authorized installer.
7. The importer is liable before the law for damages caused to people or things due to construction defects in their devices as long as the conditions set out above are met. In any case, damage caused by the suspension of operation of the device is excluded.
8. When the device must be repaired in the Technical Assistance Service workshop indicated by the importer, the corresponding transportation risks will be borne by the user in the case of direct shipping and by the SAT in the case of removal from the User's home. In the case of a customer without an open account with the importer, before the repair you must make a payment to cover the repair if it is outside the warranty due to improper use or poor installation.
9. They are excluded from the guarantee, as they are not part of it.:
  - The replacement of consumable materials due to operation, such as, but not limited to, and not limited to, refrigerant gas, compressor oil, oil filters, etc.
  - Extraordinary expenses caused by difficult access to the unit (cranes, scaffolding, assembly and disassembly of these devices, permits, preventive resources, etc.), being the responsibility exclusive of the owner of the installation to guarantee safe and sufficient access to the installed unit/s.
10. The issues that arise as a consequence of the application or interpretation of this guarantee must be resolved before the Courts of Justice of Barcelona, with express waiver of its own jurisdiction by the purchaser of the device that is the subject of this Guarantee.



**ACCESS MORE INFORMATION:** By scanning the following QR code with your mobile phone camera you will access our website where you will find the necessary information.

**IN CASE OF BREAKDOWN:** You can contact our Technical Service department:

**This equipment must be installed and configured by a qualified technician in accordance with the standards established by local health and safety regulations, such as low voltage electrotechnical regulations, technical building code and relevant local regulations.**

## Official technical service: 911 08 08 08

## WARRANTY CONDITIONS

### Electrical and Gas water heaters

It is essential to present the purchase invoice accompanied by this warranty certificate.

#### Covered Risks.

This appliance is guaranteed against any defect in operation, provided it is intended for domestic use, proceeding to repair it within the warranty period and only through the authorized SAT network.

Our Corberó appliances have the manufacturer's legal warranty that covers any breakdown or defect for 36 months, from its date of January 1, 2022. If necessary, we will take care of any possible incident as long as it is due to a defective component or manufacturing fault.

#### Warranty Exceptions.

- That the date of the certificate does not coincide with the sale date of the original invoice.
- Breakdowns caused by impact, fall or any other cause of force majeure.
- If the device has been manipulated by unauthorized personnel.
- Breakdowns produced or derived as a result of improper use, installation defects, for introducing modifications to the device that alter its operation.
- Start-up, maintenance, cleaning, components subject to wear, lamps, aesthetic parts, oxidations, plastics, rubber, casings and glass.

#### Electric water heater warranty.

3-year warranty including travel and labor costs corresponding to the repair of the product, and must have maintenance once every 12 months. Especially if you have installed a gas appliance, keep in mind as the owner of the installation, the obligation to carry out a complete review of the equipment (according to Royal Decree 238 / 2013, of April 5. RITE. IT3.

This equipment must be installed and configured by a qualified technician in accordance with the standards established by the local health and safety regulations, such as the low voltage electrotechnical regulation, the technical code of building and relevant local regulations.

For electric water heaters and boilers that include hot water storage tanks, for the Guarantee benefit to be applied, it is mandatory that the magnesium anode is operational and that it performs the protection function adequately. To do this, it is necessary that the anode be inspected for annual maintenance by the Official Service and renewed when necessary. This should be done more frequently in those areas with critical waters (CaCO<sub>3</sub> content greater than 200 mg/L, that is, from 20°fH hardness).

Tanks without the correct state of the protective anode do not have warranty coverage. Regardless of the type of tank or product, all heating or DHW overpressure valves must be channeled to avoid damage to the home due to water discharges. The product warranty does not cover damage caused by the failure to channel the water spilled through this valve.



**ACCESS MORE INFORMATION:** By scanning the following QR code with your mobile phone camera you will access our website where you will find the necessary information.

**IN CASE OF BREAKDOWN:** You can contact our Technical Service department:

This equipment must be installed and configured by a qualified technician in accordance with the standards established by local health and safety regulations, such as low voltage electrotechnical regulations, technical building code and relevant local regulations.

## Official technical service: 911 08 08 08

## CONDIÇÕES DE GARANTIA em Ar Condicionado

1. A Garantia é de três anos para o aparelho e sete para o compressor (para o compressor após três anos a garantia inclui apenas o fornecimento da peça), a partir da data de fornecimento e/ou instalação. Ninguém está autorizado a modificar o período de garantia ou conceder outras garantias verbais ou escritas.
2. A Garantia cobre todos os componentes do dispositivo e inclui a reparação e fornecimento gratuito de qualquer peça devido a defeitos de fabrico. A substituição ou reparação de peças defeituosas não altera a duração da garantia.
3. Em caso de substituição do aparelho por defeito de fabricação, na opinião do fabricante ou de seu representante legal de que o mesmo não pode ser reparado, a garantia do novo aparelho continuará até o término da garantia original do equipamento.
4. A Garantia não cobre componentes danificados por transporte, falta ou erro de manutenção, fornecimento de fluido elétrico que não esteja em conformidade com as normas vigentes, devido a manipulações realizadas por operadores não autorizados ou por motivos não imputáveis ao fabricante. As intervenções causadas por defeitos de instalação também estão excluídas da Garantia.
5. A Garantia é validada se:
  - a) O dispositivo foi instalado em Espanha ou Portugal de acordo com as normas vigentes e com as instruções do manual de instalação e do usuário.
  - b) O aparelho conta com manutenção preventiva pelo Pessoal de Assistência Técnica autorizado, conforme recomendações do manual de instalação e do usuário.
  - c) O dispositivo foi instalado por um instalador autorizado.
6. Considera-se que a Garantia expira:
  - a) Adulteração por pessoal não autorizado legalmente para fazê-lo.
  - b) Instalação elétrica ou hidráulica não conforme com as normas vigentes ou conforme descrito no instalação e manual do usuário.
  - c) Uso de métodos diferentes daqueles descritos no manual de instalação e do usuário ou para fins diferentes daqueles para os quais o dispositivo se destina.
  - d) Incapacidade do usuário de mostrar a fatura de compra e instalação ao pessoal autorizado de um instalador autorizado.
7. O importador é responsável perante a lei pelos danos causados a pessoas ou coisas devido a defeitos de construção nos seus dispositivos, desde que cumpridas as condições acima expostas. Em qualquer caso, estão excluídos os danos causados pela suspensão do funcionamento do dispositivo.
8. Quando o aparelho precisar ser reparado na oficina do Serviço de Assistência Técnica indicada pelo importador, os correspondentes riscos de transporte serão arcados pelo usuário no caso de envio direto e pelo SAT no caso de retirada do domicílio do Usuário. No caso de cliente sem conta aberta no importador, antes do reparo deverá efetuar um pagamento para cobrir o reparo caso este esteja fora da garantia por uso indevido ou má instalação.
9. Estão excluídos da garantia, pois não fazem parte dela:
  - A substituição de materiais consumíveis devido à operação, tais como, mas não se limitando a, e não limitado a gás refrigerante, óleo de compressor, filtros de óleo, etc.
  - Despesas extraordinárias causadas pela dificuldade de acesso à unidade (guindastes, andaimes, montagem e desmontagem destes dispositivos, licenças, recursos preventivos, etc.), sendo de responsabilidade exclusivo do proprietário da instalação para garantir acesso seguro e suficiente à(s) unidade(s) instalada(s).
10. As questões que surjam como consequência da aplicação ou interpretação desta garantia deverão ser resolvidas perante os Tribunais de Justiça de Barcelona, com renúncia expressa à sua própria jurisdição por parte do comprador do dispositivo objeto desta Garantia.

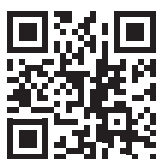

**ACESSE MAIS INFORMAÇÕES:** Ao digitalizar o seguinte código QR com a câmera do seu celular você acessará nosso site onde encontrará as informações necessárias.

**EM CASO DE AVARIA:** Você pode entrar em contato com nosso departamento de Assistência Técnica:

Este equipamento deve ser instalado e configurado por um técnico qualificado de acordo com os padrões estabelecidos pelas regulamentações locais de saúde e segurança, como regulamentações eletrotécnicas de baixa tensão, código técnico de construção e regulamentações locais relevantes.

## Serviço técnico oficial: (00 351) 707 01 01 42

## CONDIÇÕES DE GARANTIA em garrafas térmicas e aquecedores

É imprescindível a apresentação da nota fiscal de compra acompanhada deste certificado de garantia.

### Riscos Cobertos.

Este aparelho está garantido contra qualquer defeito de funcionamento, desde que se destine a uso doméstico, procedendo à sua reparação dentro do período de garantia e apenas através da rede SAT autorizada.

Os nossos aparelhos Corberó contam com garantia legal do fabricante que cobre qualquer avaria ou defeito durante 36 meses, a partir da data de 1º de janeiro de 2022. Se necessário, cuidaremos de qualquer possível incidente, desde que seja devido a defeito de componente ou fabricação. falta.

### Exceções de garantia.

- Que a data do certificado não coincide com a data de venda da fatura original.
- Avarias causadas por impacto, queda ou qualquer outra causa de força maior.
- Se o dispositivo tiver sido manipulado por pessoal não autorizado.
- Avarias produzidas ou derivadas de uso indevido, defeitos de instalação, por introduzir modificações no dispositivo que alterem seu funcionamento.
- Arranque, manutenção, limpeza, componentes sujeitos a desgaste, lâmpadas, peças estéticas, oxidações, plásticos, borracha, invólucros e vidro.

### Garantia do aquecedor elétrico de água.

Garantia de 3 anos incluindo despesas de viagem e mão de obra correspondentes ao reparo do produto, devendo ter manutenção uma vez a cada 12 meses. Principalmente se instalou um aparelho a gás, tenha em atenção, como proprietário da instalação, a obrigação de efectuar uma revisão completa do equipamento (de acordo com o Real Decreto 238/2013, de 5 de abril. RITE. IT3.

Este equipamento deve ser instalado e configurado por técnico qualificado de acordo com as normas estabelecidas pela regulamentos locais de saúde e segurança, como o regulamento eletrotécnico de baixa tensão, o código técnico de construção e regulamentos locais relevantes.

Nos termoacumuladores elétricos e nas caldeiras que incluam reservatórios de água quente, para que o benefício da Garantia possa ser aplicado é obrigatório que o ânodo de magnésio esteja operacional e desempenhe adequadamente a função de proteção. Para isso é necessário que o ânodo seja inspecionado para manutenção anual pelo Serviço Oficial e renovado quando necessário. Isto deve ser feito com maior frequência naquelas áreas com águas críticas (teor de CaCO<sub>3</sub> superior a 200mg/L, ou seja, a partir de dureza de 20ºfH).

Os tanques sem o estado correto do ânodo protetor não têm cobertura de garantia. Independentemente do tipo de depósito ou produto, todas as válvulas de sobrepresão de aquecimento ou AQS devem ser canalizadas para evitar danos na habitação devido a descargas de água. A garantia do produto não cobre danos causados pela não canalização da água derramada por esta válvula.



**ACESSE MAIS INFORMAÇÕES:** Ao digitalizar o seguinte código QR com a câmera do seu celular você acessará nosso site onde encontrará as informações necessárias.

**EM CASO DE AVARIA:** Você pode entrar em contato com nosso departamento de Assistência Técnica:

Este equipamento deve ser instalado e configurado por um técnico qualificado de acordo com os padrões estabelecidos pelas regulamentações locais de saúde e segurança, como regulamentações eletrotécnicas de baixa tensão, código técnico de construção e regulamentações locais relevantes.

## Serviço técnico oficial: (00 351) 707 01 01 42