

Lavadora de Carga Superior_E-CLACSM6520

	Modelo_	E-CLACSM6520
	EAN_	8436555986780
Características		
Color	Blanco	
Capacidad (kg.)	6.5kg.	
Clase eficiencia energética	D	
Consuma de energía por 100 ciclos (kWh)	67 Kwh	
Consuma de energía programa ECO carga completa (kWh)/ciclo	0,94 Kwh	
Consuma de energía programa ECO 1/2 carga (kWh)/ciclo	0,54 Kwh	
Consuma de energía programa ECO 1/4 carga (kWh)/ciclo	0,35Kwh	
Consumo eléctrico en modo apagado/ modo sin apagar W	0,50 / 1 W	
Consumo de agua por ciclo (L)	44	
Clase de eficiencia de centrifugado	C	
Velocidad Máxima Centrifugado (rpm)	1200 rpm	
Contenido de humedad residual % 1200 rpm	62%	
Duración del programa ECO carga completa (kWh)/h	3:23	
Duración del programa ECO 1/2 carga (kWh)/h	2:39	
Duración del programa ECO 1/4 carga(kWh)/h	2:39	
Clase de ruido acústico db (A)	80 db (A)/C	
Tipo de instalación	Libre Instalación	
Prestaciones		
Motor	Universal	
Display	Indicadores LED	
Sistema ECOlogic	No	
Sistema control balanceo	Si	
Sistema detección errores	Si	
Selección de velocidad de centrifugado	Si	
Selección de Temperatura	Si	
Indicador ciclo de lavado	Si	
Volumen del tambor (L)	47,9 L	
Inicio retardado	Si (3-6-9 horas)	
Opción Antialérgico	No	
Planchado Facil	No	
Seguridad		
Control espuma	Si	
Control anti desbordamiento	Si	
Bloqueo niños	Si	
Programas		
Número de programas	16	
Equipamiento		
Apertura escotilla	24*31cm	
Tamaño exterior puerta	/	
Tambor de acero inoxidable	Si	
Número de compartimentos en el dispensador	3	
Pies ajustables	4	
Datos técnicos		
Tensión nomina (V.)	220-240v	
Intensidad de corriente eléctrica (A.)	10 A	
Potencia de conexión (W)	2100 W	
Frecuencia de red (Hz)	50Hz	
Dimensiones mm		
Alto x Ancho x Profundidad (producto)	875 X 400 X 610	
Alto x Ancho x Profundidad (embalaje)	895 X 490 X 690	
Peso neto (KG)	56 Kg	
Peso Bruto (KG)	60 Kg	

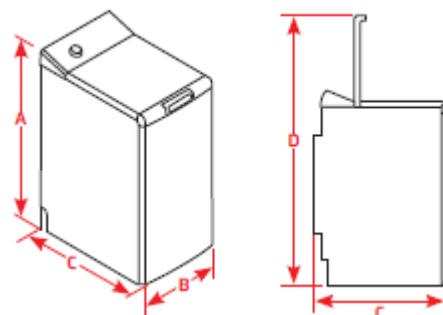
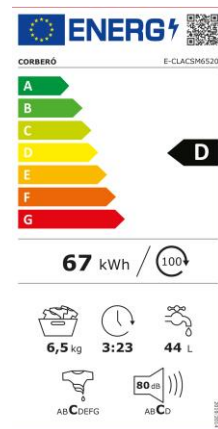

A: 875 mm - B: 400 mm - C: 610 mm - D: 1115 mm